

ISSN 1998-9938 (Print)
ISSN 2312-8704 (Online)

Том 27. № 3

2022



ВЕСТНИК

ВОЛГОГРАДСКОГО ГОСУДАРСТВЕННОГО
УНИВЕРСИТЕТА

Серия 4

ИСТОРИЯ. РЕГИОНОВЕДЕНИЕ.
МЕЖДУНАРОДНЫЕ ОТНОШЕНИЯ

SCIENCE JOURNAL

OF VOLGOGRAD STATE UNIVERSITY

HISTORY. AREA STUDIES.
INTERNATIONAL RELATIONS

Volume 27. No. 3

2022



Founder:

Federal State Autonomous
Educational Institution
of Higher Education
“Volgograd State University”

The journal is registered by the Federal Service for Supervision of Communications, Information Technology and Mass Media (Registration Number **ПИ № ФС77-78162** of March 13, 2020)

The journal is included into “**The Index of Peer-Reviewed Academic Journals and Publications That Must Publish the Main Academic Results of Candidate’s Degree Theses and Doctoral Degree Theses**” that came in force on December 1, 2015

The journal is included into the **Web of Science Core Collection (Emerging Sources Citation Index)** and **Scopus**



The journal is also included into the following Russian and international databases: **Russian Science Citation Index**, **CrossRef** (USA), **DOAJ** (Sweden), **EBSCO** (USA), **Google Scholar** (USA), **JournalSeek** (USA), **MIAR** (Spain), **OCLC WorldCat®** (USA), **ProQuest** (USA), **Research Bible** (Japan), **ROAD** (France), **SHERPA/RoMEO** (Spain), **SSOAR** (Germany), **ULRICHS-WEB™ Global Serials Directory** (USA), **Western Theological Seminary** (Holland), **ZDB** (Germany), **CyberLeninka** (Russia), etc.

Editors, Proofreaders: *S.A. Astakhova, N.M. Vishnyakova, M.V. Gayval, Yu.I. Nedelkina, I.V. Smetanina*
Editor of English texts *E.A. Agarkova*
Making up: *E.S. Reshetnikova, O.N. Yadykina*
Technical editing: *E.S. Reshetnikova*

Passed for printing Apr. 25, 2022.

Date of publication: July, 12 2022. Format 60×84/8.

Offset paper. Typeface Times.

Conventional printed sheets 29.8. Published pages 32.0.

Number of copies 500 (1st duplicate 1–31). Order 67. «С» 13.

Open price

Address of the Editorial Office and the Publisher:

Prosp. Universitetsky, 100, 400062 Volgograd.

Volgograd State University.

Tel.: (8442) 40-55-22. Fax: (8442) 46-18-48

E-mail: vestnik4@volsu.ru

Journal website: <https://hfrir.jvolsu.com>

English version of the website:

<https://hfrir.jvolsu.com/index.php/en/>

Address of the Printing House:

Bogdanova St, 32, 400062 Volgograd.

Postal Address:

Prosp. Universitetsky, 100, 400062 Volgograd.

Publishing House

of Volgograd State University.

E-mail: izvolgu@volsu.ru

Учредитель:

Федеральное государственное автономное
образовательное учреждение
высшего образования

«Волгоградский государственный университет»

Журнал зарегистрирован в Федеральной службе по надзору в сфере связи, информационных технологий и массовых коммуникаций (регистрационный номер **ПИ № ФС77-78162** от 13 марта 2020 г.)

Журнал включен в «**Перечень рецензируемых научных изданий, в которых должны быть опубликованы основные научные результаты диссертаций на соискание ученой степени кандидата наук, на соискание ученой степени доктора наук**», вступивший в силу с 01.12 2015 г.

Журнал включен в базы **Web of Science Core Collection (Emerging Sources Citation Index)** и **Scopus**

Журнал также включен в следующие российские и международные базы данных: **Российский индекс научного цитирования (РИНЦ)**, **CrossRef** (США), **DOAJ** (Швеция), **EBSCO** (США), **Google Scholar** (США), **JournalSeek** (США), **MIAR** (Испания), **OCLC WorldCat®** (США), **ProQuest** (США), **Research Bible** (Япония), **ROAD** (Франция), **SHERPA/RoMEO** (Испания), **SSOAR** (Германия), **ULRICHS-WEB™ Global Serials Directory** (США), **Western Theological Seminary** (Голландия), **ZDB** (Германия), **КиберЛенинка** (Россия) и др.

Редакторы, корректоры: *С.А. Астахова, Н.М. Вишнякова, М.В. Гайваль, Ю.И. Неделькина, И.В. Сметанина*
Редактор английских текстов *Е.А. Агаркова*
Верстка *Е.С. Решетниковой, О.Н. Ядыкиной*
Техническое редактирование *Е.С. Решетниковой*

Подписано в печать 25.04 2022 г.

Дата выхода в свет: 12.07 2022 г. Формат 60×84/8.

Бумага офсетная. Гарнитура Таймс.

Усл. печ. л. 29,8. Уч.-изд. л. 32,0.

Тираж 500 экз. (1-й завод 1–31 экз.). Заказ 67. «С» 13.

Свободная цена

Адрес редакции и издателя:

400062 г. Волгоград, просп. Университетский, 100.

Волгоградский государственный университет.

Tel.: (8442) 40-55-22. Факс: (8442) 46-18-48

E-mail: vestnik4@volsu.ru

Сайт журнала: <https://hfrir.jvolsu.com>

Англояз. сайт:

<https://hfrir.jvolsu.com/index.php/en/>

Адрес типографии:

400062 г. Волгоград, ул. Богданова, 32.

Почтовый адрес:

400062 г. Волгоград, просп. Университетский, 100.

Издательство

Волгоградского государственного университета.

E-mail: izvolgu@volsu.ru

ISSN 1998-9938 (Print)
ISSN 2312-8704 (Online)



МИНИСТЕРСТВО НАУКИ И ВЫСШЕГО ОБРАЗОВАНИЯ
РОССИЙСКОЙ ФЕДЕРАЦИИ

ВЕСТНИК

ВОЛГОГРАДСКОГО ГОСУДАРСТВЕННОГО УНИВЕРСИТЕТА

Серия 4

ИСТОРИЯ. РЕГИОНОВЕДЕНИЕ.
МЕЖДУНАРОДНЫЕ ОТНОШЕНИЯ

2022

Том 27. № 3

MINISTRY OF SCIENCE AND HIGHER EDUCATION
OF THE RUSSIAN FEDERATION

SCIENCE JOURNAL

OF VOLGOGRAD STATE UNIVERSITY

HISTORY. AREA STUDIES.
INTERNATIONAL RELATIONS

2022

Volume 27. No. 3



SCIENCE JOURNAL OF VOLGOGRAD STATE UNIVERSITY
HISTORY. AREA STUDIES. INTERNATIONAL RELATIONS

2022. Vol. 27. No. 3

Academic Periodical

Since 1996

6 issues a year

Editorial Staff:

Dr. Sc., Prof. *I.O. Tyumentsev* – Chief Editor (Volgograd);
Cand. Sc., Director of the Publishing House
V.A. Gorelkin – Deputy Chief Editor (Volgograd);
Cand. Sc., Assoc. Prof. *O.V. Kuznetsov* – Deputy Chief
Editor (Volgograd);
Cand. Sc., Assoc. Prof. *N.V. Rybalko* – Associate Editor
(Volgograd);
Cand. Sc., Assoc. Prof. *E.V. Arkhipova* (Volgograd);
Senior Lecturer *P.I. Lysikov* – Assistant Editor (Volgograd);
Cand. Sc. *T.A. Bazarova* (Saint Petersburg);
Dr. Sc., Assoc. Prof. *M.A. Balabanova* (Volgograd);
Cand. Sc., Assoc. Prof. *N.D. Barabanov* (Volgograd);
Dr. Sc., Assoc. Prof. *T.V. Evdokimova* (Volgograd);
Dr. Sc., Assoc. Prof. *A.L. Kleitman* (Volgograd);
Cand. Sc. *M.V. Krivosheev* (Volgograd);
Dr. Sc. *S.I. Lukyashko* (Rostov-on-Don);
Dr. Sc., Assoc. Prof. *I.L. Morozov* (Volgograd);
Cand. Sc., Assoc. Prof. *S.I. Morozov* (Volgograd);
Dr. Sc., Prof. *S.A. Pankratov* (Volgograd);
Cand. Sc. *E.V. Pererva* (Volgograd);
Dr. Sc., Assoc. Prof. *O.V. Ratushnyak* (Krasnodar);
Cand. Sc., Assoc. Prof. *O.V. Rvacheva* (Volgograd);
Dr. Sc., Prof. *S.G. Sidorov* (Volgograd);
Dr. Sc. *A.V. Tsyuryumov* (Elista)

Dr. Sc., Professor of History *Chester Dunning* (College
Station, USA);
Cand. Sc., Senior Researcher *S.A. Isaev* (Saint Petersburg);
PhD (Strategic Studies) *Constantinos Koliopoulos*
(Athens, Greece);
Dr. Sc., Chief Researcher *E.F. Krinko* (Rostov-on-Don);
Dr. Sc., Prof. *A.I. Kubyshkin* (Saint Petersburg);
Dr. Sc., Prof. *I.I. Kuznetsov* (Moscow);
Dr. Sc., Prof. *I.I. Kurilla* (Saint Petersburg);
Dr. Sc., Acad. of the Russian Acad. of Sciences
I.P. Medvedev (Saint Petersburg);
Dr. Sc., Prof. *N.A. Mininkov* (Rostov-on-Don);
Dr. Sc., Prof. *A.V. Petrov* (Saint Petersburg);
Cand. Sc., Senior Researcher *B.A. Raev* (Rostov-
on-Don);
Dr. Sc., Prof. *V.N. Ratushnyak* (Krasnodar);
Dr. Sc., Prof. *O.Yu. Redkina* (Volgograd);
Dr. Sc., Leading Researcher *M.A. Ryblova* (Volgograd);
PhD (History) *Saul Norman E.* (Lawrence, USA);
Dr. Sc. *Szvák Gyula* (Budapest, Hungary);
Dr. Sc., Prof. *N.N. Stankov* (Moscow);
Dr. Sc. *A.D. Tairov* (Chelyabinsk);
Cand. Sc., Assoc. Prof. *S.A. Tolmacheva* (Minsk,
Belarus);
PhD (History) *Truong Anh Thuan* (Danang, Vietnam)

Editorial Board:

Dr. Sc. *Agoston Magdolna* (Szombathely, Hungary);
Dr. Sc. *A.I. Alekseev* (Saint Petersburg);
Dr. Sc., Assoc. Prof. *V.A. Arakcheev* (Moscow);
Dr. Sc., Assoc. Prof. *A.I. Bardakov* (Volgograd);
Dr. Sc. *Bokhun Tomash* (Warsaw, Poland);
Dr. Sc., Acad. of the Russian Acad. of Sciences
A.P. Buzhilova (Moscow);
Dr. Sc., Prof. *N.E. Vashkau* (Lipetsk);
Dr. Sc., Prof. *A.A. Vilkov* (Saratov);
Cand. Sc., Senior Researcher *Yu. Ya. Vin* (Moscow);
Cand. Sc., Senior Researcher *E.Yu. Giryva* (Saint
Petersburg);
Dr. Sc., Leading Researcher *S.V. Golunov* (Moscow);
Dr. Sc., Prof. *V.N. Danilov* (Saratov);

ВЕСТНИК ВОЛГОГРАДСКОГО ГОСУДАРСТВЕННОГО УНИВЕРСИТЕТА
Серия 4. ИСТОРИЯ. РЕГИОНОВЕДЕНИЕ. МЕЖДУНАРОДНЫЕ ОТНОШЕНИЯ

2022. Т. 27. № 3

Научно-теоретический журнал

Основан в 1996 году

Выходит 6 раз в год

Редакционная коллегия:

д-р ист. наук, проф. *И.О. Тюменцев* – главный редактор (г. Волгоград);
канд. ист. наук, директор издательства *В.А. Горелкин* – зам. гл. редактора (г. Волгоград);
канд. ист. наук, доц. *О.В. Кузнецов* – зам. гл. редактора (г. Волгоград);
канд. ист. наук, доц. *Н.В. Рыбалко* – отв. секретарь (г. Волгоград);
канд. ист. наук, доц. *Е.В. Архипова* (г. Волгоград);
ст. преп. *П.И. Лысков* – технический секретарь (г. Волгоград);
канд. ист. наук *Т.А. Базарова* (г. Санкт-Петербург);
д-р ист. наук, доц. *М.А. Балабанова* (г. Волгоград);
канд. ист. наук, доц. *Н.Д. Барабанов* (г. Волгоград);
д-р ист. наук, доц. *Т.В. Евдокимова* (г. Волгоград);
д-р ист. наук, доц. *А.Л. Клейтман* (г. Волгоград);
канд. ист. наук *М.В. Кривошеев* (г. Волгоград);
д-р ист. наук *С.И. Лукьяшко* (г. Ростов-на-Дону);
д-р полит. наук, доц. *И.Л. Морозов* (г. Волгоград);
канд. полит. наук, доц. *С.И. Морозов* (г. Волгоград);
д-р полит. наук, проф. *С.А. Панкратов* (г. Волгоград);
канд. ист. наук *Е.В. Перерва* (г. Волгоград);
д-р ист. наук, доц. *О.В. Ратушняк* (г. Краснодар);
канд. ист. наук, доц. *О.В. Рвачева* (г. Волгоград);
д-р ист. наук, проф. *С.Г. Сидоров* (г. Волгоград);
д-р ист. наук *А.В. Цорюмов* (г. Элиста)

Редакционный совет:

д-р ист. наук *Агоштон Магдолна* (г. Сомбатхей, Венгрия);
д-р ист. наук *А.И. Алексеев* (г. Санкт-Петербург);
д-р ист. наук, доц. *В.А. Аракчеев* (г. Москва);
д-р полит. наук, доц. *А.И. Бардаков* (г. Волгоград);
д-р ист. наук *Бохун Томаш* (г. Варшава, Польша);
д-р ист. наук, акад. РАН *А.П. Бужилова* (г. Москва);
д-р ист. наук, проф. *Н.Э. Вашкау* (г. Липецк);
д-р полит. наук, проф. *А.А. Вилков* (г. Саратов);
канд. ист. наук, ст. науч. сотр. *Ю.Я. Вин* (г. Москва);
канд. ист. наук, ст. науч. сотр. *Е.Ю. Гиря* (г. Санкт-Петербург);

д-р полит. наук, ведущий науч. сотр. *С.В. Голунов* (г. Москва);
д-р ист. наук, проф. *В.Н. Данилов* (г. Саратов);
д-р, проф. истории *Честер Даннинг* (г. Колледж-Стейшн, США);
канд. ист. наук, ст. науч. сотр. *С.А. Исаев* (г. Санкт-Петербург);
PhD (стратегические исследования) *Константинос Колиопулос* (г. Афины, Греция);
д-р ист. наук, гл. науч. сотр. *Е.Ф. Кринко* (г. Ростов-на-Дону);
д-р ист. наук, проф. *А.И. Кубышкин* (г. Санкт-Петербург);
д-р полит. наук, проф. *И.И. Кузнецов* (г. Москва);
д-р ист. наук, проф. *И.И. Курилла* (г. Санкт-Петербург);
д-р ист. наук, акад. РАН *И.П. Медведев* (г. Санкт-Петербург);
д-р ист. наук, проф. *Н.А. Мининков* (г. Ростов-на-Дону);
д-р ист. наук, проф. *А.В. Петров* (г. Санкт-Петербург);
канд. ист. наук, ст. науч. сотр. *Б.А. Раев* (г. Ростов-на-Дону);
д-р ист. наук, проф. *В.Н. Ратушняк* (г. Краснодар);
д-р ист. наук, проф. *О.Ю. Редькина* (г. Волгоград);
д-р ист. наук, ведущий науч. сотр. *М.А. Рыблова* (г. Волгоград);
PhD (история) *Саул Норман Е.* (г. Лоренс, США);
д-р ист. наук *Свак Дьюла* (г. Будапешт, Венгрия);
д-р ист. наук, проф. *Н.Н. Станков* (г. Москва);
д-р ист. наук *А.Д. Таиров* (г. Челябинск);
канд. ист. наук, доц. *С.А. Толмачева* (г. Минск, Беларусь);
PhD по истории *Труонг Анх Тхуан* (г. Дананг, Вьетнам)

СОДЕРЖАНИЕ

ТЕОРИЯ И ПРАКТИКА

АРХЕОЛОГИЧЕСКИХ ИССЛЕДОВАНИЙ

- Выборнов А.А., Гилязов Ф.Ф., Дога Н.С.,
Кулькова М.А., Филиппсен Бенге.
Хронология неолита – энеолита
степного Поволжья [На англ. яз.] 6
- Корневский С.Н., Моргунова Н.Л. К дискуссии
о происхождении и культурной принадлежности
первых курганов в степях Восточной Европы
и Предкавказья 16
- Балабанова М.А., Клепиков В.М., Перерва Е.В.
Женские погребения IV в. до н. э. со змеями
из могильника у с. Лятошинка 28
- Прокопенко Ю.А. Статусные предметы
из склепа III–II вв. до н. э. «Каменная могила»
(южные окрестности г. Железноводска) 56
- Скрипкин А.С., Моисеев В.И., Кривошеев М.В.
Раннесарматские погребения могильника
Верхний Балыклей I из Заволжья 74

ИСТОРИЯ РОССИИ: ОТ СРЕДНЕВЕКОВЬЯ К РАННЕМУ НОВОМУ ВРЕМЕНИ

- Петров К.В. Закон в судебной практике
Великого княжества Литовского
и Великого княжества Московского
в первой половине XVI века 96
- Дилигул Е.С. Сказание о Тихвинской иконе Богородицы
как источник по истории организации строительства
в России первой трети XVI века 107
- Козляков В.Н. К истории опричного суда
(Отписка 1572/73 г. в Разбойную избу
из «Смоленской коллекции»
Шведского государственного архива) 117
- Аракчеев В.А. Иван IV и Владимир Старицкий:
политическая борьба или состязание в благочестии? 129
- Целуйкина Е.С. Состояние бюджета
Иосифо-Волоколамского монастыря
в конце XVI – начале XVII века 143
- Тупикова Н.А., Тюменцева Н.Е. Новые челобитные
жителей Переславля-Залесского
и его уезда из русского архива Яна Сапеги 164
- Павлов А.П. Вхождение новгородского дворянства
в государев двор в годы царствования
Михаила Федоровича 179
- Рабинович Я.Н. Воевода Царицына
Иван Степанович Остренев:
история города через биографию 194

К 350-ЛЕТИЮ СО ДНЯ РОЖДЕНИЯ РОССИЙСКОГО ИМПЕРАТОРА ПЕТРА I

- Крокош П., Лопатецки К. Военная революция
Петра I: количественное измерение [На англ. яз.] 208

- Алексеев А.И. «Московская история»
Готлиба Самуила Трейера
в составе «Подробной летописи от начала России
до полтавской баталии» 222
- Астафьев Е.В. К вопросу о местоположении
«дома Петра I» в Царицыне 230

ГОСУДАРСТВЕННЫЕ МОНОПОЛИИ В ИСТОРИИ РОССИИ И ЕВРОПЫ

- Бессолицын А.А. Винная монополия
в оценках современников С.Ю. Витте 247
- Шишкин В.Г. Национализация угольной отрасли
Великобритании в середине XX века 260

ЭКОНОМИЧЕСКИЕ ПРОБЛЕМЫ РЕГИОНОВЕДЕНИЯ В XXI ВЕКЕ

- Букалерева Л.А., Каминский И.С. Перспективы
развития Евразийского экономического союза
как регионального интеграционного объединения
[На англ. яз.] 271
- Мустафа Айоделе Харуна. Африканский союз
и региональные экономические сообщества:
проблемы, преимущества и перспективы
сотрудничества для интеграции [На англ. яз.] 279
- Калинина А.Э., Митрофанова И.В., Чернова О.А.
Антикризисная политика южнороссийских регионов
в условиях пандемии COVID-19 296

CONTENTS

THEORY AND PRACTICE

OF ARCHAEOLOGICAL RESEARCH

- Vybornov A.A., Giljazov F.F., Doga N.S., Kulkova M.A., Philippson Bente.* The Chronology of Neolithic-Eneolithic in the Steppe Zone of the Volga Basin 6
- Korenevsky S.N., Morgunova N.L.* On the Discussion About the Origin and Cultural Affiliation of the First Burial Mounds in the Steppes of Eastern Europe and Ciscaucasia 16
- Balabanova M.A., Klepikov V.M., Pererva E.V.* The 4th Century BC Female Burials with Snakes from the Burial Ground at Village Lyatoshinka 28
- Prokopenko Yu.A.* Status Items from the Crypt “Kamennaya Mogila” (Stone Grave) of the 3rd – 2nd Centuries BC (Southern Outskirts of Zheleznovodsk) 56
- Skripkin A.S., Moiseev V.I., Krivosheev M.V.* Early Sarmatian Burials from Verhniy Balykley I Kurgan Cemetery in Trans-Volga Region 74

HISTORY OF RUSSIA: FROM THE MIDDLE AGES TO THE EARLY MODERN PERIOD

- Petrov K.V.* Law in Judicial Practice of the Grand Duchy of Lithuania and the Grand Duchy of Moscow in the First Half of the 16th Century 96
- Diligul E.S.* The Tale of the Theotokos of Tikhvin as a Source for the History of Construction Process in Russia in the First Third of the 16th Century 107
- Kozlyakov V.N.* To the History of the Oprichnina Court (1572/73 Response Letter to Razboynaya Izba from the “Smolensk Collection” of the Swedish State Archives) 117
- Arakcheev V.A.* Ivan IV and Vladimir Staritsky: Political Struggle or Competition in Piety? 129
- Tseluykina E.S.* The State of the Budget of the Joseph-Volokolamsk Monastery at the End of the 16th – Beginning of the 17th Century 143
- Tupikova N.A., Tumentseva N.E.* New Petitions of Residents of Pereslavl-Zalessky and Its County from the Russian Archive of Jan Sapieha 164
- Pavlov A.P.* The Entry of the Novgorod Nobility into the Sovereign’s Court During the Reign of Mikhail Fedorovich 179
- Rabinovich Ya.N.* Tsaritsyn Voivode Ivan Stepanovich Ostrenev: The History of the City Through a Biography 194

TO THE 350th ANNIVERSARY SINCE THE BIRTH OF THE RUSSIAN EMPEROR PETER I

- Krokosz P., Lopatecki K.* The Military Revolution of Peter I – Quantitative Measurement 208

- Alekseev A.I.* “Moscow History” by Gotlieb Samuil Treyer in the Composition of “Detailed Chronicle from the Beginning of Russia to the Battle of Poltava” 222
- Astaf’ev E.V.* To the Question About the Location of the “House of Peter I” in Tsaritsyn 230

STATE MONOPOLIES

IN THE HISTORY OF RUSSIA AND EUROPE

- Bessolitsyn A.A.* Wine Monopoly Assessed by the Contemporaries of S.Y. Vitte 247
- Shishikin V.G.* Nationalization of the UK Coal Industry in the Middle of the Twentieth Century 260

ECONOMIC PROBLEMS OF AREA STUDIES

IN THE 21st CENTURY

- Bukalerova L.A., Kaminskiy I.S.* Development Prospects of the Eurasian Economic Union as a Regional Integrational Organization 271
- Mustapha Ayodele Haruna.* African Union and Regional Economic Communities: Problems, Benefits and Prospects of Collaborations for Integration 279
- Kalinina A.E., Mitrofanova I.V., Chernova O.A.* Anti-Crisis Policy of the Southern Russian Regions in the Conditions of the COVID-19 Pandemic 296



www.volsu.ru

ТЕОРИЯ И ПРАКТИКА

АРХЕОЛОГИЧЕСКИХ ИССЛЕДОВАНИЙ



DOI: <https://doi.org/10.15688/jvolsu4.2022.3.1>

UDC 902/904

LBC 63.4

Submitted: 01.02.2022

Accepted: 26.02.2022

THE CHRONOLOGY OF NEOLITHIC-ENEOLITHIC IN THE STEPPE ZONE OF THE VOLGA BASIN¹

Aleksandr A. Vybornov

Samara State University of Social Sciences and Education, Samara, Russian Federation

Filat F. Giljazov

Samara State University of Social Sciences and Education, Samara, Russian Federation

Natalya S. Doga

Samara State University of Social Sciences and Education, Samara, Russian Federation

Marianna A. Kulkova

Herzen State Pedagogical University, Saint Petersburg, Russian Federation

Bente Philippsen

Radiocarbon Dating Center, Aarhus University, Aarhus, Denmark

Abstract. Introduction. The steppe zone of the Volga basin is interesting in connection with the study of the Orlovskaya, Cis-Caspian, and Khvalinskaya cultures. These cultures have an important significance for the prehistorical archaeology of Eastern Europe. The Orlovskaya culture is characterized by the appearance of the most ancient ceramics in the region, early signs of domestication are connected with the Cis-Caspian culture but the earlier metal items were found in the Khvalinskaya culture. Together with the main features of these cultures, the important question is a determination of reliable boundaries of them. From 2007 more than 60 radiocarbon dates were obtained. The basis consisted of the materials of the Varfolomeevskaya site. The most of dates had been done on the organics from ceramics. That was under dispute. *Methods and materials.* During the last eight years, more than 30 radiocarbon dates were obtained on the different organic materials (charcoal, animal bones, and food charred crusts) from new open stratified sites – Algay and Oroschaemoe. This set of dates gave the possibility to develop a reliable chronological schema for the Neolithic-Eneolithic in the region under consideration. The comparison of dates on the different organic materials has been done. *Results.* The chronological framework of the Orlovskaya culture, the Cis-Caspian culture of transition period and the Eneolithic Khvalinskaya culture for the steppe zone of the Volga basin was determined. The place of the Orlovskaya cultural antiquities among of Neolithic cultures of neighboring regions was established. The age of transitional Neolithic-Eneolithic Cis-Caspian culture with the earliest pieces of evidence of domestication in Eastern Europe was definite. The chronological framework of the Khvalinskaya Eneolithic culture in the steppe zone was considered and made the comparison with the Cis-Caspian culture. *Authors' contribution.* A.A. Vybornov is prepared the archaeological part of the article and did analysis and their interpretation of the radiocarbon dates on the Neolithic of the steppe zone of the Volga basin. F.F. Giljazov collected all dates of the Orlovskaya culture of the Algay and Oroschaemoe sites. N.S. Doga did an analysis of dates of the Cis-Caspian and Khvalinskaya cultures on these sites. M.A. Kulkova obtained the

© Vybornov A. A., Giljazov F. F., Doga N. S., Kulkova M. A., Philippsen Bente, 2022

radiocarbon dates for different layers of the Algay and Oroshaemoe sites and did the correlations on the different organic materials. B. Philippsen obtained the AMS dates on charcoal, bones, charred crusts and did their correlation.

Key words: the steppe zone of the Volga basin, chronology, radiocarbon dating, Neolithic, the Orlovskaya culture, the Cis-Caspian culture, Eneolithic, the Khvalinskaya culture.

Citation. Vybornov A.A., Giljazov F.F., Doga N.S., Kulkova M.A., Philippsen Bente. The Chronology of Neolithic-Eneolithic in the Steppe Zone of the Volga Basin. *Vestnik Volgogradskogo gosudarstvennogo universiteta. Seriya 4. Istorija. Regionovedenie. Mezhdunarodnye otnosheniya* [Science Journal of Volgograd State University. History. Area Studies. International Relations], 2022, vol. 27, no. 3, pp. 6-15. DOI: <https://doi.org/10.15688/jvolsu4.2022.3.1>

УДК 902/904
ББК 63.4

Дата поступления статьи: 01.02.2022
Дата принятия статьи: 26.02.2022

ХРОНОЛОГИЯ НЕОЛИТА – ЭНЕОЛИТА СТЕПНОГО ПОВОЛЖЬЯ¹

Александр Алексеевич Выборнов

Самарский государственный социально-педагогический университет, г. Самара, Российская Федерация

Филат Фаритович Гилязов

Самарский государственный социально-педагогический университет, г. Самара, Российская Федерация

Наталья Сергеевна Дога

Самарский государственный социально-педагогический университет, г. Самара, Российская Федерация

Марианна Алексеевна Кулькова

Российский государственный педагогический университет, г. Санкт-Петербург, Российская Федерация

Бенте Филиппсен

Университет Орхуса, г. Орхус, Дания

Аннотация. Степное Поволжье представляет значительный интерес для исследователей в связи с изучением орловской, прикаспийской и хвалынской культур. Каждая из них имеет большое значение для истории первобытного общества Восточной Европы. Первая из них характеризуется появлением древнейшей керамики в регионе, вторая связана с ранними признаками производящего хозяйства, а третья демонстрирует наличие ранних металлических изделий. Помимо других аспектов для разработки этих древностей одним из приоритетных является установление достоверных хронологических границ каждой культуры. С 2007 г. накоплено более 60 радиоуглеродных дат. Основу составляли материалы опорной Варфоломеевской стоянки. Часть из них получена по органике в керамике, что придавало им дискуссионность. На двух новых стратифицированных памятниках в Саратовской области – Алгай и Орошаемое – за последние 8 лет сделано более 30 дат по различным материалам (уголь, кости животных, нагар). Этот массив позволил предложить более достоверную схему хронологии неолита – энеолита интересующего региона. Проведен сравнительный анализ дат, полученных по различным органическим материалам. Конкретизированы временные границы орловской культуры неолита степного Поволжья, прикаспийской культуры переходного периода и энеолитической хвалынской культуры. Определены хронологические рамки этапов и выявлено место орловских комплексов в системе неолитических культур сопредельных территорий. Установлен возраст переходной от неолита к эпохе раннего металла прикаспийской культуры, содержащей наиболее ранние в Восточной Европе сведения о domesticiрованных животных. Выявлена специфика временных параметров хвалынской энеолитической культуры степного Поволжья по сравнению с прикаспийской. *Вклад авторов.* А.А. Выборновым подготовлена археологическая часть статьи, проанализирован банк радиоуглеродных дат по неолиту степного Поволжья. Ф.Ф. Гилязовым обобщены все даты по орловской культуре стоянок Алгай и Орошаемое. Н.С. Дога проанализированы значения по прикаспийской и хвалынской культурам этих памятников. М.А. Кульковой получены радиоуглеродные значения для различных слоев стоянок Алгай и Орошаемое и проведено их сравнение по разным органическим материалам. Б. Филиппсен сделаны даты на АМС по углю, костям, нагару и сопоставлены с другими значениями.

Ключевые слова: степное Поволжье, хронология, радиоуглеродное датирование, неолит, орловская культура, прикаспийская культура, энеолит, хвалынская культура.

Цитирование. Выборнов А. А., Гилязов Ф. Ф., Дога Н. С., Кулькова М. А., Филиппсен Бенге. Хронология неолита – энеолита степного Поволжья // Вестник Волгоградского государственного университета. Серия 4, История. Регионоведение. Международные отношения. – 2022. – Т. 27, № 3. – С. 6–15. – (На англ. яз.). – DOI: <https://doi.org/10.15688/jvolsu4.2022.3.1>

Introduction. The steppe zone of the Volga basin is important for the study of the Volga-Ural region. Some innovations have occurred on this territory and they influenced the cardinal changes of prehistoric people's life. One of the fundamental problems of ancient history is the appearance of pottery. The most ancient ceramics in the region were connected with the carriers of the Orlovskaya culture according to the Varfolomeevskaya site research [27, p. 169]. In the later stage of development of this culture, according to some investigations, the earliest domestication was developed [26; 28, p. 8–9]. These data supported the previous results obtained in process of excavation of the Orlovka site located in the Volgograd area [25]. The third important innovation was the ancient metal production in the Khvalinskaya culture [2, p. 25]. These problems could not be developed just in the framework of the steppe zone of the Volga basin or the Volga-Ural region without the determination of reliable chronological boundaries between these cultures on the basis of radiocarbon dating. Before the appearance of these results, the researchers took into consideration the synchronization with import items or the dates of similar complexes from neighboring regions. However, these were indirect data and sometimes they did not correspond with archaeological periodization. This point of view was changed with the emergent of the first radiocarbon dates on the Orlovskaya Neolithic culture from the Varfolomeevskaya site and materials from the Khvalinskaya Eneolithic burial. In both cases, there were not so many dates and several from them were under question. In particularity, the dates for layer 2A (4500–4200 calBC) with the artifacts of the later stage of Orlovskaya culture were under discussion [28, p. 9–10]. Besides, materials of the Khvalinskaya burials were dated to 5000–4500 calBC [1, p. 86; 24]. According to these data, the Khvalinskaya Eneolithic culture was more ancient in comparison to the

Orlovskaya Neolithic culture. The dates on the Cis-Caspian culture were absent. The artifacts of the Cis-Caspian culture were found in the upper layer of the Varfolomeevskaya site and chronologically they must be later than 4200 calBC of this date obtained on the materials of the Orlovskaya culture. But such results were contradictory with archaeological periodization of Neolithic-Eneolithic of steppe zone of the Volga basin and neighbored regions.

From 2007 to 2013 the method of direct radiocarbon dating of organics from ceramics became used. The method was described as well in the foreign [5; 11] as domestic publications [21]. 19 radiocarbon dates were obtained for the Orlovskaya culture [4, p. 1252; 31, p. 215] and one date for the Cis-Caspian culture and one date for the Khvalinskaya culture [30, p. 115, tabl. 1,1,2]. The dates for the Cis-Caspian and Khvalinskaya cultures seemed reliable. The most of dates for the Neolithic are valid also. So, for layer 3 of the Varfolomeevskaya site the set of dates from 6250 to 5840 calBC corresponds to the date on charcoal (6250–5500 BC) obtained earlier.

The dates for materials from layer 2B correlate with the stratigraphy of the bottom cultural layer: 6020–5730 calBC. From 8 dates from the 2A layer, just two dates are valid because they are correlated with the dates of the bottom layer: 5630–5150 calBC. Other dates are older or too young. Probably, the older age of the material can be explained by prevailed shells of freshwater mollusks in pottery paste [3, p. 112–113], while the soils could influence on rejuvenation of ceramics. Such examples are known for ceramics of the Elshanskaya culture. Therefore, the dating procedure both the traditional method and the AMS technique was provided with using charred food crusts on pottery [6]. The dates on charred food crusts from the pottery of layer 2B were older (6350–5750 and 6220–5740 calBC) because of the reservoir effect. Two AMS dates have some differences.

The first date (6010–5830 calBC) has a good correlation with the dates on organics from pottery. The second date is a little younger (5816–5659 calBC) but it is older than the dates of the upper level and can be accepted. The dates of charred crusts on pottery from the layer 2A (5680–5330 calBC) have corresponded to the dates on organics from pottery (5630–5340 calBC). Almost all dates obtained on the Neolithic artifacts are reliable.

The correlation of dates of charred food crusts and organics from ceramics allowed us to conclude about the application of radiocarbon analysis for ceramic dating and validity of determinations [20]. On other hand, it needs the verification of results as well as a collection of radiocarbon dates for the Neolithic and especially for the Eneolithic. The excavations on the archaeological sites which were open in the last time give such possibility. The aim of this article is the analysis all radiocarbon dates obtained on these sites.

Methods and materials. From 2014 to 2021 two new sites of Neolithic and Eneolithic epochs are excavating in the steppe zone of the Volga basin. Algay and Oroshaemoe I sites are located in the Alexandrovo-Gayskii region of the Saratov oblast' [6; 32]. These sites are characterized by good stratigraphy with sterile layers that separate the cultural horizons. This gives the possibility to divide the horizons containing artifacts of the Orlovskaya, Cis-Caspian, and Khvalinskaya cultures [10, p. 189; 16, p. 69; 22, p. 378–380]. At the same time, the features of locations and the spreading of cultural layers at each site can be considered [17, p. 54–57]. 38 radiocarbon dates were obtained for these sites. Among them 20 dates on animal bones, 8 dates on charcoal, 3 dates on charred food crusts, 2 dates on ceramics, one on vertebras of fish. 8 samples were dated by the AMS method. For the lower level of the Orlovskaya culture on the Algay site there are 3 dates (Tabl. 1,2–4). They lay in the interval of from 6277 to 5810 calBC. The date of 6277–6230 calBC can belong to the Mesolithic period. The knifelike plate with retouch of the Seroglazovkii type on the abdomen, which can be attributed as the liner was found during the excavation in 2015 [7, p. 34, Fig. 17,9]. The Mesolithic cutters, scrapers, parallelogram,

plates that having a beveled end absent in the materials. The artifacts were found not inside of lower but inside of upper level. In this layer, the Neolithic trapeziums with chipped back have been revealed [7, p. 34, Fig. 17,15–16]. At the level of deposits located on the mainland from the excavations of 2016 the radiocarbon date obtained on humus acids from these deposits is ca.6270 calBC. In this layer, the Neolithic axe was found which is evidence of the non-Mesolithic age of this cultural layer [9, p. 65, Fig. 15,1]. Such kind earlier dates can be attributed to the Earlier Neolithic and it is supported by also two dates from the lower level of the Oroshaemoe site (Tabl. 1,26–27). The first date is ca.6227 calBC and it corresponds to the dates from the Algay site. The second is ca.6072 calBC from the upper level. This is the age of ending of an earlier period of people occupation at the site. This date has a correlation exactly with the date on charcoal (ca. 6200 calBC) from the third (lower) layer of the Varfolomeevskaya site. Another argument of the fact of this date belongs to the Early Neolithic is the specific find of corolla which lays in upper levels than these dates. The corolla has a thickness that appeared on the vessels of the Orlovskaya culture from layer 2A of the Varfolomeevskaya site.

In the excavation of 2014, the peripheries of the site have been studied. The thickness of layers in this part of excavation is not such large in comparison with the central part. Probably, the lack of the most ancient horizons could be explained by this fact. Such conditions were also observed at the Varfolomeevskaya site [29, p. 14–15] as well as at the Dzhangar site [23, p. 20–22]. The radiocarbon dates (5930–5614 calBC) obtained from the lower level of this part of the site corresponds to the formation of the 2B layer on the Varfolomeevskaya site. This is also supported by the date of 5933–5631 calBC from the upper layer at the Oroshaemoe site. The AMS date obtained on charred food crusts has a lower limit of ca.5741 calBC which is correlated with the date of the upper boundary of lower layers (5810 calBC). The date on charred food crusts is the same as the date of animal bones what is evidence of the absence of reservoir effect. All these data have a good correlation.

Table 1. The radiocarbon dates from the Neolithic and Eneolithic sites in the steppe zone of the Volga basin. Algay and Oroshaemoe I sites

№	Site	14C Date (BP)	Index of Labs	Calibrated date (calBC)	Material
1	Algay	7580 ± 46	AAR – 21894	1σ 6470-6410 2σ 6530-6360	vertebras of fish
2	Algay	7284 ± 80	SPb_2144	1σ 6240-6069 2σ 6271-6008	humus acid
3	Algay	7263 ± 100	SPb_3347	1σ 6227-6056 2σ 6277-5981	bone
4	Algay	7145 ± 100	SPb_3115	1σ 6101-5897 2σ 6230-5810	level 30, bone
5	Algay	6882 ± 100	SPb_3346	1σ 5846-5668 2σ 5930-5623	bone
6	Algay	6820 ± 80	SPb_1510	1σ 5772-5636 2σ 5889-5614	140 cm, bone
7	Algay	6800 ± 40	Poz – 65198	1σ 5722-5662 2σ 5741-5631	charred crusts
8	Algay	6654 ± 80	SPb – 1509	1σ 5640-5510 2σ 5710-5470	130 cm, bone
9	Algay	6605 ± 32	AAR – 21893	1σ 5565-5510 2σ 5620-5480	100 cm, charcoal
10	Algay	6577 ± 80	SPb – 1778	1σ 5570-5478 2σ 5641-5374	120–130 cm, bone
11	Algay	6540 ± 110	SPb – 2726	1σ 5572-5463 2σ 5667-5306	pottery
12	Algay	6490 ± 40	Poz – 76004	1σ 5450-5370 2σ 5530-5360	charcoal
13	Algay	6479 ± 70	SPb – 1477	1σ 5492-5368 2σ 5560-5316	100–110 cm, bone
14	Algay	6360 ± 250	SPb – 1411	1σ 5553-5035 2σ 5742-4723	110–120 cm, charcoal
15	Algay	6318 ± 33	AAR – 21892	1σ 5330-5280 2σ 5360-5210	100 cm, bone
16	Algay	6284 ± 100	SPb – 2038	1σ 5367-5205 2σ 5472-5018	bone, 90–100 cm
17	Algay	6245 ± 32	AAR – 21891	1σ 5300-5210 2σ 5310-5200	charred crusts
18	Algay	6200 ± 70	SPb_3360	1σ 5191-5047 2σ 5315-4986	bone
19	Algay	6205 ± 120	SPb_3348	1σ 5231-5003 2σ 5384-4843	bone
20	Algay	5955 ± 60	SPb_3345	1σ 4907-4781 2σ 4995-4711	bone
21	Algay	5875 ± 60	SPb_3359	1σ 4804-4681 2σ 4853-4583	bone
22	Algay	5875 ± 60	SPb_1968	1σ 4833-4687 2σ 4856-4580	70–80 cm, bone
23	Algay	5720 ± 120	SPb_1475	1σ 4710-4450 2σ 4840-4340	50–60 cm, bone
24	Algay	5846 ± 70	SPb – 3116	1σ 4792-4614 2σ 4851-4534	bone
25	Algay	5680 ± 80	SPb – 1476	1σ 4616-4447 2σ 4710-4359	60–70 cm, bone
26	Oroshaemoe	7245 ± 60	SPb – 2141	1σ 6210-6137 2σ 6227-6015	level 28, charcoal
27	Oroshaemoe	7010 ± 110	SPb – 2143	1σ 5992-5786 2σ 6072-5674	level 27, charcoal
28	Oroshaemoe	6889 ± 100	SPb – 2090	1σ 5883-5704 2σ 5933-5631	level 22–23, bone

End of Table 1

№	Site	14C Date (BP)	Index of Labs	Calibrated date (calBC)	Material
29	Oroshaemoe	6620 ± 100	SPb – 2854	1σ 5626-5485 2σ 5720-5461	level 40, charcoal
30	Oroshaemoe	6580 ± 100	SPb – 2853	1σ 5625-5472 2σ 5674-5338	level 39, charcoal
31	Oroshaemoe	6551 ± 40	Hela – 4005	1σ 5535-5478 2σ 5570-5469	level 31, charcoal
32	Oroshaemoe	5934 ± 100	SPb – 2091	1σ 4946-4703 2σ 5060-4547	level 10, bone
33	Oroshaemoe	5890 ± 120	SPb – 1729	1σ 4911-4611 2σ 5056-4462	pottery
34	Oroshaemoe	5806 ± 26	UGAMS-23059	1σ 4711-4615 2σ 4724-4557	bone of domestic sheep
35	Oroshaemoe	5716 ± 110	SPb – 2471	1σ 4692-4456 2σ 4796-4347	humus acids, 150 cm
36	Oroshaemoe	5520 ± 90	SPb – 2634	1σ 4459-4320 2σ 4552-4224	humus acids
37	Oroshaemoe	5667 ± 100	SPb – 1474	1σ 4610-4439 2σ 4725-4336	bone
38	Oroshaemoe	5328 ± 33	AAR – 26176	1σ 4240-4060 2σ 4252-4050	charred crusts

The chronological division between the middle and later stages of the Orlovskaya culture at the Algay site is the group of dates in the interval of 5640–5374 calBC (Tabl. 1,9–11). The dates were obtained on charcoal, bones, and ceramics and have a good correlation between them. A similar date on charcoal was determined on the Oroshaemoe site (Tabl. 1,31). This interspace corresponds also with the date from the 2A layer of the Varfolomeevskaya site. At the same time, there are some particularities. From deposits of level (100 cm), the samples of charcoal, bones, and charred crusts on ceramics were dated. The dates on bones and charred food crusts have good matching and they lay in the interval of ca.5360–5210 calBC, but the date on charcoal of 5600–5480 calBC is older (Tabl. 1,9). At the Oroshaemoe site, the radiocarbon dates from the levels of 39 and 31 have a good correlation but they are divided by the interval (Tabl. 1,30–31). Besides them, several dates from upper levels were obtained in the range of ca.5560–4986 calBC. The upper limit of one of the dates is 4843 calBC occurred because of the large uncertainty of 120 years and can not be accepted. At the same time, the upper chronological level of the dates obtained on the charred crusts on ceramics for the 2A layer of the Varfolomeevskaya site is ca.4950 calBC. There are some dates in the interval of 5300–4986 calBC

which had not been determined earlier both at the Varfolomeevskaya and the Algay sites. The sterile interlayer separates the layer of the Cis-Caspian culture. There are two dates of 4796–4347 calBC and 4552–4224 calBC which were obtained from the lower and upper soil horizon containing the artifacts at the Oroshaemoe I site (Tabl. 1,35–36).

They are a good correlation with the stratigraphy of the site. But they are characterized by wide intervals. The first date on ceramics is 5056–4462 calBC (Tabl. 1,33) with an uncertainty of 120 years. The date on bones of 5060–4547 calBC is matching with the date on ceramics. The AMS date on the domestic sheep is ca.4724–4557 calBC corresponding with the date on the lower soil layer. The dates on materials from the Algay site can be considered for comparison. During excavations in 2015–2017, the dates on bones from upper levels with materials of the Orlovskaya and the Cis-Caspian cultures had been obtained (Tabl. 1,22–23). They lay in the interval from 4856 to 4340 calBC. Such a wide interval is because of the uncertainty of 120 years. During excavation in 2019–2020 the age of bones from the Cis-Caspian layer has been defined (Tabl. 1,20,21,24). They are in the range from 4853 to 4534 calBC. One of the dates (4995–4711 calBC) is older than others but it has a good agreement with the set of dates on bones and

ceramics from the Oroschaemoe I site. So, a series of dates obtained on different organic materials from two sites allows establishing the reliable framework of the Cis-Caspian culture in this region from 4900 to 4600 calBC. In this context it is interesting the date of ceramics of the Cis-Caspian type from the Kumyska site, that is 5870 ± 70 BP (Ki – 16271) (4860–4540 BC) [30, p. 115, Tabl. 1,2]. This date is identical to the last dates. There also is the date of the charred food crusts on pottery of the Orlovskaya culture of 5800 ± 150 BP (SPb – 939) (5050–4300 calBC) from the upper layer of the Varfolomeevskaya site. The calibrated date lay in a wide range of meaning but it includes the interval of 4900–4600 calBC. This layer contents the ceramics of the Cis-Caspian type. Such chronology suggests some synchronicity of both cultures. But it is possible another interpretation. The presence of the Orlovskaya pottery inside of a layer of the Cis-Caspian horizon can be evidence of rejuvenation of the date because of humic acids from soil influence. The examples of the influence of humic acids of soils on the age of ceramics and bones are known at the Baibek site [8, p. 153].

In the upper levels at the Algay and Oroschaemoe I sites the artifacts of the Khvalinskaya culture were found. For this layer for the Algay site the date lays in the range of 4710–4359 calBC (Tabl. 1,25). At the Oroschaemoe I site the date is 4725–4336 calBC (Tabl. 1,37). On the other hand, there is an overlap of the lower boundary and upper chronological border of the Cis-Caspian antiquities. It can be evidence of a short chronological gap between these cultures. At the same time, there is a sterile interlayer between these cultural layers. The thickness of the interlayer is less than between the Orlovskaya and the Cis-Caspian cultural layers. The AMS date of the charred food crusts on pottery of the Khvalinskaya culture is 4252–4050 calBC (Tabl. 1,38). This date is younger and it also can be evidence that the Cis-Caspian culture is much older. In this connection, it should be considered yet another example. Several dates were obtained on the different organic materials for the 2A layer of the Varfolomeevskaya site. They lay in the interval from 4370 to 3950 calBC. These dates are contractionary with the chronological framework of the Orlovskaya culture. There is some discrepancy with the chronology of the Cis-Caspian culture. In this layer the copper plate has been found and that

A.I. Yudin is attributed with the Khvalinskaya culture [29, c. 161]. Therefore these data allow us to consider this date as belonging to the Khvalinsk period. The date on pottery of the Khvalinskaya culture from the Kumyska site is 5260 ± 80 BP (Ki – 16273) (4260–3940 calBC) [30, p. 115, Tabl.1,1] that can be another proof of it.

Results. Analysis of stratigraphy, typology of artifacts, and the set of radiocarbon dates obtained on charcoal and animal bones from both sites of the steppe zone of the Volga basin allows us to conclude firmly that the Neolithic period in this region began at 6270–6000 calBC. This earlier age was also supported by the results of the techniques-technological analysis of pottery that gives the possibility to characterize one of the ancient techniques of ceramic making [12, p. 13]. The period from 5900 to 5600 calBC is the middle stage of the Orlovskaya culture. In agreement with the data obtained the end of the Orlovskaya culture can be dated to 5500–5000 calBC. Such earlier chronological boundary can be traced in the materials of the Northern Cis-Caspian [14, p. 147], for example, for the Kelteminarskaya, Rakushechnoyarskaya, Surskaya [18, p. 18–19, Tabl. 1], and Elshanskaya cultures [19, p. 47]. The chronological framework of the development of these cultures may not be the same as the Orlovskaya culture what depends on the specifics of their dynamics. The Northern Cis-Caspian Neolithic finished at 5400 calBC, but in the forest-steppe zone of the Volga basin, the date of ending is 5500 calBC. The beginning of the Neolithic probably is dated at the same time in both regions.

The Cis-Caspian culture belongs to the transitional period from the Neolithic to Eneolithic [15, p. 69] and, in accordance to new stratigraphical, typological and radiocarbon data this period can be dated to 4900–4600 calBC. It is important not only in the question about the relation between the Orlovskaya and the Cis-Caspian antiquities. Regarding new data, the most ancient features of domestication in Eastern Europe were registered in the earlier Cis-Caspian culture in comparison to the Khvalinskaya culture [13, p. 365]. The bottom boundary of the Khvalinskaya culture is dated to 4700 calBC. Therefore, it is possible to suggest a linking of the most later Cis-Caspian complexes and the earlier Khvalinskaya stage. But the dates of the

Eneolithic culture relate to the later period (4600–4400 calBC). The presence of a sterile interlayer separating these layers is evidence of this.

NOTE

¹ The research was carried out with the financial support of the Russian Science Foundation within the framework of the scientific project “Neolithization of the Lower Volga Region: an Interdisciplinary Approach”.

REFERENCES

1. Agapov S.A., Vasilev I.B., Pestrikova V.I. *Hvalynskiy eneoliticheskiy mogilnik* [Khvalynsk Chalcolithic Burial Ground]. Saratov, SGU, 1990. 161 p.
2. Vasiliev I.B. *Eneolit Povolzhya. Step i lesostep* [Chalcolithic of the Volga Basin: Steppe and Forest-Steppe]. Kuybyshev, KGPI, 1981. 129 p.
3. Vasileva I.N., Vybornov A.A. Vremya poyavleniya i dinamika rasprostraneniya neoliticheskikh keramicheskikh traditsiy v Povolzhye [The Time of Appearance and Spread of the Neolithic Pottery Traditions in the Volga Region]. *Povolzhskaya arheologiya* [The Volga River Region Archaeology], 2016, no. 3 (17), pp. 104-123.
4. Vybornov A.A. Korrektirovka radiouglerodnoy hronologii neolita Nizhnego Povolzhya [Adjustment to Radiocarbon Chronology of the Neolithic in the Low Povolzhye]. *Izvestiya SNTs RAN* [Proceedings of the Samara Scientific Center, Russian Academy of Sciences], 2008, vol. 10, no. 4, pp. 1249-1255.
5. Vybornov A., Zaitseva G., Kovaliukh N., Kulkova M., Skripkin V., Possnert G. Chronological Problems with Neolithization of the Northern Caspian Sea Area and the Forest – Steppe Povolzhye Region. *Radiocarbon*, 2012, vol. 54 (3-4), pp. 795-799.
6. Vybornov A.A., Yudin A.I., Vasileva I.N., Kosincev P.A., Kulkova M.A., Goslar T., Doga N.S. Novye dannye po neolitu-eneolitu Nizhnego Povolzh'ya [New Data on the Neolithic-Eneolithic of the Low Povolzhye]. *Izvestiya SNC RAN* [Proceedings of the Samara Scientific Center, Russian Academy of Sciences], 2015, vol. 17, no. 3, pp. 235-241.
7. Vybornov A.A., Yudin A.I. Issledovaniya v Aleksandrovo-Gayskom rajone Saratovskoy oblasti v 2015 godu [Investigations in the Alexandrovo-Gayskii Region in the Saratovskaya Oblast' in 2015]. *Arheologicheskoe nasledie Saratovskogo kraya* [Archaeological Heritage of Saratovsky Region], 2016, vol. 14, pp. 3-41.
8. Vybornov A.A., Grechkina T.Y., Kulkova M.A., Zajceva G.I., Possnert G. Hronologiya stoyanki Baibek v Severnom Prikaspii [The Chronology of Baibek Site in Northern Caspian]. *Izvestiya SNC RAN* [Proceedings of the Samara Scientific Center, Russian Academy of Sciences], 2016, vol. 18, no. 6, pp. 153-156.
9. Vybornov A.A., Yudin A.I. Issledovaniya v Aleksandrovo-Gayskom rajone Saratovskoy oblasti v 2016 godu [Investigations in the Alexandrovo-Gayskii Region in the Saratovskaya Oblast in 2016]. *Arheologicheskoe nasledie Saratovskogo kraya* [Archaeological Heritage of Saratovsky Region], 2017, vol. 15, pp. 30-78.
10. Vybornov A.A., Yudin A.I., Vasileva I.N., Kosincev P.A., Doga N.S., Popov A.S. Novye rezultaty issledovaniy poseleniya Oroschaemoe v Nizhnem Povolzhye [New Results of Studies on the Oroschaemoe Site in the Lower Volga Region]. *Izvestiya SNC RAN* [Proceedings of the Samara Scientific Center, Russian Academy of Sciences], 2017, vol. 19, no. 3, pp. 185-190.
11. Vybornov A., Kulkova M., Kosintsev P., Platonov V., Platonova S., Philippsen B., Nesterova L. Diet and Chronology of Neolithic-Eneolithic Cultures (From 6500 to 4700 cal BC) in the Lower Volga Basin. *Radiocarbon*, 2018, vol. 60, no. 5, pp. 1597-1610.
12. Vybornov A.A., Vasileva I.N., Kulkova M.A., Philippsen B. O vremeni poyavleniya i dinamike rasprostraneniya drevnejshih keramicheskikh traditsiy v stepnom Nizhnem Povolzhye [Chronology and Dynamics of Ancient Pottery Traditions' Dissemination in Steppes of the Lower Volga Region]. *Vestnik Volgogradskogo gosudarstvennogo universiteta. Seriya 4. Istorija. Regionovedenie. Mezhdunarodnye otnosheniya* [Science Journal of Volgograd State University. History. Area Studies. International Relations], 2018, vol. 23, no. 2, pp. 6-16. DOI: <https://doi.org/10.15688/jvolsu4.2018.2.1>
13. Vybornov A.A., Kosincev P.A., Kulkova M.A., Doga N.S., Platonov V.I. Vremya poyavleniya proizvodnyashchego hozyajstva v Nizhnem Povolzhye [When Production Economy Appeared in the Lower Volga Region]. *Stratum Plus*, 2019, no. 2, pp. 359-368.
14. Vybornov A.A., Vasileva I.N., Kulkova M.A., Ojnonen M., Possnert G., Nesterova L.A. O vdrevneyshih keramicheskikh traditsiyah naseleniya Severnogo Prikaspiya [About Ancient Ceramic Traditions of the Population of the Northern Caspian Region]. *Vestnik Volgogradskogo gosudarstvennogo universiteta. Seriya 4. Istorija. Regionovedenie. Mezhdunarodnye otnosheniya* [Science Journal of Volgograd State University. History. Area Studies. International Relations], 2020, vol. 25, no. 1, pp. 141-151. DOI: <https://doi.org/10.15688/jvolsu4.2020.1.12>
15. Vybornov A.A., Kulkova M.A., Doga N.S. Variant perekhoda k eneolitu v Nizhnem Povolzhye [The Variant of the Transition to the Eneolithic in the Lower Volga Region]. *KSIA* [Brief Communications of the Institute of Archaeology], 2020, vol. 258, pp. 65-74.

16. Vybornov A.A., Yudin A.I., Vasileva I.N., Kosincev P.A., Roslyakova N.V., Doga N.S., Popov A.S. Rezultaty issledovaniya pamyatnika Oroshaemoe v Nizhnem Povolzh'ye v 2019 godu [The Results of Studies on the Oroshaemoe Site in the Lower Volga Region in 2019]. *Voprosy arheologii Povolzh'ya* [Issues on Archaeology of the Volga Region], 2020, vol. 8, pp. 66-77.
17. Vybornov A., Yudin A., Kulkova M., Natalya D., Popov A., Baratskov A., Gilyazov F., Somov A. Traits of Neolithic-Eneolithic Cultural Layer Formation on the Sites of Algay and Oroshaemoe in the Low Volga Basin (Low Povoljje). *Acta Geographica Lodziensia*, 2020, no. 110, pp. 49-59.
18. Vybornov A.A., Kulkova M.A., Doga N.S. Prirodno-klimaticheskie krizisy kak faktor kul'turnoj i hozyajstvennoj izmenchivosti [Natural and Climatic Crises as a Factor of Cultural and Economic Changes in the Neolithic-Eneolithic of the Lower Volga Region]. *Ural'skij istoricheskij vestnik* [Ural Historical Journal], 2021, no. 3 (72), pp. 15-25.
19. Vybornov A.A., Kulkova M.A. Problemy hronologii kultur neolita Volgo-Kamya [Chronology Issues of the Neolithic Cultures in the Volga-Kama Basin]. *Povolzhskaya Arheologiya* [The Volga River Region Archaeology], 2021, no. 3, pp. 42-54.
20. Zajceva G.I., Skakovskij E.D., Possnert G., Vybornov A.A., Kovalyuh N.N., Skripkin V.V. Organicheskoe veshstvo keramiki: priroda, organicheskie komponenty i dostovernost' radiouglerodnyh dat [Organic Material of Pottery: Nature, Organic Ingredients and the Accuracy of Radiocarbon Dates]. *Trudy III Vserossijskogo arheologicheskogo syezda* [Proceedings of the 3rd All-Russian Archaeological Congress]. Saint Petersburg, Moscow, Velikiy Novgorod, IA RAN, 2011, vol. 2, pp. 383-385.
21. Kulkova M.A. Radiouglerodnoe datirovanie drevnej keramiki [Radiocarbon Dating of Ancient Pottery]. *Samarskij nauchny vestnik* [Samara Scientific Bulletin], 2014, no. 3, pp. 115-122.
22. Kulkova M., Vybornov A., Yudin A., Doga N., Popov A. New Interdisciplinary Research of Neolithic-Eneolithic Sites in the Low Volga River Region. *Documenta Praehistorica*, 2019, vol. 46, pp. 376-387.
23. Koltsov P.M. *Poselenie Dzhangar. Chelovek i ego kul'tura v neolite Severo-Zapadnogo Prikaspiya* [Dzhangar Site. Man and Its Culture in the Neolithic of the North-Western Cis-Caspian]. Moscow, Novy khronograf Publ., 2004. 186 p.
24. Kuznetsov P.F. Novye radiouglerodnye daty dlya hronologii kul'tur eneolita – bronzovogo veka yuga lesostepnogo Povolzh'ya [New Radiocarbon Dates for the Chronology of the Eneolithic – Bronze Age Cultures on the South of the Forest-Steppe Zone of the Volga Basin]. *Radiouglerod i arheologiya* [Radiocarbon and Archaeology], 1996, vol. 1, pp. 50-60.
25. Mamontov V.I. Pozdneneoliticheskaya stoyanka Orlovka [Late Neolithic Site Orlovka]. *Sovetskaya arheologiya* [Soviet Archaeology], 1974, no. 4, pp. 254-258.
26. Naumov I.N. O razvitii proizvodnyashego hozyaystva v Volgo-Donskih stepyakh [About Development of Domestication in the Volga-Don Steppe Regions]. *Drevnosti* [Antiquity]. Moscow, RAE, 1992, pp. 99-114.
27. Yudin A.I. Varfolomeevskaya neoliticheskaya stoyanka (pervye itogi issledovaniya) [Varfolomeyevskaya Neolithic Site (First Results of the Study)]. *Arheologicheskie kul'tury Severnogo Prikaspiya* [Archaeological Cultures of the Northern Caspian Region], 1988, pp. 142-172.
28. Yudin A.I. *Neolit i eneolit stepnogo Zavolzh'ya: avtoref. dis. ... kand. ist. nauk* [Neolithic and Eneolithic of the Steppe Zavolzh'ye. Cand. hist. sci. abs. diss.]. Moscow, s. n., 1995. 16 p.
29. Yudin A.I. *Varfolomeevskaya stoyanka i neolit stepnogo Povolzh'ya* [Varfolomeyevskaya Site and the Neolithic of the Steppe Povolzh'ye]. Saratov, SGU, 2004. 200 p.
30. Yudin A.I. *Poselenie Kumyska i eneolit stepnogo Povolzh'ya* [Kumyska Settlement and the Chalcolithic of the Steppe Volga Basin]. Saratov, Nauchnaya kniga Publ., 2012. 212 p.
31. Yudin A.I. Orlovskaya kul'tura v svete novykh dannykh po hronologii neolita stepnogo Povolzh'ya [Orlovka Culture in the Light of New Data on the Chronology of the Neolithic the Steppe Volga Region]. *Samarskij nauchny vestnik* [Samara Scientific Bulletin], 2014, no. 3, pp. 215-220.
32. Yudin A.I., Vybornov A.A., Vasil'eva I.N., Kosincev P.A., Kulkova M.A., Goslar T., Philippsen B., Barackov A.V. Neoliticheskaya stoyanka Algay v Nizhnem Povolzh'ye [Neolithic Site Algay in Low Povolzh'ye]. *Samarskij nauchny vestnik* [Samara Scientific Bulletin], 2016, no. 3, pp. 61-68.

Information About the Authors

Aleksandr A. Vybornov, Doctor of Sciences (History), Professor, Head of the Department of Russian History and Archeology, Samara State University of Social Sciences and Education, M. Gorkogo St, 65/67, 443099 Samara, Russian Federation, vibornov_kin@mail.ru, <https://orcid.org/0000-0002-3893-2933>

Filat F. Giljazov, Postgraduate Student, Department of Russian History and Archeology, Samara State University of Social Sciences and Education, M. Gorkogo St, 65/67, 443099 Samara, Russian Federation, filatgiljazov12@gmail.com, <https://orcid.org/0000-0002-2552-4850>

Natalya S. Doga, Postgraduate Student, Department of Russian History and Archeology, Samara State University of Social Sciences and Education, M. Gorkogo St, 65/67, 443099 Samara, Russian Federation, natalidoga@yandex.com, <https://orcid.org/0000-0003-0551-4345>

Marianna A. Kulkova, Candidate of Sciences (Geology and Mineralogy), Associate Professor, Department of Geology and Geocology, Herzen State Pedagogical University, r. Moiki Emb., 48, 191186 Saint Petersburg, Russian Federation, kulkova@mail.ru, <https://orcid.org/0000-0001-9946-8751>

Bente Philippsen, PhD, Researcher of Radiocarbon Dating Center, Aarhus University, Ny Munkegade St, 120, 8000 Aarhus, Denmark, bphilipp@phys.au.dk, <https://orcid.org/0000-0001-5732-3570>

Информация об авторах

Александр Алексеевич Выборнов, доктор исторических наук, профессор, заведующий кафедрой отечественной истории и археологии, Самарский государственный социально-педагогический университет, ул. М. Горького, 65/67, 443099 г. Самара, Российская Федерация, vibornov_kin@mail.ru, <https://orcid.org/0000-0002-3893-2933>

Филат Фаритович Гилязов, аспирант кафедры отечественной истории и археологии, Самарский государственный социально-педагогический университет, ул. М. Горького, 65/67, 443099 г. Самара, Российская Федерация, filatgiljazov12@gmail.com, <https://orcid.org/0000-0002-2552-4850>

Наталья Сергеевна Дога, аспирант кафедры отечественной истории и археологии, Самарский государственный социально-педагогический университет, ул. М. Горького, 65/67, 443099 г. Самара, Российская Федерация, natalidoga@yandex.com, <https://orcid.org/0000-0003-0551-4345>

Марианна Алексеевна Кулькова, кандидат геолого-минералогических наук, доцент кафедры геологии и геоэкологии, Российский государственный педагогический университет, наб. р. Мойки, 48, 191186 г. Санкт-Петербург, Российская Федерация, kulkova@mail.ru, <https://orcid.org/0000-0001-9946-8751>

Бенте Филиппсен, PhD, Центр радиоуглеродного датирования, Университет Орхуса, ул. Ну Манкегаде, 120, 8000 г. Орхус, Дания, bphilipp@phys.au.dk, <https://orcid.org/0000-0001-5732-3570>



DOI: <https://doi.org/10.15688/jvolsu4.2022.3.2>

UDC 902.2
LBC 63.4



Submitted: 22.06.2020
Accepted: 23.11.2020

ON THE DISCUSSION ABOUT THE ORIGIN AND CULTURAL AFFILIATION OF THE FIRST BURIAL MOUNDS IN THE STEPPES OF EASTERN EUROPE AND CISCAUCASIA¹

Sergey N. Korenevsky

Institute of Archaeology of the Russian Academy of Sciences, Moscow, Russian Federation

Nina L. Morgunova

Orenburg State Pedagogical University, Orenburg, Russian Federation

Abstract. *Introduction.* The introduction outlines the problems of studying the early stage of mound construction in the steppe zone of Eastern Europe, shows the history and discussion character of their study. *The methodology* of the investigation was based on the developed principles of archaeological typology of funerary rites, features of the mutual occurrence of things in complexes, determination of the chronology of cultures by diagnostic types of things for the epoch, application of dates of radiocarbon definitions with verification of the latter by serial samples, not by single definitions. *Materials and analysis.* In the section “Localization and cultural affiliation of the oldest mounds” according to the burial rite and inventory of more than 40 mounds in the territory of the Lower Volga region, Ciscaucasia and Don, the cultural unity of the Berezhnovka type mounds with the Khvalynsky burial ground is traced. They are preceded the Yamnaya (Repin stage) culture (Pit grave culture). The first mounds date back to the time preceding the Maykop culture in the Ciscaucasia. The similar mounds are badly known to the west of the Dnieper. The most ancient mounds arose among the Eneolithic population of the eastern part of the Eastern European steppe. Later in the early Yamnaya period, this tradition is fixed in the west. In the section “Chronology of the emergence of the Kurgan tradition”, by analogy of rites and inventory established the relative chronology of the beginning of the mound construction in the cultural block Gumelnitsa-Karanovo VI-Varna-Kojadernmen-Tripolye BI-BIBII, dating by the 5th millennium BC. *Results.* Due to the radiocarbon dating, the first barrows in Ciscaucasia arose no later than the middle of the 5th millennium BC. Contribution of authors in writing the article is associated with specialization of professor N.L. Morgunova with the problems of the Eneolithic and Bronze Age of the Volga region and the Volga-Urals, of professor S.N. Korenevskiy with study of mounds of the Eneolithic and Maikop culture of Ciscaucasia.

Key words: ancient mounds, localization of origin, relative and absolute chronology, Volga region, Ciscaucasia, steppes of Eastern Europe.

Citation. Korenevsky S.N., Morgunova N.L. On the Discussion About the Origin and Cultural Affiliation of the First Burial Mounds in the Steppes of Eastern Europe and Ciscaucasia. *Vestnik Volgogradskogo gosudarstvennogo universiteta. Seriya 4. Istorija. Regionovedenie. Mezhdunarodnye otnosheniya* [Science Journal of Volgograd State University. History. Area Studies. International Relations], 2022, vol. 27, no. 3, pp. 16-27. (in Russian). DOI: <https://doi.org/10.15688/jvolsu4.2022.3.2>

К ДИСКУССИИ О ПРОИСХОЖДЕНИИ И КУЛЬТУРНОЙ ПРИНАДЛЕЖНОСТИ ПЕРВЫХ КУРГАНОВ В СТЕПЯХ ВОСТОЧНОЙ ЕВРОПЫ И ПРЕДКАВКАЗЬЯ¹

Сергей Николаевич Корневский

Институт археологии РАН, г. Москва, Российская Федерация

Нина Леонидовна Моргунова

Оренбургский государственный педагогический университет, г. Оренбург, Российская Федерация

Аннотация. Во введении обозначены проблемы изучения начального этапа курганного строительства в степной зоне Восточной Европы, показана краткая история исследования курганов и дискуссионный характер. Методика данного исследования базировалась на разработанных принципах археологической типологии погребальных обрядов, особенностях взаимной встречаемости вещей в комплексах, определения хронологии культур по диагностическим для эпохи типам вещей, применении дат радиоуглеродных определений с проверкой последних по серийным выборкам, а не по одиночным определениям. В разделе «Первоначальная локализация и культурная принадлежность древнейших курганов» по погребальному обряду и инвентарю более 40 древнейших курганов на территории Нижнего Поволжья, Предкавказья и Подонья прослежено культурное единство курганов бережновского типа с грунтовыми Хвалынским и Хлопковским могильниками. Они предшествуют ямной (репинский этап) культуре. В Предкавказье первые курганы относятся ко времени, предшествующему майкопской культуре. Западные Днепра подобные курганы неизвестны. Сделан вывод, что древнейшие курганы возникли в среде энеолитического населения восточной части южнорусской степи. Позже в раннеямное время эта традиция фиксируется западнее. В разделе «Хронология древнейших курганов» по аналогиям обрядам и инвентарю установлена относительная хронология начала курганного строительства в период развития блока культур Гумельница – КарановоVI – Варна – Коджадермен – Триполье VI-VIII, абсолютные датировки которых приходятся на V тыс. до н. э. Радиоуглеродное датирование памятников Предкавказья позволяет сделать заключение, что здесь первые курганы возникли не позже середины V тыс. до н. э. *Вклад авторов* в написании статьи связан со специализацией Н.Л. Моргуновой по проблемам эпох энеолита и бронзового века Поволжья и Приуралья, С.Н. Корневского – по проблемам энеолита и майкопской культуры Предкавказья.

Ключевые слова: древнейшие курганы, локализация возникновения, относительная и абсолютная хронология, Поволжье, Предкавказье, степи Восточной Европы.

Цитирование. Корневский С. Н., Моргунова Н. Л. К дискуссии о происхождении и культурной принадлежности первых курганов в степях Восточной Европы и Предкавказья // Вестник Волгоградского государственного университета. Серия 4, История. Регионоведение. Международные отношения. – 2022. – Т. 27, № 3. – С. 16–27. – DOI: <https://doi.org/10.15688/jvolsu4.2022.3.2>

Введение. Проблема появления древнейших курганов в степной зоне Восточной Европы дискуссионна и давно интересует исследователей. Впервые всесторонне к данному вопросу обратился Н.Я. Мерперт [17; 18]. Он считал, что традиция возведения курганов возникла в степной зоне Волжско-Уральского междуречья в среде местных племен. К древнейшим курганам Н.Я. Мерперт отнес погребения I хронологического горизонта древнеямной культуры типа кургана Бережновка 1 5/22 (1-й этап по его периодизации) и

синхронизировал их с памятниками домайкопского времени на Северном Кавказе.

Концепция Н.Я. Мерперта развивалась и дополнялась в работах многих исследователей [1–3; 11; 13; 14; 19; 20; 23; 24; 27; 31–33]. Следует выделить статью И.И. Дремова и А.И. Юдина, в которой впервые был поставлен вопрос о необходимости соотнесения курганов бережновского типа с хвалынской культурой – доямным горизонтом [7]. Наряду с изменением эпохального статуса курганов бережновского типа трансформировалось

и понятие «древняя культура», оно было заменено на термин «ямная». К ямным стали относить памятники, начиная с поселений и курганов репинского горизонта [1; 20].

Целый ряд энеолитических погребений в грунтовых могильниках и в естественных холмах от Подонья до Подунавья с инвентарем времени Гумельница – Караново VI – Варна – Коджадермен – Триполье VI-VIII был отнесен к новоданиловской культуре [27]. Более обоснована точка зрения об их единстве со среднестоговской культурой [13], но мнение Н.С. Котовой о среднестоговской принадлежности древнейших курганов Предкавказья представляется дискуссионным [13]. Монография, посвященная проблеме курганного строительства в степях Предкавказья и Волго-Чограйского междуречья, была издана С.Н. Кореневским [11]. К различным аспектам начальной поры курганного строительства в одной из последних работ критически обратился Н.В. Манзура [16].

В данной статье ставится задача рассмотреть два основополагающих аспекта проблемы изучения начального этапа курганного строительства – культурная среда и хронология. В данных вопросах имеются как уже достаточно серьезные наработки, так и заметные пробелы, прежде всего касающиеся радиоуглеродного датирования курганов этого времени. Причины возникновения потребности в курганных сооружениях – это отдельная и достаточно спорная тема, требующая специального рассмотрения. В данной статье такая задача не ставится.

Первоначальная локализация и культурная принадлежность древнейших курганов. В степях Восточной Европы насчитывается около 50 курганов времени энеолита [11]. Практически все они сосредоточены в Нижнем Поволжье, Волго-Донском междуречье и в Предкавказье (рис. 1). Эта цифра достаточно условна, так как не все основные погребения в курганах содержат инвентарь и далеко не все имеют радиоуглеродные даты (далее – ^{14}C даты), которые могли бы указать на их возраст. Однако имеющихся материалов вполне достаточно, чтобы можно было определиться с культурной принадлежностью древнейших курганов в заданном регионе.

При сравнении подкурганых погребений бережновского типа доямного времени с I, II

Хвалынскими и Хлопковским могильниками обнаруживается культурная близость по многим признакам в погребальном обряде. Так, характерной позой погребенных людей и в энеолите, и в последующем на всех этапах ямной культуры являлась позиция на спине скорченно и посыпка его красной охрой.

Культурное и хронологическое единство древнейших курганов Поволжья и грунтовых могильников подтверждается в инвентаре – наличие в тех и других пластин-пекторалей из клыка кабана, каменных скипетров и браслетов, кремневых длинных и широких пластин, бусин и пластин из раковин и других вещей. Убедительность сопоставлениям придают находки керамики хвалынского типа в курганах. В совокупности сравнительные данные позволяют отнести курганы бережновского типа к хвалынской культуре.

В отличие от Поволжья в степях Калмыкии и в Предкавказье керамика в ранних курганах своеобразна. Она отлична и от хвалынской, и от среднестоговской посуды, однако в целом по многим признакам близка степной традиции в гончарстве эпохи энеолита. В то же время погребальная обрядность и наборы инвентаря здесь имеют аналогии в степном энеолите Восточной Европы времени Триполья VI-VIII. Древнейшие курганы относятся ко времени, предшествующему майкопской культуре, но более позднему, чем возраст Нальчикского могильника [10].

Энеолитические курганы известны на западных от Волги территориях в пределах границ среднестоговской культуры, но здесь они достаточно редки. Прежде всего, это курганы или естественные возвышенности в могильниках Хутор Попов, Тузлуки, Мокрый Чалтырь, Мухин I-II, материалы в которых, в том числе керамика, идентичны находкам в грунтовых могильниках среднестоговской культуры [13; 27].

Западнее Днепра древнейшие курганы практически неизвестны, за исключением суворовского комплекса, наличие кургана над которым оспаривается, и кургана Ревова 3/19. Но здесь исследован ряд грунтовых погребений, которые по инвентарю сопоставимы и могут быть синхронны с курганами восточных степных областей. Однако данные погребения расположены в ареале земледельчес-

ких культур и по своему культурному статусу связаны с ними, о чем, в частности, свидетельствует керамика в могильнике Кайнары и антропологические данные из погребений в могильнике Джурджулешты [27, с. 119].

Таким образом, на настоящем уровне состояния источников можно считать, что ареал распространения древнейших курганов ограничен восточной зоной восточноевропейских степей и Предкавказья. Причем древнейшие из них находятся в границах хвалынской и среднестоговской культур и их степных дериватов в Предкавказье. Очерченный ареал свидетельствует также о сложении ямной культурно-исторической общности в Волго-Дно-Днепровском степном регионе, поскольку в древнейших курганах усматриваются все основополагающие признаки будущего ямного единства в отношении обряда захоронения [20, с. 148–150].

В согласии с данным выводом находятся антропологические данные. Исследования свидетельствуют, что основными компонентами в сложении ямной общности являлись носители хвалынской и среднестоговской культур при участии представителей более древних культурных групп Подонья, Поволжья и Урала [27, с. 122; 29].

Разумеется, будучи достаточно уверенными в представленном заключении об ареале и культурной принадлежности древнейших курганов, мы не можем утверждать, что все вопросы изучения древнейших курганов решены. Так, дискуссионной и требующей дальнейшего углубленного исследования является проблема абсолютной хронологии древнейших курганов, но и в этом направлении уже имеются существенные наработки.

Хронология древнейших курганов.

Решение вопроса об абсолютном возрасте появления первых курганов на настоящий момент затруднено ввиду малого числа ^{14}C дат, а также сложностей с их интерпретацией. Например, совершенно неожиданно И.В. Манзура начало распространения курганов в восточной части степей отнес к IV тыс. до н. э. [16]. Однако попытка автора «омолодить» возраст имеющихся памятников не соответствует уже имеющимся фактам.

Хронологию Хвалынских грунтовых могильников он определяет в пределах второй

половины V – первой половины IV тыс. до н. э., указывая лишь на даты по раковине и костям человека, которые могли иметь резервуарный эффект. И это правильно. Но эти даты единичны, были сделаны давно и в работах последних лет не учитываются. Получено множество других дат по разным материалам, имеется серия дат по костям животных из культурных слоев с хвалынской керамикой [5; 28, с. 225]. В общей сложности известно около 30 достаточно надежных ^{14}C дат, указывающих на калиброванный возраст различных памятников хвалынской культуры, начиная с первой половины V тыс. до н. э. В то же время появились даты, позволяющие предполагать, что хвалынская культура существовала и во второй половине V тыс. до н. э., что вполне соответствует археологическим сопоставлениям ее материалов с хронологией среднестоговской культуры [20, с. 130–131]. Но таких данных пока немного. Мы полагаем, что именно с этим этапом развития связано начало массового распространения курганного обряда, не исключая его зарождение в первой половине V тыс. до н. э. Однако в Поволжье еще предстоит большая работа по получению новых ^{14}C дат именно по курганам бережновского типа.

Значительно продвинулось ^{14}C -датирование как энеолитических, так и памятников майкопской культуры Предкавказья [11; 22]. Возраст древнейших курганов здесь определялся как по ^{14}C датам, так и по аналогиям инвентарю времени Триполья VI–VIb. В пределах V тыс. до н. э. датированы комплексы могильников Типки 2/16 (4891–4694 BC), Курсавский 1/15 (4307–3997 BC), Тоннельный 1/6 (4340–4220 BC), Перегрузное 13/7 (4340–4236 BC)². Вероятно, весьма раннюю позицию занимает комплекс могильника Чограй II 12/3, где была найдена костяная пластина – украшение мариупольского типа, а также комплекс из пяти погребений с аналогичными материалами в кургане Старонижнестеблиевский [11; 30].

Таким образом, все комплексы древнейших курганов относятся к домайкопскому времени и синхронны в Предкавказье поселениям Свободное и Мешоко, на которых ^{14}C даты получены по образцам костей животных (4250–4234 BC). В близких интервалах находятся данные по культуре жемчужной кера-

мики из Унакозовской пещеры (4460–4350 BC) [11, с. 63–65], а также по памятникам на северо-западе Причерноморья времени Триполья VI–VII (4600–4200/4100 BC) [4, с. 113]. Однако сами захоронения в древнейших курганах не являются частью культуры племен Предкавказья с жемчужной керамикой. Для последних был свойственен долговременный стационар на естественно укрепленных мысах в предгорьях современной Адыгеи района Кавказских Минеральных Вод.

Что касается ^{14}C дат курганов в пределах среднестоговской культуры, то здесь их еще меньше и они имеют довольно большой разброс [13, с. 80; 27, с. 128]. Немногим больше имеется ^{14}C определений для курганов, которые можно отнести к середине и ко второй половине V тыс. до н. э. Так, для основного погребения кургана 1 могильника Виноградное получена дата 5230 ± 60 BP (4230–3960 BC) [24, с. 290]. Анализ керамических и других материалов, а также ^{14}C даты, в том числе по костям животных, позволил Н.С. Котовой сопоставить такой памятник среднестоговской культуры, как Семеновское поселение, с могильниками, в том числе с керамикой, новоданиловского типа Петро-Свистуново, Чапли (4685 ± 102 BC), Игрень, погр. 15 (4595 ± 74 BC), курганами Александровский 1/46 (4541 ± 84 BC) и Мухин II 5/9 и 30 [13, с. 80–91].

Таким образом, исходя из имеющихся данных появление первых курганов в среде населения среднестоговской культуры произошло около середины V тыс. до н. э., а возможно и ранее. С ^{14}C датами в пределах второй половины V тыс. до н. э. известны памятники с инвентарем периода Триполье VI–VII в Северном Причерноморье, например курган Рёвова 3/19 (4361–4165 BC) [8, с. 101].

Можно по-разному обсуждать достоверность ^{14}C дат, но очевидность относительной синхронности всех приведенных памятников вряд ли вызовет сомнения. При этом следует еще раз подчеркнуть, во-первых, что центр по числу наиболее ранних подкурганых захоронений ограничивается восточной частью восточноевропейской степи и Предкавказья. Во-вторых, имеющиеся на сегодняшний день данные по абсолютной хронологии древнейших курганов подтверждают и наиболее их

ранний возраст в восточном ареале – в Предкавказье и Нижнем Поволжье.

Несмотря на отсутствие ^{14}C дат для древнейших курганов в Поволжье, на синхронизацию блока дунайских культур времени Гумельница – Караново VI – Варна – Коджандермен и памятников раннего и развитого энеолита Нижнего Поволжья, Предкавказья и Волго-Чограйского междуречья указывают скипетры архаринского типа, обнаруженные как в курганах, так и в грунтовых могильниках. Они найдены в курганах Шляховский 1/3, Архара 27/1; Жангр 1/3 [11]. Аналогичный скипетр найден на стоянке Обыршень 2 с керамикой Кукутени А2-3, то есть Триполья VI [6, с. 84]. Скипетры архаринского типа в Поволжье имеют очевидную древность. Так, один из них обнаружен в погр. 21 Хлопковского могильника. Полученные ^{14}C даты для погр. 12 и 13 могильника (5229–4999 BC и 5124–4866 BC) позволяют датировать памятник концом VI – первой четвертью V тыс. до н. э. [15, с. 61].

Приведенные данные подтверждают заключение В.А. Дергачева о том, что традиция использования подобных наверший в энеолите зародилась в Поволжье, а потом распространилась на запад [6, с. 101–149].

Еще одним аргументом в пользу невозможности датировать древнейшие курганы Поволжья в пределах V в. до н. э. И.В. Манзура считает отсутствие в них металла [16, с. 113]. Но и это утверждение неверно, поскольку присутствие или отсутствие металлических изделий в погребальных обрядах племен связано с разными причинами, в том числе и с традициями погребальной обрядности. Оно напрямую не соотносится с хронологией.

Завершая рассмотрение абсолютного возраста древнейших курганов выводом об утверждении курганного обряда в восточноевропейских степях в период Триполья VI–VII и о его вполне возможном возникновении в раннем энеолите, заметим, что мнение И.В. Манзуры о фантастичности датировки древнейших курганов Поволжья и Предкавказья в пределах второй половины V тыс. до н. э. вряд ли может быть принято [16, с. 123–124]. Тем более не приемлемы его ссылки на якобы заключение С.Н. Кореневского о том, что «наиболее древние курганы... могут от-

носиться ко 2-й половине IV тыс. до н. э. ... не исключая... 1-ю половину этого же тысячелетия» [16, с. 113]. Такого текста в книге С.Н. Корневского, конечно же, нет.

Появлению первых курганов восточнее Дона И.В. Манзура отводит место только в конце периода – 3900/3800–3500 BC, то есть ближе к середине IV тыс. до н. э. Он делает вывод, что в Нижнем Поволжье это время сосуществования хвалынско-бережновских, алтатинских и ранней репинской культурных традиций, как было отмечено выше. Однако хронология хвалынской и среднестоговской культур по инвентарю из погребальных памятников и каменным скипетрам, как это показано выше, существенно древнее [4]. Датировать период Триполья VI и хвалынскую культуру от 3900 BC невозможно. Столь же не соответствуют фактам представления И.В. Манзуры о культурной наполняемости периода (3500–3300/3200 BC) [16, с. 119].

По имеющимся, и не только нашим, данным период в калиброванном интервале от 3900 до 3200 BC в Поволжье, Предкавказье и Волго-Донье имеет иное культурное содержание.

Верхний рубеж распространения здесь энеолитических курганов определяется началом раннего бронзового века (около 3900–3800 BC) и становлением таких культур, как раннеямная (репинский этап) и майкопская. Собственно, на данной территории это уже следующий этап курганной традиции в обрядах степного населения. Современная хронология майкопской культуры достаточно хорошо обоснована множеством ^{14}C дат, полученных на разных памятниках и по разным материалам в калиброванном интервале 3900–3000 BC [10; 11; 26]. Хронология курганов репинского этапа ямной культуры находит подтверждение в новых находках и датах. Она синхронна времени появления курганной традиции майкопско-новосвободненской общности [12]. Так, на поселении Турганикское получены ^{14}C даты по костям животных в пределах интервала 3941–3479 BC [28, с. 231]. В пределах 2-й и 3-й четверти IV тыс. до н. э. имеется серия дат для погребальных подкурганых погребений с керамикой репинского типа (курганые могильники Красиково, кург. 1–3, Герасимовка 4/2, Скатовка 5/3 и др.) [20, с. 181]. В то же время имеются курганы,

в которых зафиксированы ретроспективные артефакты. Так, пекторали из клыка кабана присутствовали в погребениях из курганов Айгурский 17/6, Скатовка 5/3, Красиково 2/1, Паницкое 6Б. Примерно в интервале 3300–3200 BC репинский этап ямной культуры сменяется развитым, ямная культура в Волго-Уралье вступает в пору своего расцвета, что отмечено многими фактами монументального курганного строительства [20; 21].

В Северном Причерноморье данные по репинскому горизонту ямной культуры также пополняются. Интерес представляет одно из погребений в Херсонской области [25]. Керамика из погребения, в том числе хумовидный сосуд, находит немногие аналогии восточнее – прежде всего на Кубани (Анапская 7/12) и на Нижней Волге (Быково I, кург. 12). Данные аналогии можно дополнить серией сосудов в виде хумов на поселении Турганикское, для которых получены вышеупомянутые даты [28, рис. 70]. При этом интерес представляет вывод антропологов о том, что каирский череп относится к протоямному типу местного населения с примесью компонента восточного происхождения, который характерен для хвалынской и ямной культуры [9, с. 266].

Для определения рубежа между древнейшими курганами и началом раннего бронзового века на территории Поднепровья, по нашему мнению, важное значение приобрели новые данные по нижнемихайловской и дереивской культурам на Украине [14]. Впервые опубликованы ^{14}C даты, полученные по костям животных из нижнего и среднего слоев Михайловского поселения, которое со времени своего открытия являлось эталоном для сопоставлений и синхронизации культур восточной и западной частей степной зоны.

Материалы из нижнего слоя Михайловки датированы в интервале 4149–3676 BC, а средний слой, по всем артефактам сопоставимый с материалами репинского ямного горизонта Поволжья, в интервале 3500–3400 BC [14, с. 103, 418].

Для нашей темы исследования особенно важны данные и ^{14}C даты из нижнего слоя Михайловки. По керамике с нижнемихайловской культурой связаны такие комплексы, как курганы могильников Августиновка 7/2,3 и Осокоровка [14, с. 94–95]. Собственно, эти

курганы являются наиболее поздними в череде энеолитических курганных памятников. Хронологические рамки дереивской культуры в основном соответствуют Триполью VII – началу CI в интервале 4250–3650 BC [14, с. 101–103]. Поэтому такие комплексы могут относиться то ли к концу времени существования традиции древнейших курганов, то ли к началу уже репинского этапа ямной культуры.

Заключение. В исследованиях начальной поры курганного строительства еще предстоит большая работа. Тем не менее в настоящее время можно с уверенностью утверждать следующее. Во-первых, центр по числу наиболее ранних подкурганных захоронений ограничивается восточной частью восточноевропейской степи. Именно в данном ареале по археологическим данным очевидна синхронность и локализация древнейших курганов и таких степных культур, как хвалынская, накольчатой жемчужной керамики Предкавказья и среднестоговская. Во-вторых, имеющиеся на сегодняшний день данные по абсолютной хронологии древнейших курганов и комплексы вещей подтверждают и наиболее ранний возраст древнейших курганов в Поволжье и Предкавказье.

Зарождение курганного строительства происходило в период развития блока культур Караново VI – Варна – Коджадермен – Триполье VI–VII, хронология которого на настоящем уровне развития самого радиоуглеродного метода установлена на протяжении V тыс. до н. э., начиная в основном со второй четверти этого тысячелетия.

ПРИМЕЧАНИЯ

¹ С.Н. Корневский выполнял работу над статьей в рамках Государственного задания ИА РАН АААА-А18-118011790090-1.

Korenevsky wrote an article within the framework of the State Task of the Institute of Archeology of the Russian Academy of Sciences, number АААА-А18-118011790090-1.

Работа Н.Л. Моргуновой выполнена при поддержке гранта РФФИ, проект № 18-09-40031 «Древности».

This research was supported by Russian Foundation for Basic Research, project No. 18-09-40031 “Antiquities”.

² Все ¹⁴C даты, используемые в данной статье, ранее публиковались, поэтому далее мы приводим значения только в интервале BC (68 %).

ПРИЛОЖЕНИЕ



Рис. 1. Карта распространения древнейших курганов, памятников новоданиловского типа и иных культурных образований энеолита (4, 16, 17) в степной зоне Восточной Европы и в Предкавказье:

- 1 – Ивановский; 2 – Криволучье; 3 – Хлопковский; 4 – Хвалынские; 5 – Паницкий; 6 – Ровное; 7 – Шумейка; 8 – Политотдельское; 9 – Бережновка; 10 – Верхне-Погромное; 11 – Быково; 12 – Красиково; 13 – Скатовка; 14 – Унакозовская; 15 – Константиновка; 16 – Свободное; 17 – Нальчикский; 18 – Старонижнестеблиевская; 19 – Веселая Роща; 20 – Комарово; 21 – Бамут; 22 – Архара; 23 – Курсавский; 24 – Типки-1; 25 – Тоннельный; 26 – Айгурский; 27 – Перегрузное; 28 – Шляховской; 29 – Чограй-2; 30 – Джангр; 31 – Деревка; 32 – Игрень-8; 33 – Кривой Рог; 34 – Чапли; 35 – Петро-Свистуново; 36 – Новоданиловка; 37 – Виноградное; 38 – Мариупольский; 39 – Яма; 40 – Александровский; 41 – Луганский; 42 – Хут. Попов; 43 – Мухин-1, 2; 44 – Мокрый Чалтырь; 45 – Тузлуки; 46 – Деция Мурешулуй; 47 – Касимча; 48 – Джурджулешты; 49 – Суворово; 50 – Кайнары; 51 – Вертолетное Поле; 52 – Рёвова

Fig. 1. Map of the distribution of the oldest kurgans and monuments of the Novodanilov type and other cultures of Chalcolithic period (14, 16, 17) in the steppe zone of Eastern Europe and Ciscaucasia:

- 1 – Ivanovskiy; 2 – Krivoluch'ye; 3 – Khlopkovskiy; 4 – Khvalynskiy; 5 – Panitskiy; 6 – Rovnoye; 7 – Shumeyka; 8 – Politotdel'skoye; 9 – Berezhnovka; 10 – Verkhne-Pogromnoye; 11 – Bykovo; 12 – Krasikovo; 13 – Skatovka; 14 – Unakozovskaya; 15 – Konstantinovka; 16 – Svobodnoye; 17 – Nal'chikskiy; 18 – Staronizhestebliyevskaya; 19 – Veselaya Roshcha; 20 – Komarovo; 21 – Bamt; 22 – Arkhara; 23 – Kursavskiy; 24 – Tipki-1; 25 – Tunnel'nyy; 26 – Aygurskiy; 27 – Peregruznoye; 28 – Shlyakhovskoy; 29 – Chogray-2; 30 – Dzhangr; 31 – Dereivka; 32 – Igren'-8; 33 – Krivoy Rog; 34 – Chapli; 35 – Petro-Svistunovo; 36 – Novodanilovka; 37 – Vinogradnoye; 38 – Mariupol'skiy; 39 – Yama; 40 – Aleksandrovskiy; 41 – Luganskiy; 42 – Khut. Popov; 43 – Mukhin-1, 2; 44 – Mokryy Chaltyr'; 45 – Tuzluki; 46 – Dechiya Mureshuluy; 47 – Kasimcha; 48 – Dzhurdzhuleshty; 49 – Suvorovo; 50 – Kaynary; 51 – Vertoletnoye Pole; 52 – Revova

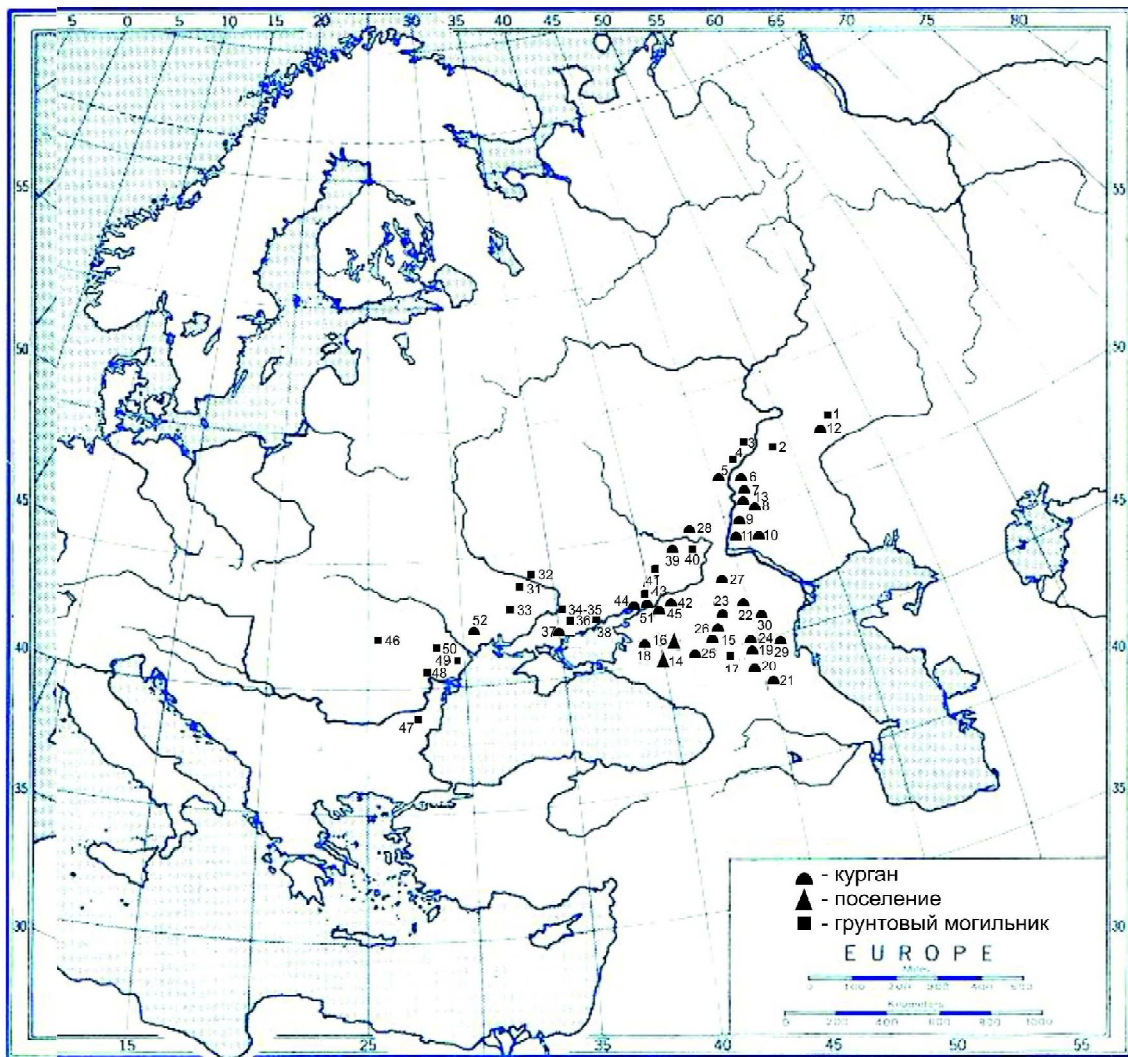
СПИСОК СОКРАЩЕНИЙ

КСИА – Краткие сообщения Института археологии.
 ИА РАН – Институт археологии РАН.
 ОГАУ – Оренбургский государственный аграрный университет.
 РА – Российская археология.
 КМ – курганный могильник.
 СЦНЦ РАН – Самарский научный центр РАН.

СПИСОК ЛИТЕРАТУРЫ

1. Васильев, И. Б. Среднее Поволжье в эпоху ранней и средней бронзы / И. Б. Васильев // Древняя история Поволжья. – Куйбышев : Изд-во Куйбышев. гос. пед. ин-та, 1979. – С. 24–56.
2. Васильев, И. Б. Энеолит Поволжья. Степь и лесостепь / И. Б. Васильев. – Куйбышев : Изд-во Куйбышев. гос. пед. ин-та, 1981. – 127 с.
3. Васильев, И. Б. Хвалынская энеолитическая культура волго-уральской степи и лесостепи (некоторые итоги исследования) / И. Б. Васильев // Вопросы археологии Поволжья. Вып. 3. – Самара : Изд-во Самар. гос. пед. ун-та, 2003. – С. 61–99.
4. Відейко, М. Ю. Нова хронологія Кукутені – Трипілля / М. Ю. Відейко // Трипільська цивілізація у спадщині України. – Київ : Изд-во Просвіта, 2003. – С. 106–117.
5. Время появления производящего хозяйства в Нижнем Поволжье / А. А. Выборнов [и др.] // *Stratum Plus*. – 2019. – № 2. – С. 359–368.
6. Дергачев, В. А. О скипетрах, о лошадях, о войне. Этюды в защиту миграционной концепции М. Гимбутас / В. А. Дергачев. – СПб. : Нестор-История, 2007. – 488 с.
7. Дремов, И. И. Древнейшие подкурганые захоронения степного Поволжья / И. И. Дремов, А. И. Юдин // РА. – 1992. – № 4. – С. 18–30.
8. Иванова, С. В. Курганы древних скотоводов междуречья Южного Буга и Днестра / С. В. Иванова, В. Г. Петренко, Н. Е. Ветчинникова. – Одесса : Ин-т археологии НАН Украины, 2005. – 207 с.
9. Козак, А. Д. Энеолитическое погребение близ с. Каиры. Краниология и палеопатология / А. Д. Козак, И. Д. Потехина // *Stratum plus*. – 2020. – № 2. – С. 259–274.
10. Корневский, С. Н. Древнейшие земледельцы и скотоводы Предкавказья. Майкопско-новосвободненская общность: проблемы внутренней типологии / С. Н. Корневский. – М. : Наука, 2004. – 246 с.
11. Корневский, С. Н. Рождение кургана / С. Н. Корневский. – М. : Таус, 2012. – 256 с.

12. Корневский, С. Н. О хронологии майкопско-новосвободненской общности в свете новых данных и дискуссий / С. Н. Корневский // КСИА. – 2019. – Вып. 257. – С. 48–64.
13. Котова, Н. С. Ранний энеолит степного Поднепровья и Приазовья / Н. С. Котова. – Луганск : Изд-во Вост.-Укр. нац. ун-та им. Даля, 2006. – 328 с.
14. Котова, Н. С. Деревская культура и памятники Нижнемихайловского типа / Н. С. Котова. – Киев ; Харьков : Майдан, 2013. – 486 с.
15. Малов, Н. М. Хлопковский могильник и историография энеолита Нижнего Поволжья / Н. М. Малов // Археология Восточноевропейской степи. Вып. 6. – Саратов : Науч. кн., 2008. – С. 32–134.
16. Манзура, И. В. Восточная Европа на заре курганной традиции / И. В. Манзура // *ExUngueLeonem* : сб. ст. к 90-летию Льва Самуиловича Клейна / И. В. Манзура. – СПб. : Нестор-История, 2017. – С. 107–129.
17. Мерперт, Н. Я. Энеолит степной полосы Европейской части СССР / Н. Я. Мерперт // *L'Europe à la fin de l'âge de la Pierre*. – Praga, 1961. – С. 161–175.
18. Мерперт, Н. Я. Древнейшие скотоводы Волжско-Уральского междуречья / Н. Я. Мерперт. – М. : Наука, 1974. – 166 с.
19. Моргунова, Н. Л. Энеолит Волжско-Уральского междуречья / Н. Л. Моргунова. – Оренбург : Изд-во Оренбург. гос. пед. ун-та, 2011. – 220 с.
20. Моргунова, Н. Л. Приуральская группа памятников в системе волжско-уральского варианта ямной культурно-исторической области / Н. Л. Моргунова. – Оренбург : Изд-во Оренбург. гос. пед. ун-та, 2014. – 348 с.
21. Моргунова, Н. Л. Социальная структура ямной культуры Волжско-Уральского междуречья / Н. Л. Моргунова, А. А. Файзуллин // *Stratum Plus*. – 2018. – № 2. – С. 35–60.
22. Новые погребения протоямной культуры на Ставрополье / С. Н. Корневский [и др.] // Горы Кавказа и Месопотамская степь на заре бронзового века : сб. к 90-летию Р. М. Мунчаева. – М. : ИА РАН, 2019. – С. 155–178.
23. Рассемакин, Ю. Я. Энеолит степного Причерноморья и Приазовья (по погребальным памятникам) / Ю. Я. Рассемакин // *The Forth Millenium BC* / ed. P. Georgieva. – Sofia : New Bulgarian University, 1993. – P. 5–28.
24. Рассемакин, Ю. Я. Новые даты к абсолютной хронологии эпохи энеолита степного Причерноморья (предварительная информация) / Ю. Я. Рассемакин // Археологический альманах. Вып. 20. Актуальные проблемы первобытной археологии Восточной Европы. – Донецк : Донбасс, 2009. – С. 289–296.

25. Рассемакин, Ю. Я. Новый погребальный комплекс эпохи энеолита в Нижнем Поднепровье: к вопросу о погребениях репинско-рогачикского времени / Ю. Я. Рассемакин, А. В. Симоненко // *Stratum Plus*. – 2020. – № 2. – С. 215–225.

26. Резепкин, А. Д. Ново-свободненская культура (на основе материалов могильника Клады) / А. Д. Резепкин. – СПб. : Нестор-История, 2012. – 344 с.

27. Среднестоговская и новоданиловская культуры энеолита азово-черноморского региона / Д.Я. Телегин [и др.]. – Луганск : Шлях, 2001. – 152 с.

28. Турганикское поселение в Оренбургской области / Н. Л. Моргунова [и др.]. – Оренбург : Издат. центр ОГАУ, 2017. – 300 с.

29. Хохлов, А. А. Краниологические материалы из древнейших подкурганых захоронений бережновского типа / А. А. Хохлов // *Известия СНЦ РАН*. – 2013. – Т. 15, № 1. – С. 197–200.

30. Шаталин, Ю. А. Неолитический могильник с инвентарем мариупольского типа в Прикубанье и его место в системе древностей Юго-Восточной Европы / Ю. А. Шаталин, А. Д. Резепкин // *Stratum Plus*. – 2001–2002. – № 2. – С. 447–457.

31. Юдин, А. И. Поселение Кумыска и энеолит степного Поволжья / А. И. Юдин. – Саратов : Науч. кн., 2012. – 212 с.

32. Gimbutas, M. The First of Eurasian Steppe Pastoralists into Copper age Europe / M. Gimbutas // *Journal of Indo-European Studies*. – 1977. – № 5. – P. 277–338.

33. Gimbutas, M. The Kurgan Culture and Indo-Europianization of Europe. Selected articles 1952–1993 / M. Gimbutas ; ed. Miriam Robbins Dexter, Karlina Jones-Blay // *Journal Indo-European Studies*. – Monograph. – № 18. – Washington : Michigan university, 1997.

REFERENCES

1. Vasilyev I.B. Sredneye Povolzhye v epokhu ranney i sredney bronzy [Middle Volga Region in the Early and Middle Bronze Age]. *Drevnyaya istoriya Povolzhia* [Ancient History of the Volga Region]. Kuybyshev, Izd-vo Kuybyshev. gos. ped. in-ta, 1979, pp. 24-56.

2. Vasilyev I.B. *Eneolit Povolzhya. Step' i lesostep'* [The Eneolithic of the Volga Region. Steppe and Forest-Steppe]. Kuybyshev, Izd-vo Kuybyshev. gos. ped. in-ta, 1981. 127 p.

3. Vasiliev I.B. Khvalynskaya eneoliticheskaya kultura volgo-uralskoy stepi i lesostepi (nekotoryye itogi issledovaniya) [Khvalyn Eneolithic Culture of the Volga-Ural Steppe and Forest-Steppe (Some Results of the Study)]. *Voprosy arkheologii Povolzhia* [Issues of Archeology of the Volga Region]. Samara, Izd-vo Samar. gos. ped. un-ta, 2003, iss. 3, pp. 61-99.

4. Videyko M.Yu. Nova khronologiya Kukuteni – Tripillya [New Chronology of Kukuteni – Tripilla]. *Tripil'sika tsivilizatsiya u spadshchini Ukrainy* [Tripilism of Civilization in the Recession of Ukraine]. Kyiv, Izd-vo Prosvita, 2003, pp. 106-117.

5. Vybornov A.A., Kosintsev P.A., Kul'kova M.A., Doga N.S., Platonov V.I. Vremya poyavleniya proizvodnyashchego khozyaystva v Nizhnem Povolzh'ye [Time of Occurrence of a Producing Economy in the Lower Volga Region]. *Stratum Plus*, 2019, no. 2, pp. 359-368.

6. Dergachev V.A. *O skipetrakh, o loshadyakh, o voyne. Etyudy v zashchitu migratsionnoy kontseptsii M. Gimbutas* [About Scepters, About Horses, About War. Studies in Defense of the Migration Concept M. Gimbutas]. Saint Petersburg, Nestor-Istoriya Publ., 2007. 488 p.

7. Dremov I.I., Yudin A.I. Drevneyshiy epodkurgannyi zakhoroneniya stepnogo Povolzh'ya [The Most Ancient Burial Mounds of the Volga Steppe]. *Rossiyskaya arkheologiya* [Russian Archaeology], 1992, no. 4, pp. 18-30.

8. Ivanova S.V., Petrenko V.G., Vetchinnikova N.Ye. *Kurgany drevnikh skotovodov mezhdurech'ya Yuzhnogo Buga i Dnestra* [Mounds of Ancient Cattle Breeders Between the Rivers of the Southern Bug and the Dniester]. Odessa, In-t arkheologii NAN Ukrainy, 2005. 207 p.

9. Kozak A.D., Potekhina I.D. Eneoliticheskoye pogrebeniye bliz s. Kairy. Kраниология i paleopatologiya [Eneolithic Burial Near Cairo. Craniology and Paleopathology]. *Stratum plus*, 2020, no. 2, pp. 259-274.

10. Korenevskii S.N. *Drevneyshie zemledeltsy i skotovody Predkavkaz'ya. Maykopsko-novosvobodnenskaya obshchnost': problemy vnutrenney tipologii* [The Ancient Farmers and Cattlebreeders of the Pre-Caucasus Region. The Maikop-Novosvobodnoe Community: Problems of Internal Typology]. Moscow, Nauka Publ., 2004. 246 p.

11. Korenevskii S.N. *Rozhdenie kurgana* [Birth of the Mound]. Moscow, Taus Publ., 2012. 256 p.

12. Korenevskiy S.N. O khronologii maykopsko-novosvobodnenskoy obshchnosti v svete novykh dannykh i diskussiy [On the Chronology of the Maikop-Novosvobodnaya Community in the Light of New Data and Discussions]. *Kratkie soobshcheniia instituta arkheologii* [Brief Communications of the Institute of Archeology], 2019, iss. 257, pp. 48-64.

13. Kotova N.S. *Ranniy eneolit stepnogo Podneprov'ya i Priazov'ya* [Early Eneolithic of the Steppe Dnieper and Azovya]. Lugansk, Izd-vo Vost.-Ukr. nats. un-ta im. Dal'ya, 2006. 328 p.

14. Kotova N.S. *Dereivskaya kul'tura i pamyatniki Nizhnemikhaylovskogo tipa* [Dereivskaya Culture and Monuments of the Nizhne-Mikhailovsky Type]. Kyiv, Kharkiv, Maydan Publ., 2013. 486 p.

15. Malov N.M. Khlopkovskiy mogil'nik i istoriografiya eneolita Nizhnego Povolzh'ya [Khlopkovsky Grave and Historiography of the Eneolithic of the Lower Volga Region]. *Arkheologiya Vostochnoevropeyskoy stepi* [Archeology of the East European Steppe]. Saratov, Nauchnaya kniga Publ., 2008, iss. 6, pp. 32-134.

16. Manzura I.V. Vostochnaya Evropa na zare kurgannoy traditsii [Eastern Europe at the Dawn of the Barrow Tradition]. *ExUngueLeonem: sb. st. k 90-letiyu L'va Samuilovicha Kleyna* [ExUngueLeonem. Collection of Articles for the 90th Anniversary of Lev Klein]. Saint Petersburg, Nestor-Istoriya Publ., 2017, pp. 107-129.

17. Merpert N.Ya. Eneolit stepnoy polosy Yevropeyskoy chasti SSSR [Eneolithic Steppe Strip of the European Part of the USSR]. *L'Europe à la fin de la Pierre*. Prague, s. n., 1961, pp. 161-175.

18. Merpert N.Ya. *Drevneishie skotovody Volzhsko-Ural'skogo mezhdurech'ia* [The Oldest Cattlemen of the Volga-Urals Interfluve]. Moscow, Nauka Publ., 1974. 166 p.

19. Morgunova N.L. *Eneolit Volzhsko-Uralskogo mezhdurech'ya* [Eneolithic of the Volga-Ural Interfluve]. Orenburg, Izd-vo Orenburg. gos. ped. un-ta, 2011. 220 p.

20. Morgunova N.L. *Priyralyiskaya grupa pamyatnikov v sisteme volzhsko-uraliyanskogo variant yamnoy kul'turno-istoricheskoi oblasti* [Near Ural Group of Monuments in System of the Volga-Ural Variant of Pit-Grave Cultural and Historical Area]. Orenburg, Izd-vo Orenburg. gos. ped. un-ta, 2014. 348 p.

21. Morgunova N.L., Fayzullin A.A. Sotsial'naya struktura yamnoy kul'tury Volzhsko-Ural'skogo mezhdurech'ya [The Social Structure of the Pit Culture of the Volga-Ural Interfluve]. *Stratum Plus*, 2018, no. 2, pp. 35-60.

22. Korenevskiy S.N. Berezina N.Ya., Berezin Ya.B., Greski Yu. Novyye pogrebeniya protoyamnoy kul'tury na Stavropol'ye [New Burials of Proto-Yamnaya Culture in Stavropol Krai]. *Gory Kavkaza i Mesopotamskaya step' na zare bronzovogo veka* [Mountains of the Caucasus and the Mesopotamian Steppe at the Dawn of the Bronze Age]. Moscow, IA RAN, 2019, pp. 155-178.

23. Rassamakin Yu.Ya. Eneolit stepnogo Prichernomor'ya i Priazov'ya (po pogrebal'nym pamyatnikam) [Eneolithic of the Steppe Black Sea and Priazovye (Funerary Monuments)]. Georgieva P., ed. *The Forth Millenium BC*. Sofia, New Bulgarian University, 1993, pp. 5-28.

24. Rassamakin Yu.Ya. Novyye daty k absolyutnoy khronologii epokhi eneolita stepnogo Prichernomor'ya (predvaritel'naya informatsiya) [New Dates for the Absolute Chronology of the Eneolithic of the Steppe

Black Sea]. *Arkheologicheskiy al'manakh. Vyp. 20. Aktual'nye problemy pervobytnoy arkheologii Vostochnoy Evropy* [Archaeological Almanac. Iss. 20. Current Problems of Primitive Archaeology in Eastern Europe]. Donetsk, Donbass Publ., 2009, pp. 289-296.

25. Rassamakin Yu.Ya., Simonenko A.V. Novyy pogrebal'nyy kompleks epokhi eneolita v Nizhnem Podneprov'ye: k voprosu o pogrebeniyak repinsko-rokachikskogo vremeni [New Eneolithic Funerary Complex in the Lower Dnieper: To the Question of the Burials of the Repin-Rogachik Time]. *Stratum plus*, 2020, no. 2, pp. 215-225.

26. Rezepkin A.D. *Novo-svobodnenskaya kul'tura (na osnove materialov mogil'nika Klady)* [Novo-Svobodnenskaya Culture (Based on Materials From the Klady Burial Ground)]. Saint Petersburg, Nestor-Istoriya Publ., 2012. 344 p.

27. Telegin D.Ya., Nechitaylo A.L., Potekhina I.D., Panchenko Yu.V. *Srednestogovskaya i novodanilovskaya kul'tury eneolita azovo-chernomorskogo regiona* [Srednestogovskaya and Novodanilovskaya Eneolithic Cultures of the Azov-Black Sea Region]. Lugansk, Shlyakh Publ., 2001. 152 p.

28. Morgunova N.L., Vasilieva I.N., Kul'kova M.A., Roslyakova N.V., Salugina N.P., Turetskiy M.A., Fayizullin A.A., Khokhlova O.S. *Turganikskoe poselenie v Orenburgskoi oblasti* [Turganik Settlement in Orenburg Region]. Orenburg, Izdat. tsentr OGAU, 2017. 300 p.

29. Khokhlov A.A. Kraniologicheskiye materialy iz drevneyshikh podkurgannykh zakhoroneniya berezhnovskogo tipa [Craniological Materials from the Most Ancient Under-Burial Burials of the Berezhnovsky Type]. *Izvestiya SNTs RAN*, 2013, vol. 15, no. 1, pp. 197-200.

30. Shatalin Yu.A., Rezepkin A.D. Neolicheskiy mogil'nik s inventarem mariupol'skogo tipa v Prikuban'ye i yego mesto v sisteme drevnostey Yugo-Vostochnoy Evropy [Neolithic Burial Ground with Inventory of the Mariupol Type in the Kuban Region and Its Place in the Antiquity System of Southeast Europe]. *Stratum Plus*, 2001–2002, no. 2, pp. 447-457.

31. Yudin A.I. *Poseleniye Kumyska i eneolit stepnogo Povolzh'ya* [Settlement of Kumyska and the Eneolithic of the Volga Steppe]. Saratov, Nauchnaya kniga Publ., 2012. 212 p.

32. Gimbutas M. The First of Eurasian Steppe Pastoralists into Copper Age Europe. *Journal of Indo-European Studies*, 1977, no. 5, pp. 277-338.

33. Gimbutas M. The Kurgan Culture and Indo-Europeanization of Europe. Selected Articles 1952–1993. *Journal Indo-European Studies. Monograph*. Washington, Michigan university, 1997, no. 18.

Information About the Authors

Sergey N. Korenevsky, Doctor of Sciences (History), Leading Researcher, Institute of Archeology of the Russian Academy of Sciences, Dm. Ulyanova St, 19, 117292 Moscow, Russian Federation, Skorenevskiy@yandex.ru, <https://orcid.org/0000-0003-4550-1143>

Nina L. Morgunova, Doctor of Sciences (History), Professor, Chief Researcher of the Archaeological Laboratory, Orenburg State Pedagogical University, Sovetskaya St, 19, 460014 Orenburg, Russian Federation, nina-morgunova@yandex.ru, <https://orcid.org/0000-0002-8091-7411>

Информация об авторах

Сергей Николаевич Корневский, доктор исторических наук, ведущий научный сотрудник, Институт археологии РАН, ул. Дм. Ульянова, 19, 117292 г. Москва, Российская Федерация, Skorenevskiy@yandex.ru, <https://orcid.org/0000-0003-4550-1143>

Нина Леонидовна Моргунова, доктор исторических наук, профессор, главный научный сотрудник археологической лаборатории, Оренбургский государственный педагогический университет, ул. Советская, 19, 460014 г. Оренбург, Российская Федерация, nina-morgunova@yandex.ru, <https://orcid.org/0000-0002-8091-7411>



DOI: <https://doi.org/10.15688/jvolsu4.2022.3.3>

UDC 930.26(470+571):393
LBC 63.48(2)-427.1

Submitted: 25.02.2022
Accepted: 21.03.2022

THE 4th CENTURY BC FEMALE BURIALS WITH SNAKES FROM THE BURIAL GROUND AT VILLAGE LYATOSHINKA ¹

Mariya A. Balabanova

Volgograd State University, Volgograd, Russian Federation

Valeriy M. Klepikov

Volgograd State University, Volgograd, Russian Federation

Evgeniy V. Pererva

Volgograd State University, Volgograd, Russian Federation

Abstract. *Introduction.* The article presents the results of the study of two burials of the 4th century BC with snakes from the Lyatoshinka burial ground in the Volgograd Transvolga region. *Methods and materials.* In the process of investigation, an interdisciplinary approach was used with the inclusion of a typological method, the method of analogies and cross-dating, methods of craniological research (craniometry and craniology), as well as methods for analyzing skulls pathological states. Ethnographic data were used to draw conclusions about semantics. The sources of the study are the paired burials 8 and 10 of kurgan 5 of the Lyatoshinka burial ground and three female skulls. *Analysis.* As a result of studying the funeral rite and elements of material culture, both burials were linked to the 4th century BC. The analysis of the anthropological material makes it possible to attribute the craniological type of women to the type of ancient Eastern Caucasoids, which is widely represented in the synchronous materials of the Southern Urals and the Lower Volga region. The morphological feature of this skull group is the presence of traces of deliberate fronto-occipital cranial deformation. The pathological state study of the skulls revealed that all the three women had chronic periodontal disease and severe tooth wear. *Results and their discussion.* The comprehensive analysis of the features of the funeral rite and grave goods, as well as the presence of traces of artificial cranial deformation, which at that time is very rare, suggests the lifetime function of these three women as female clergy.

Key words: Prokhorovka culture, snake cult, funeral rite, craniological type, gender, age, periodontal disease, artificial cranial deformation.

Citation. Balabanova M.A., Klepikov V.M., Pererva E.V. The 4th Century BC Female Burials with Snakes from the Burial Ground at Village Lyatoshinka. *Vestnik Volgogradskogo gosudarstvennogo universiteta. Seriya 4. Istoriya. Regionovedenie. Mezhdunarodnye otnosheniya* [Science Journal of Volgograd State University. History. Area Studies. International Relations], 2022, vol. 27, no. 3, pp. 28-55. (in Russian). DOI: <https://doi.org/10.15688/jvolsu4.2022.3.3>

УДК 930.26(470+571):393
ББК 63.48(2)-427.1

Дата поступления статьи: 25.02.2022
Дата принятия статьи: 21.03.2022

ЖЕНСКИЕ ПОГРЕБЕНИЯ IV в. ДО н. э. СО ЗМЕЯМИ ИЗ МОГИЛЬНИКА У с. ЛЯТОШИНКА ¹

Мария Афанасьевна Балабанова

Волгоградский государственный университет, г. Волгоград, Российская Федерация

Валерий Михайлович Клепиков

Волгоградский государственный университет, г. Волгоград, Российская Федерация

Евгений Владимирович Перерва

Волгоградский государственный университет, г. Волгоград, Российская Федерация

Аннотация. В статье приводятся результаты исследования двух погребений IV в. до н. э. со змеями из могильника Лятошинка Волгоградского Заволжья. В процессе подготовки работы использовался междисциплинарный подход с включением типологического метода, метода аналогий и перекрестного датирования, методов краниологического исследования (краниометрия и краниоскопия), а также методов анализа патологического состояния черепов. Для семантических решений использовались данные этнографии. Источником исследования являются два парных погребения 8 и 10 кургана 5 могильника Лятошинка и три женских черепа. В результате изучения погребального обряда и элементов материальной культуры удалось оба погребения привязать к IV в. до н. э. Анализ антропологического материала позволяет отнести краниологический тип женщин к типу древних восточных европеоидов, который широко представлен на синхронных материалах Южного Приуралья и Нижнего Поволжья. Морфологической особенностью этой группы черепов является наличие следов преднамеренной лобно-затылочной деформации. Исследование патологического состояния черепов выявило у всех трех женщин хроническое заболевание пародонта и сильную изношенность зубов. Кроме того, у женщин присутствует комплекс всадничества, который позволяет говорить о хорошем владении ими верховой ездой. Комплексный анализ особенностей погребального обряда и вещевого материала, а также наличие следов искусственной деформации черепа, являющейся в то время большой редкостью, позволяют предположить прижизненную функцию этих трех женщин как отправителей культа. *Вклад авторов.* Общий дизайн исследования и краниологическая характеристика черепов – М.А. Балабанова. Описание погребального обряда погребений – В.М. Клепиков. Описание результатов исследования патологического состояния черепов – Е.В. Перерва. Семантический анализ погребального обряда – М.А. Балабанова, В.М. Клепиков. Интерпретация результатов в контексте данных археологии и палеоантропологии и подготовка статьи – В.М. Клепиков, М.А. Балабанова, Е.В. Перерва.

Ключевые слова: прохоровская культура, культ змеи, погребальный обряд, краниологический тип, пол, возраст, заболевание пародонта, искусственная деформация черепа.

Цитирование. Балабанова М. А., Клепиков В. М., Перерва Е. В. Женские погребения IV в. до н. э. со змеями из могильника у с. Лятошинка // Вестник Волгоградского государственного университета. Серия 4, История. Регионоведение. Международные отношения. – 2022. – Т. 27, № 3. – С. 28–55. – DOI: <https://doi.org/10.15688/jvolsu4.2022.3.3>

Введение. Находки скелетов змей при археологических раскопках курганов в восточноевропейских степях довольно редки. Наличие их в погребении вместе с изделиями, на которых отображены змеи, позволяет ученым предполагать у исследуемого древнего народа практику змеинового культа. К такому выводу пришел ряд ученых, которые отмечают этот культ у населения эпохи бронзы – ямной, катакомбной, синташтинской, петровской, алакульской, покровской и срубной культур [23, с. 147–150; 25, с. 105–108; 47, с. 92–94].

Так, М.В. Халяпин в своей работе приводит комплекс археологических данных, которые доказывают наличие змеинового культа у племен срубной культуры. К ним он относит прежде всего находки и целых скелетов змей, и отдельных их костей в погребениях и на поселениях. В набор артефактов автор включает также изображения змей на керамических сосудах и других предметах и «находки предметов, передающих внешний облик змей или

каким-либо образом связанных с культом змеи» [47, с. 92].

В основном же существование культа змей у древних народов определяется по наличию изображений на бытовых предметах и изделиях искусства [6; 26].

Если при изучении археологических культур культ змеи не очень хорошо прослеживается и лишь постулируется на фоне других культов, то обзор этнографической литературы показывает, что в традиционных культурах культ змеи был широко развит [9]. При этом в различных источниках приводится одинаковая, хотя и многообразная и сложная символика змеи: змея как символ и предзнаменование судьбы; змея как символ Вселенной; змея как символ жизни и смерти; змея как Мировой разум; змея как душа человека; змея как символ плодородия женского производящего начала и мужского оплодотворяющего начала и т. д. [16; 22, с. 101–109; 29, с. 175].

О.В. Рамзина, уделяя большое внимание сложному змеиному символизму в культуре Индии, особо выделяет «мифологический аспект ритуального почитания змей, который был призван, прежде всего, обеспечить плодородие полей, плодovitость женщин, получение и процветание потомства» [36, с. 60–61]. Кроме того, в ритуалах зачастую обыгрывался фаллический аспект змеиного образа, его связь с рождением и плодородием.

С аналогичной ипостасью выступает и знаменитая скифская змееногая богиня Апи, полуженщина-полузмея, изображения которой были найдены в элитных памятниках скифской культуры. Согласно легенде Геродота [IV.9; IV.59], она была прародительницей скифов.

Другая ипостась змеи, которую она выполняет, это функция перевозчика между мирами. В этом качестве она выступает в шаманских текстах монгольских и тюркских народов. Змеи и другие пресмыкающиеся в шаманских практиках помогали своему хозяину в борьбе с негативными и зловредными сущностями, изгоняя их [11, с. 183; 12, с. 1171–1173].

Еще один аспект, который имеет отношение к плодородию и может соотноситься с нашими комплексами, это использование змеи в качестве сословно-знакового символа (тотемический знак). О наличии тотема со змеиным культом у отдельных родов осетин в связи с происхождением их фамилий пишут Г.Е. Афанасьев [3, с. 127, 128] и Дз.Г. Тменов [42, с. 29, 30]. Эти представления, видимо, возникли еще в глубокой древности. По крайней мере наличие тотема, как и культа у алан, отмечает Г.Е. Афанасьев [3].

В шаманской мифологии змеи также являются сакральными существами и выступают в качестве хозяев местности, тотемных предков и т. д. [12, с. 1170].

У населения савромато-раннепрохоровского времени Южного Приуралья и Нижнего Поволжья отмечают только наличие змеиных сюжетов в зооморфных изделиях торевтики. Проанализировав значительный материал по другим могильникам ранних кочевников VI–IV вв. до н. э., включая материалы Южного Приуралья и Нижнего Дона, нам не удалось обнаружить погребения со змеями, поэтому наш материал уникальный, а тема актуальная. Так как змеи были обнаружены в двух женских по-

гребениях кургана 5 могильника Лятошинка, то выше была приведена только та часть символики, связанная со змеями, которая может иметь отношение к нижеприведенному материалу.

Материал и методика исследования.

Источником исследования стали два погребения 8 и 10 кургана 5 могильника Лятошинка и три женских черепа оттуда. В связи с тем, что погребение было частично опубликовано авторами раскопок [15, с. 35–37], в данной работе дается интерпретация погребального обряда и материальной культуры с привлечением общенаучных методов археологии.

Все черепа изучались по традиционной схеме с привлечением методов половозрастной диагностики, краниологических методов и методов описания палеопатологического состояния [1; 7; 31]. Краниометрическая программа включала около 90 признаков и указателей, а краниоскопическая программа – более 20 признаков.

Индивидуальные значения краниометрических признаков и их производных впервые вводятся в научный оборот и представлены как в тексте, так и в отдельной таблице 1 и на рисунках 4, 5.

Анализ. Описание кургана и погребений. Курганный могильник у с. Лятошинка Старополтавского района Волгоградской области исследовался археологической экспедицией ОНПЦ по охране памятников истории и культуры (рис. 1). В 1990 г. под руководством А.В. Фалалеева было раскопано 6 курганов, из материалов которых особый интерес представляли раннесарматские погребения IV в. до н. э. Результаты раскопок были опубликованы Б.Ф. Железчиковым и А.В. Фалалеевым в 1995 г. [15]². В нашей работе предлагается анализ двух погребений этого времени, а именно погребений 8 и 10 кургана 5. В этом кургане с насыпью диаметром 24,5 м и высотой 0,81 м было исследовано 11 погребений (рис. 2,1). Основное погребение было ограблено, но по предположениям исследователей оно могло относиться к савроматскому периоду, в то время как все остальные погребения – впускные, раннесарматские, включая как комплексы IV в. до н. э., так и более позднего времени [15, с. 40–41].

Погребение 8, курган 5 (рис. 2,2), зафиксированное к ЮЗ от центра, представля-

ло собой подбойную могильную яму длиной 2,1 м, шириной 1 м, длинными сторонами ориентированную по линии СЗ–ЮВ. Вдоль северо-восточной стенки на глубине 1,1 и 1,6 м прослежены две ступеньки шириной 0,2–0,5 м. В юго-западной стенке был сооружен подбой длиной 2,1 м, шириной 1,25 м. Высота свода 1,32 м. Дно камеры ниже уровня входа на 0,6 м.

На дне камеры располагалось парное захоронение женщины и ребенка. Они лежали смещенно к ЮЗ длинной стенке вытянуто на спинах, ориентированные головами к юго-востоку. Левая рука женщины чуть отставлена. Ступни перекрещены. Ребенок лежал слева вдоль ноги женщины. Между бедром и правой кистью женщины лежал костяк обезглавленной змеи. В восточном углу найдены панцирь черепахи, кости ног и ребра ягнят. Их отдельные мелкие кости были растащены грызунами по всему дну ямы. Скорее всего, это кости 5–7 особей. Еще один обезглавленный костяк змеи лежал между ног ребенка. Под панцирем черепахи найдена раковина Грифея (лат. *Gryphaea*) (рис. 2,4); на шее женщины была медная гривна с заходящими концами диаметром 15 см (рис. 2,7); у левого виска женщины лежало медное височное кольцо в полтора оборота диаметром 4 см (рис. 2,10); у правого виска еще одно кольцо в полтора оборота диаметром 3 см (рис. 2,9); на правой руке женщины были два железных круглых браслета, на левой руке – один, диаметром 10,5 см (рис. 2,8); под панцирем черепахи найдена костяная ручка от ложечки (рис. 2,3) и обломок костяной трубочки (рис. 2,6); часть венчика керамического лепного горшка обнаружена у левого локтя, под венчиком – резная линия (рис. 2,5).

Погребение 10, курган 5 (рис. 3,1) располагалось к ЮЮЗ от центра в катакомбной могильной яме. Входная яма подквадратной формы (1 × 1,2 м) находилась рядом со входной ямой погребения 8, вход в камеру сделан в ЮВ стенке и закрыт заслоном. Глубина входа – 2,7 м, дно камеры ниже на 0,6 м. Камера больших размеров, ориентирована по линии С–Ю, западная и южная стороны овальной формы, в восточной стенке – прямоугольная ниша (2,4 × 1,2 м). Общие размеры камеры – 3 × 3,2 м. На дне камеры обнаружено парное женское захоронение.

Первый женский костяк лежал в прямоугольной нише на органической подстилке вытянуто на спине головой к ЮВ. Справа от колена находились скелеты трех обезглавленных змей, две из которых свернуты в спираль, одна вытянута. Слева у плеча найдены кости ног и ребра овцы. Под тазовыми костями зафиксировано пятно краски желто-зеленого цвета. На шее погребенной найдены стеклянные бусы (17 шт.) синего и белого цвета конической и цилиндрической формы (рис. 3,14); на запястьях левой и правой рук – два железных круглых браслета (рис. 3,5,7). В ногах погребенной лежала костяная проколка из путовой кости животного (рис. 3,2). Справа у поясицы найдена грубо сделанная костяная ложечка из лопатки животного (рис. 3,4). На уровне левого плеча зафиксированы остатки круглой берестяной коробки диаметром 17 см, высотой 10 см, в которой лежали раковина Грифея (лат. *Gryphaea*) (рис. 2,3), два кусочка мела, кусок песчаника, бронзовый трехлопастный наконечник стрелы с внутренней втулкой (рис. 3,9), 11 стеклянных бус, аналогичных тем, что обнаружены на шее (рис. 3,13). Левее ступней стоял глиняный лепной горшок с округлым туловом, небольшой воронкообразной горловиной и выделенным дном. Поверхность серого цвета, высота – 20 см, диаметр устья – 10,5 см, тулова – 18 см, дна – 8 см (рис. 3,10).

Второй женский костяк лежал у южной стенки вытянуто на спине головой к Ю на органической подстилке и был накрыт органическим покрывалом. Под тазом обнаружено пятно краски желто-зеленого цвета. Между ног лежала кость овцы, левее плеча – вытянутый скелет обезглавленной змеи, левее женского костяка, в некотором отдалении, найдены ребра коровы (?). В области шеи обнаружены стеклянные бусы цилиндрической формы и бисер белого цвета (23 шт.), а также одна бусина квадратной формы (рис. 3,16). На запястье левой руки была низка бус (7 шт.): одна кеглевидной формы, пять – бисер белого цвета, одна синяя глазчатая (рис. 3,17). На запястье правой руки тоже прослежена низка бус (15 шт.): две кеглевидные, одна топориковидная подвеска, 9 – мелкий бисер, все белого стекла, три глазчатые – синего стекла (рис. 3,15). На обоих лучевых костях – по же-

лезному круглому браслету диаметром 9 см (рис. 3,19). Слева от черепа найдены остатки круглодонной деревянной чаши диаметром 15 см с краями, скрепленными бронзовыми скобами (рис. 3,18). Рядом – обломок железного предмета, возможно фрагмент круглой пряжки (рис. 3,8). Рядом с чашей лежало сломанное бронзовое зеркало с прямой ручкой и уплощенным утолщением по краю диска. Диаметр – 18 см, длина ручки – 13 см (рис. 3,12). На зеркале лежали костяная ложечка (рис. 2,6) и фрагмент железного предмета. Вдоль левого бедра стояла узкая деревянная коробочка размерами 47 × 7 × 7 см, на которой лежала кость овцы, а внутри найдены костяная проколка (рис. 3,20), обломок железного шила и кусок гальки. За коробочкой лежал обломок железного ножа с прямой спинкой и скошенным к концу лезвием длиной 10 см (рис. 3,21). Аналогичный нож с длиной сохранившейся части 13 см найден среди костей коровы. Левее стоп стоял лепной круглодонный горшок с воронковидным горлом и шаровидным туловом. На переходе от горла к тулову сформован уступ, ниже которого прочерчен орнамент в виде фестонов, образованных двумя волнистыми параллельными линиями, пространство над которыми заполнено вертикальными линиями, а между линиями – треугольными наколами. Внешняя поверхность темно-серого цвета, тесто с примесью талька. Высота сосуда – 20 см, диаметр устья – 11 см, тулова – 18 см (рис. 3,11).

Авторы публикации датировали эти погребения рубежом IV–III вв. до н. э., не исключая и собственно III в. до н. э. [15, с. 41–42]. Однако современные хронологические разработки позволяют достаточно уверенно ограничить время таких погребений IV в. до н. э. Наличие железных браслетов в женских погребениях хорошо известно именно в это время как в Приуралье, так и в Заволжье [18; 28, с. 127–129], традиция изготовления круглодонной керамики с тальком в формовочной массе, принесенная из Зауралья в Приуралье, а затем и появившаяся в заволжских степях в процессе миграции [19, с. 56–57; 21, с. 441; 43, с. 158], бронзовые зеркала с валиком по краю и прямоугольной боковой ручкой [46, с. 119, рис. 4,10] – это все безусловные хроноиндикаторы указанного периода.

Индивидуальная характеристика черепов. Краниологическая характеристика черепов. Курган 5, погребение 8, костяк 1 (инв. № Волгу: 33-5; табл. 1/1, рис. 4,1). Череп плохой сохранности, в процессе реставрации удалось реконструировать полностью мозговой отдел и частично лицевой. По всем признакам половой дифференциации череп принадлежал женщине, которой в момент смерти было около 20–30 лет. Мозговой отдел характеризуется коротким продольным, очень большим поперечным и средним высотным диаметрами [1, с. 118–122]. Правда, его ушная высота небольшая (20-й размер по Мартину). По пропорциям тотальных размеров череп укладывается в брахикранные гипсикранные и тапейнокранные формы со сфероидной верхней нормой. Рельеф на черепе сглажен. Основание черепа короткое и очень широкое. Лобная кость по обоим широтным размерам имеет большие значения. Угол поперечного изгиба лба большой, и его значение характерно для монголоидных популяций [10]. Длина лобной хорды и дуги средних размеров, указатель изгиба кости средних значений, а значение угла выпуклости большое, что демонстрирует уплощение ее по линии назион-брегма. Теменная кость с длинной хордой и дугой, а указатель ее изгиба небольшой. Ширина затылочной кости между точками астерион-астерион достигает 125 мм, что свидетельствует о том, что она очень широкая. Указатель изгиба затылочной кости большой. Кроме того, наблюдается некоторое нарушение симметрии в затылочной области черепа справа, что могло возникнуть в результате посмертной деформации.

Таким образом, лобная и затылочные области демонстрируют уплощение, что, скорее всего, связано с результатом преднамеренной искусственной деформации лобно-затылочного типа.

Лицевой скелет широкий в своей верхней части. Нос узкий с антропидной формой нижнего края грушевидного отверстия. Орбита мезоморфная и по ширине, и по высоте, и по указателю (мезоконхная). Переносье по линии максиллофронтальных точек широкое, относительно высокое. Что касается носовых косточек, то они тоже широкие и высокие.

Нижняя челюсть в основном небольших размеров с хорошим очертанием подбородоч-

ной части, тем не менее ее угловая ширина и высота тела большие, а проекционная длина от углов, толщина тела и высота симфиза имеют малые величины. Среднемировые величины наблюдаются по передней ширине нижней челюсти, длине от мыщелков, высоте ветви и ее наименьшей ширине.

Осмотр черепа по программе краниофенетических признаков показал наличие таких признаков, как выступ на скуловой кости (*Spina processus frontalis*), дополнительные косточки в лямбдовидном шве (*Os Wormii suturae Lambdoidea*): две слева и одна справа; кость у точки астирион справа (*Os asterion*); сосцевидное отверстие слева (*Foramen mastoideum*) и теменное отверстие справа (*Foramen parientale*) [31].

Курган 5, погребение 10, костяк 1 (инв. № Волгу: 33-11; табл. 1/2, рис. 4,2). Фрагментированные остатки черепной коробки принадлежали женщине в возрасте 40–50 лет. В процессе реставрационных работ удалось реконструировать только мозговой отдел черепа, который небольшой, с коротким продольным, очень широким поперечным и средним высотным (от базион-брегма) диаметрами, по указателю брахикранный [1, с. 118–122]. Вертикальная норма черепа ближе к сфероидной форме. Рельеф на черепе развит слабо. Лобная кость средней ширины и резко профилированная по линии фронтотемпоральных точек. Ее хорда и дуга короткие, изгиб средний, а выпуклость малая. В связи с этим угол, вычисленный на основе указателя изгиба, большой. У теменной кости хорда и дуга длинные, а изгиб темени малый. Затылочная кость средней ширины с короткой хордой и дугой. Ее изгиб и степень выпуклости средние. На лобной и затылочной костях наблюдается уплощение, что позволяет предполагать на этом черепе, так же как и на черепе из погребения 8, наличие следов лобно-затылочной деформации.

Лицевой скелет не сохранился. Удалось измерить скуловую и верхнюю ширину лица. Оба размера находятся в пределах средних величин. Горизонтальная профилировка лица на уровне глазниц плоская.

Нижняя челюсть достаточно крупных размеров. Подбородочная часть хорошо выражена. В категорию больших величин попали такие признаки, как передняя ширина, дли-

на от мыщелков, высота симфиза и высота тела нижней челюсти, а также ее наименьшая ширина. Проекционная длина от углов, угловая, мыщелковая величины и высота ветви средних величин. Малые значения имеет только один признак, это толщина тела.

В связи с тем что на черепе наблюдается облитерация почти всех швов мозгового отдела, то из эпигенетических признаков удалось отметить только наличие надглазничных отверстий с обеих сторон (*Foramen supraorbitale*), теменного отверстия справа (*Foramen parientale*), дополнительной косточки в затылочно-сосцевидном шве слева (*Os Wormii suturae occipito mastoideus*), сосцевидных отверстий с обеих сторон (*Foramen mastoideum*) [31].

Курган 5, погребение 10, костяк 2 (инв. № Волгу: 33-13; табл. 1/3, рис. 4,3). Череп относительно хорошей сохранности принадлежал женщине 30–40 лет. Мозговой отдел крупный, длинный и широкий. Черепной свод средневысокий по высоте от базион-брегма и высокий по высоте от порион-порион. По указателям тотальных размеров укладывается в брахикранные, ортокранные и тапейнокранные пропорции [1, с. 118–122]. Вертикальная норма черепа ближе к сфероидной. Рельеф на черепе развит хорошо: крупные сосцевидные отростки; наружный затылочный выражен в пределах 4 баллов; область надбровья выражена слабо. Основание черепа средней длины и широкое. Лобная кость по обоим широтным размерам широкая, резко профилированная по линии фронтотемпоральных точек и покатая по углу базион-метопион. Ее хорда и дуга длинные, указатель изгиба малый, высота изгиба большая. У теменной кости хорда и дуга также длинные, а указатель изгиба находится на уровне средних величин. Затылочная кость очень широкая со средней длины хордой и длинной дугой. Указатель изгиба затылка малый, а высота изгиба большая. Область затылка уплощена по типу «бешика».

Лицевой скелет очень крупный, высокий и широкий с небольшим уплощением на уровне глазниц и резкой профилировкой на уровне зигомаксиллярных точек. Вертикальный профиль лица ортогнатный, но наблюдается тенденция к альвеолярному прогнатизму по указателю выступания лица. Альвеолярная дуга длинная и широкая, а небо узкое. Нос высо-

кий среднеширокий с формой грушевидного отверстия предносовые ямки, лепторинный по пропорции. Глазница крупная широкая и высокая по абсолютной ширине и среднеширокая по указателю (мезоконхная), наблюдается небольшая асимметрия: правая глазница несколько уже и ниже, чем левая. Переносье и носовые кости широкие и высокие и резко выводят нос к линии профиля. По глубине клыковой ямки также наблюдается разница: слева ямка глубокая, а справа – мелкая.

У этого черепа, как и у черепа костяка 1, наблюдается преждевременная облитерация швов мозгового отдела, в связи с чем удалось лишь проследить наличие небольшого количества фенев. Это прежде всего наличие теменных отверстий с обеих сторон (Foramen parietale), затем с обеих сторон на скуловых костях отмечается выступ (Spina processus frontalis), возможно наличие справа дополнительных косточек в лямбдовидном шве (Os Wormii suturae Lambdoidea): две косточки с левой стороны и одна с правой; дополнительные кости в затылочно-сосцевидном (Os Wormii suturae occipito-mastoideus) шве. Кроме того, были обнаружены и заднемышечковые отверстия (Canalis condularis) с обеих сторон [31].

Таким образом, вышеприведенная характеристика черепа из погребения 10, скелет 2, позволяет диагностировать череп как европеоидный. Небольшое уплощение его на верхнем горизонтальном уровне является особенностью черепов этого времени и позволяет комплекс определить как сарматский тип или тип древних восточных европеоидов.

Сравнивая цифровую информацию по трем исследуемым черепам, следует отметить их большое сходство, несмотря на ограниченное количество признаков лицевого отдела на двух из них. Краниологический же тип всех женщин определяется типом древних восточных европеоидов, который сочетает умеренную брахикранию с небольшим уплощением лицевого отдела на верхнем глазничном уровне. Несмотря на довольно плоский горизонтальный профиль лица на верхнем уровне, у черепа костяка 1 из погребения 10 кургана 5 наличие монголоидных черт трудно фиксировать из-за отсутствия остальной части лицевого отдела. Аналогичный набор признаков встречается как на материалах савроматского и раннепрохоров-

ского времени Нижнего Поволжья, так и Западного Казахстана и Южного Приуралья [4, с. 42; 5, с. 30; 14, с. 134].

Средние значения небольшой группы, состоящей из трех черепов, характеризуются тем же краниологическим типом, что и отдельные черепа, так как большая часть измерительных признаков мозгового отдела в группе мало варьирует (табл. 2).

Патологическое состояние черепов. Курган 5, погребение 8, костяк 1. Для исследования была доступна черепная коробка женщины. Мозговая капсула носит на себе следы искусственной деформации. На нижней челюсти отмечается отсутствие третьего моляра с левой стороны – гиподонтия. Изучение состояния зубочелюстной системы показало наличие на сохранившихся зубах минерализованных отложений светло-серого цвета, которые располагаются на вестибулярной и внутренней стороне зубов. Степень развития зубного камня достигает 2-го балла по Д.Р. Бротвеллу [54] (рис. 5,2б). Корни зубов несколько оголены (менее чем наполовину), что указывает на развитие заболеваний пародонта, вероятнее всего хронической формы, что в целом согласуется с наличием сильных минерализованных отложений, указывая на отсутствие гигиены ротовой полости (рис. 5,2а).

На коронках резцов и клыков нижней челюсти обнаружены единичные горизонтально ориентированные линии эмалевой гипоплазии (рис. 5,2в). Данное некариозное поражение зубов является маркером перенесенного в детстве неспецифического заболевания.

Обращает на себя внимание гипертрофическое развитие мест прикрепления жевательных мышц на нижней челюсти и на черепе, указывая на возможное использование нижней челюсти и зубов в качестве вспомогательного инструмента. Косвенно об этом свидетельствуют слабые, но четко фиксируемые следы незначительной изношенности в области нижнечелюстного сустава в виде потертостей.

На мозговой капсуле в области надбровных дуг и по надглазничному краю выявлены следы васкуляризации костной ткани по типу «апельсиновой корки» 1-го балла по А.П. Бужиловой [7] (рис. 5,1). На внутренней поверхности костей свода черепа отмечаются множественные пальцевидные вдавления.

Затылочные мышелки основания черепа также несут на себе признаки незначительной изношенности.

Курган 5, погребение 10, костяк 1. В сохранности мозговая капсула и нижняя челюсть, без верхнечелюстных костей. Анализ нижней челюсти показал, что коронки передних резцов и клыков изношены более чем наполовину. Пульпа обнажена и закрыта вторичным дентином. Следует также отметить дегенеративные изменения в области нижнечелюстного сустава и на суставных мышелках нижней челюсти в виде изношенности до губчатого слоя, что является следствием возрастных изменений, свидетельствуя о преклонном возрасте женщины (рис. 5,7). Обследование мозговой капсулы позволило выявить уплощенность затылочной области, которая, вероятнее всего, образовалась в результате искусственной деформации.

К сожалению, основание черепа сохранилось не полностью, поэтому оценить степень изношенности затылочных мышелков не представляется возможным, однако следует обратить внимание, что на затылочной кости в области прикрепления мышц *m. occipitalis*, *m. rectus capitis posterior minor*, *m. rectus posterior major* зафиксировано увеличение рельефа костной ткани.

Патология зубочелюстной системы представлена минерализованными отложениями 2-го балла по Д.Р. Бротвеллу [54, р. 155], причем зубной камень фиксируется как на наружной, так и на лингвальной стороне коронок, цвет камня серый (рис. 5,4). Корни зубов оголены более чем наполовину, 4 балла по Д.Р. Бротвеллу [54, р. 155]. Наблюдаются дегенеративные изменения нижнего альвеолярного отростка в области моляров с правой и с левой стороны, что маркирует развитие хронического пародонтита, переходящего в пародонтоз (рис. 5,3,4).

Курган 5, погребение 10, костяк 2. В сохранности черепная коробка без нижней челюсти. Черепная коробка носит на себе следы уплощения в задней части мозговой капсулы, что является последствием искусственной деформации. Асимметрия затылочной области черепа не выявлена.

Зубочелюстной ряд верхней челюсти характеризуется наличием множественных

диастем между резцами и клыками. Ширина промежутков между зубами достигает 3 мм. Признаки артроза также зафиксированы в области нижнечелюстной ямки в виде потертой и деформации суставной поверхности.

Патология зубной системы представлена минерализованными отложениями 2–3-го балла, светло-серого цвета. Корни зубов оголены, что свидетельствует о развитии хронического пародонтоза верхнего альвеолярного отростка (рис. 5,5а). Стертость зубов до дентина. На резцах, клыках, премолярах и молярах в межзубном пространстве в области шеек зуба выявлены интерпроксимальные желобки или так называемые клиновидные дефекты. Глубина повреждений эмали до 1 мм, ширина до 2 мм (рис. 5,5б,6).

На затылочной кости в области прикрепления мышц *m. occipitalis*, *m. rectus capitis posterior minor*, *m. rectus posterior major* зафиксировано увеличение рельефа костной ткани. Затылочные мышелки со следами изношенности и краевых разрастаний размером до 2 мм (рис. 5,8).

Реконструкция патологического статуса и особенностей образа жизни исследуемых женщин затрудняется плохой сохранностью черепов, что существенно ограничивает наши возможности. Тем не менее постараемся оценить те патологические отклонения, которые удалось установить при анализе черепных коробок.

Прежде всего, остановимся на патологических проявлениях, связанных с искусственной деформацией, которые в зарубежной литературе принято рассматривать в рамках раздела травмы [52, р. 402]. Так как искусственной деформации черепа подробное внимание уже было уделено выше, то лишь частично коснемся этого вопроса. Отметим лишь, что кроме указанных материалов аналогичная модификация черепа уже была выявлена на раннесарматских черепах из могильников Первомайский I и Ковалевка и описана Е.В. Перервой [33, с. 54]. Кроме этого в данном контексте следует указать, что у женщин из погребения 10 фиксируется стеноз черепных швов, который также мог быть следствием искусственной деформации. В настоящее время отсутствует однозначный ответ на вопрос о причине появления стенозов. Преждев-

ременное закрытие черепных швов также может быть следствием микроцефалии или метаболических нарушений. Краниостеноз может возникнуть и в результате врожденного нарушения роста черепа, реже является следствием неврологических расстройств [27].

Еще одна особенность, на которую нам удалось обратить внимание, это так называемый клиновидный дефект на зубах женщины – костяк 2 из погребения 10. Подобного рода дефекты на палеоантропологических материалах располагаются в области шейки зуба (эмалево-цементного соединения) между зубами, чаще всего на нижней челюсти, имеют форму желобка или треугольника с округленной вершиной, которая направлена в сторону полости зуба [41, с. 180; 59, р. 60]. Такие изменения зубов широко распространены среди древних популяций. Антропологами было сделано предположение, что интерпроксимальные желобки могли возникнуть при использовании тонких цилиндрических предметов (деревянные палочки, небольшие рыбы кости или жесткие стебли травы) в качестве примитивных средств гигиены для очистки межзубных пространств и боковых поверхностей зубов [53, р. 302; 55, р. 456].

В результате анализа черепных коробок из погребения 10 кургана 5 могильника Лятошинка на затылочной кости в области прикрепления мышц *m. occipitalis*, *m. rectus capitis posterior minor*, *m. rectus posterior major* зафиксировано увеличение рельефа костной ткани и появление множества питательных отверстий. Данные изменения могут быть косвенным доказательством того, что оба индивида длительное время проводили в седле или были профессиональными всадниками, что вполне естественно для представителей ранних кочевников этого времени. Именно данный признак наряду с дегенеративными и пролиферативными изменениями на суставных поверхностях мышечных затылочного отверстия, который также был обнаружен у женщины (костяк 2), являются маркерами всадника, указанными в авторской программе реконструкции физической активности А.П. Бужиловой [8, с. 117]. Признаки дегенеративных изменений на мышечках возле затылочного отверстия были обнаружены также и на черепной коробке молодой женщины из погребения 8.

Сходными характеристиками, несмотря на различный возраст исследуемых женщин, оцениваются и особенности состояния зубочелюстной системы. Так, у них зафиксированы минерализованные отложения светло-серого цвета 2-го балла и признаки развития хронического пародонтита, которые у женщины из погребения 10 (костяк 1) осложнились прижизненной утратой зубов (моляров на нижней челюсти) и дистрофией части нижней челюсти в области расположения последних моляров.

Как указывают авторы, такие заболевания пародонта, как пародонтит и пародонтоз, являются следствием воспалительных процессов, сопровождающихся атрофическими или дистрофическими изменениями всех тканей челюсти [32; 40]. Причины развития болезни пародонта имеют многофакторный характер, а в случае с исследуемыми индивидами могут указывать на следующее: возраст, бактериальное воздействие, плохая гигиена ротовой полости, наличие зубных бляшек и зубного камня, специфическая диета, для которой нехарактерны свежие фрукты и овощи, стресс организма во время беременности и эндокринные нарушения, физиологический стресс, связанный с миграциями и частыми сменами территории обитания [39, с. 66; 56, р. 81–82; 57, р. 932; 61, р. 116–119].

Все вышеперечисленные факторы вполне могли иметь место и в случае с изучаемыми индивидами. Как и у большинства кочевников раннего железного века, основой диеты исследуемых женщин были мясные и молочные продукты, богатые белком. Данное предположение опирается на сочинения античных авторов, а также на палеозоологический и палеопочвоведческий анализ археологических погребальных комплексов и предметов культа. У сарматов отсутствовала гигиена ротовой полости как факт, а примитивные ее элементы были описаны выше. Стрессы, связанные с беременностью и миграциями, также вполне могли иметь место, и исключать их нельзя.

В данной связи укажем и еще на одну возможную причину такого неудовлетворительного состояния зубной системы, которая может быть связана как с профессиональной деятельностью, так и отражать специфику погребального обряда. Ряд исследователей ука-

зывают на то, что существенным фактором, стимулирующим развитие заболеваний пародонта, могут быть вредные привычки, связанные с жеванием наркотических веществ, бетеля и курением [41, с. 510; 52, р. 402; 61, р. 116–119].

На фоне исследуемых женщин из кургана 5 могильника Лятошинка, у которых выявлен практически сходный набор патологических признаков зубочелюстной системы, несмотря на различный возраст, отдельно следует отметить ряд важных существенных отличий, зафиксированных на черепной капсуле молодой женщины из погребения 8 кургана 5. Прежде всего следует отметить эмалевую гипоплазию, которая является маркером перенесенного тяжелого заболевания. Стрессовая ситуация произошла в возрасте между 2,7–3,1 года, судя по схеме, предложенной Д. Рейдом и М. Дином [58]. Причины, по которым развивается дефект эмали, разнообразны: нарушения питания, недостаток микроэлементов (витаминов А, С, D), рахит, цинга, алиментарная дистрофия, пневмония, сифилис, туберкулез, краснуха, токсоплазмоз, переход от грудного вскармливания к постоянной пище [20, с. 134; 52, р. 406]. Кроме того, следует отметить наличие на этом черепе и признаков васкуляризации костной ткани по типу «апельсиновой корки». Считается, что фиксация на черепной коробке следов васкулярной реакции является следствием длительного пребывания на открытом воздухе в холодное время года. Также это состояние могло стимулироваться и другими причинами, например активизацией периферической кровеносной системы мягких тканей головы при повышенном давлении или специфике трудовой деятельности [7, с. 104–105; 13, с. 44; 30, с. 52; 34, с. 149].

Также на черепной коробке молодой женщины из погребения 8 были обнаружены признаки высокого внутричерепного давления в виде пальцевидных вдавлений. Появление данных отклонений на поверхности эндокрана является результатом развития синдрома внутричерепной гипертензии [37, с. 135; 38, с. 222].

Обсуждение результатов и основные выводы. Изучение археологического и антропологического материала двух погребений кургана 5 могильника Лятошинка позволяет предположить статус всех трех женщин как

отправительниц культа змей с возможной принадлежностью этих женщин к змеиному тотему. Для доказательства нашей концепции можно привести следующие факты, главным из которых является наличие в погребениях скелетов змей с отрубленными головами, явно уложенных с определенной ритуальной целью. В одних случаях тела змей свернуты в спираль, а в других – вытянуты. Этот элемент в сарматских погребениях нетрадиционен, хотя такая практика изредка встречается в захоронениях других археологических культур. В связи с этим можно привести примеры наличия костей змей в культурах эпохи бронзы Нижнего Поволжья. Всего нам известно несколько таких погребений:

1) срубной культуры у хут. Дурновского в бассейне р. Хопра со скелетами трех змей;

2) катакомбной культуры из могильника «Три брата», в богатом погребении 8 кургана 9 были две большие змеи [45, с. 141];

3) предкавказской культуры из могильника Островной – в погребении 28 кургана 3. В этом случае кости от нескольких змей были обнаружены на подстилке и одна змея «обвивала» бедра молодой женщины [48, с. 23, 24].

Есть отдельное исследование, посвященное культу змей у населения срубной культурно-исторической общности [47, с. 92]. В ней автор пишет о том, что находки в погребениях скелетов более 1–3 змей (и более) может быть связано с погребальными ритуалами по отношению к жрецу-магу.

Что касается относительно синхронных материалов, то можно привести лишь одну публикацию материалов грунтового могильника сельского поселения античного времени Артюшенко-2, где в четырех погребениях были найдены скелеты змей. Могильник располагается в 15 км к юго-востоку от ст-цы Тамань, и погребения датируются временем начала V – начала IV в. до н. э. Там тоже обезглавленные скелеты змей сопровождали либо женские погребения, либо коллективные, но в которых был скелет женщины [17, с. 220].

Интересен и обряд более позднего воинского позднесарматского захоронения из кургана 3 у с. Кочетное Саратовской области. В нем погребенный был засыпан золой от костра вперемешку с костями многочисленных змей [50].

Отметим, что исследователи, публикуя материалы, обычно ограничиваются констатацией наличия змей либо приходят к общему выводу о наличии неких ритуальных целей, что бесспорно. Было высказано предположение о том, что змея могла считаться «оберегом либо понималась как проводница, союзница или помощница женщин в загробном мире» [17, с. 220], приводились аналогии из змеборческих легенд, где змея воспринималась как образ врага скотоводческого хозяйства [45, с. 141–142]. Однако наличие в погребениях из Лятошинки повторяющегося набора в виде раковин, что также ассоциируют со змеиным культом, костяных ложечек и проколов в сочетании с красками разных цветов, кусков мела, специальных шкатулок для хранения сакральных предметов, в список которых вошел и бронзовый наконечник стрелы, позволяет предположить некий общий для обнаруженных рядом погребений ритуал, где похороненные женщины отмечены, возможно, в статусе шаманок либо жриц, при всей условности использования этих терминов. Заметим, что в срубном погребении у хут. Дурновского вместе со змеями были также найдены куски красной и белой краски. В космогонических представлениях многих кочевых и земледельческих народов змеи играли значимую роль от покровительницы и родовспоможительницы до символа враждебного хтонического мира, начиная с древности и вплоть до сегодняшнего дня, потому обнаружение костяков змей вместе со специфическим набором, несущим магическую смысловую нагрузку, кажется вполне объяснимым [22, с. 108].

Для доказательства наличия культа змей, сопряженного с тотемом у отдельных сарматских родов, кроме находок скелетных остатков змей в нашем случае обратимся и к другим материалам.

Наряду со змеями необходимо упомянуть и находку панциря черепахи в погребении 8. Образ черепахи и образ змеи широко распространены в культурах, религиях и мифологии различных народов и очень часто выступают в паре. Родство черепахи с лягушкой и со змеями обнаруживается как на языковом, так и на мифологическом уровне. В нашем случае интересен аспект взаимодействия образа черепахи со змеей. По китайским по-

верьям черепахи женского рода и поэтому используют в качестве мужей – змей, а в древнегреческой, индийской и японской мифологии черепаха является спутником, помощником и транспортным средством женских божеств, отвечающих за красоту, мудрость, искусства и красноречие. В славянской мифологии есть поверья о превращении ведьм в черепаху и др. [22, с. 369, 370].

Кроме того, в исследуемых 8-м и 10-м погребениях были обнаружены раковины Грифея (*Gryphea*). В первом случае – под панцирем черепахи, а во втором – рядом с берестяной коробочкой, которая содержала, видимо, предметы, необходимые для отправления культа змеи. В связи с положением этой находки следует, на наш взгляд, предположить утилитарный характер раковины в качестве посуды для размешивания красок.

Обращает на себя внимание и такая находка, как костяные ложечки и отдельные стрелы. Есть мнение о том, что костяные ложечки использовались для наркотических веществ, в нашем случае, возможно, конопли [44, с. 57]. Известно, что в ритуальных целях, по крайней мере в шаманских практиках, очень часто использовались наркотические (галлюциногенные) вещества или стимуляторы для контакта с миром духов [49].

Обратимся, наконец, и к семантике находок отдельных стрел в женских погребениях. В пользу тезиса о том, что такие стрелы использовались в ритуальных целях, может указывать их «архаический характер», а также находки их в единичном экземпляре вне контекста колчана. На ритуально-магическую сторону единичных бронзовых стрел может указывать и то, что они могли использоваться в качестве амулетов, так как находились рядом с берестяной коробочкой, а также отдельная стрела могла входить в набор культовых предметов «женщины-жрицы» [2, с. 158, 159]. Мифологема стрелы в сарматском мире, как и в шаманизме, могла отождествляться с магической силой отправителя культа [35, с. 74].

Еще одним фактом, который позволяет нам определить статус исследуемых женщин как отправительниц культа змей, является наличие следов искусственной деформации черепа, что является большой редкостью в это

время и выводит статус женщин за рамки простых членов сообщества. Следы преднамеренной деформации были выявлены на двух черепах: у женщины из погребения 8 и у костяка 1 погребения 10. Тип деформации определяется как лобно-затылочный. Наличие аналогичного типа деформации отмечает на черепах из синхронных погребений могильника Лебедевка С.Г. Ефимова [14, с. 133, 134]. Известно, что при таком типе деформации на лобной и затылочной костях закрепляются чаще всего либо деревянные дощечки, либо другой подручный материал. Давление, которое претерпевает лобная кость, приводит к ее выравниванию, так как сжата деформирующим приспособлением, затылочная кость же уплощается либо под тяжестью головы ребенка, лежащего в колыбели, и тоже выравнивается, либо также сжата второй панелью. В процессе такого двойного воздействия осуществляется рост мозгового отдела в ширину, который по завершению ростовых процессов укорачивается и расширяется. Давящие приспособления приводят к тому, что лобная и затылочная кости теряют свою природную кривизну и выравниваются [51; 60; 62]. Таким образом, окончательный результат давления сводится к тому, что уменьшается длина черепа, повышается его ширина и выравниваются лобная и затылочная кости с удлинением хорд и дуг. Основание черепа в связи с этим тоже обнаруживает увеличение ширины. Как свидетельствуют размеры, приведенные в таблице 1, оба черепа с лобно-затылочной деформацией имеют набор признаков, который составляет вышеприведенный комплекс деформации. Как известно, в традиционных культурах такая модификация тела, как искусственная деформация черепа, носила знаковую функцию, а ввиду того, что этот обычай очень редко встречается у ранних кочевников IV в. до н. э., наличие его следов на двух черепах из погребений со змеями выделяет их из общей массы.

Что касается третьего черепа из погребения 10, костяк 2, то там наблюдается только уплощение в области затылка по бешиковому типу, что может указывать на влияние колыбели на голову. При таком типе деформации в боковой норме затылок совершенно плоский или слабоокруглый, а в вертикальной

норме затылочный отдел широкий и короткий. Эти признаки обнаруживаются на черепе костяка 2 из погребения 10.

Следует обратить внимание на тот факт, что письменные, этнографические и археологические свидетельства фиксируют, что лекари, совмещающие функции шамана, колдуна и другие аналогичные роли, должны были иметь и отличные от остального коллектива индивидуальные физические и психические особенности [24, с. 70]. Наличие искусственной деформации в нашем случае вполне можно трактовать в этом контексте.

Что касается анализа патологического состояния всех трех черепов, то из него вытекает специфика их здоровья, в котором отразилось и возможное употребление наркотических веществ, использование в ритуальных целях зубочелюстного аппарата, влияние деформирующей конструкции с проявлением краниостеноза и внутричерепной гипертензии, владение в совершенстве всадничеством и др. Все эти данные имеют аналогии в сибирском шаманстве. Так как деформация головы осуществляется в младенческом возрасте, то этих девочек заранее готовили к будущему статусу жриц, шаманок и т. д., что подкрепляется находкой захоронения ребенка в погребении 8, которому на момент смерти было около 2 лет, тем не менее между его ног находился обезглавленный скелет змеи.

ПРИМЕЧАНИЯ

¹ Статья подготовлена при поддержке гранта РФФИ, проект № 20-29-01020 «Генетическая структура савромато-раннесарматских популяций Южного Приуралья и Нижнего Поволжья».

The article was prepared with the support of the RFBR grant, project No. 20-29-01020 “Genetic structure of the Savromatian – Early Sarmatian population in the Southern Cis-Urals and the Lower Volga region”.

² Рисунки, приведенные в публикации материалов [15], очень плохого качества, и на планах погребений не обозначены змеи, отчета нет, поэтому нам пришлось обратиться к полевым дневникам и чертежам, которые нам любезно предоставил автор раскопок А.В. Фалалеев, за что мы ему очень благодарны. В палеоантропологической коллекции ВолГУ имеются только черепа из исследуемых погребений, поэтому даются лишь результаты их исследования.

ПРИЛОЖЕНИЕ

Таблица 1. Индивидуальные размеры и указатели женских черепов из погребений IV в. до н. э. могильника Лятошинка

Table 1. Individual sizes and indexes of female skulls from burials of the 4th century BC burial ground Lyatoshinka

№ по Мартину и др.	Признак	К. 5, п. 8, к. 1	К. 5, п. 10, к. 1	К. 5, п. 10, к. 2	№ по Мартину и др.	Признак	К. 5, п. 8, к. 1	К. 5, п. 10, к. 1	К. 5, п. 10, к. 2
1	Продольный диаметр	168	167	181	61	Ширина альвеолярной дуги	–	–	63
8	Поперечный диаметр	147	145	147	61:60	Челюстно-альвеолярный индекс	–	–	108,6
8:1	Черепной указатель	87,5	86,8	81,2	62	Длина неба	–	–	–
17	Высотный диаметр (ba-br)	129	128	129	63	Ширина неба	–	–	33
17:1	Высотно-продольный индекс	76,8	76,6	71,2	63:62	Небный индекс	–	–	–
17:8	Высотно-поперечный индекс	91,2	88,3	87,8	54	Ширина носа	22,5	–	25
OPB	Общеростовая величина	257,8	255,5	266,5	55	Высота носа	–	–	56
M2	Условное трансверсальное сечение	247,0	242,2	266,1	54:55	Носовой указатель	–	–	44,6
M3	Условный трансверсальный объем	1592,9	1549,8	1716,2	51	Ширина орбиты (левая)	41(?)	–	43
5	Длина основания черепа	85	–	96	52	Высота орбиты (левая)	34(?)	–	36
20	Ушная высота (po-ro)	105,5	–	119,5	52:51	Орбитный указатель (левая)	82,9	–	83,7
9	Наименьшая ширина лба	96	93	105	51	Ширина орбиты (правая)	–	–	42
h/9	Высота над ft-ft точками	15,5	18,5	23,7	52	Высота орбиты (правая)	–	–	35
h/9:9	Указатель профиля лба над ft-ft точками	16,1	19,9	22,6	52:51	Орбитный указатель (правая)	–	–	83,3
УПИЛ	Угол поперечного изгиба лба	144,1	136,6	131,4	MC	Максило-фронтальная ширина	19,1	–	21,1
9:8	Лобно-поперечный	65,3	64,1	71,4	MS	Максило-фронтальная высота	8,5	–	9,2
9:10	Широтный лобный	76,7	83,8	78,4	MS:MC	Максило-фронтальный указатель	44,5	–	43,6
10	Наибольшая ширина лба	122	111	134	DC	Дакриальная ширина	–	–	22,0(?)
11	Ширина основания черепа	134	126	130	DS	Дакриальная высота	–	–	12,5(?)
12	Ширина затылка	125	105	121	DS:DC	Дакриальный указатель	–	–	56,8
25	Сагиттальная дуга	378	349	389	SC	Симотическая ширина	8,0	10,1(?)	9,9
26	Лобная дуга	124	115(?)	133	SS	Симотическая высота	4,5	–	4,3
27	Теменная дуга	132	131(?)	135	SS:SC	Симотический указатель	56,25	–	44,4
28	Затылочная дуга	122	103(?)	121	FC	Глубина клыковой ямки (справа / слева)	–	–	2,0/6,0
29	Лобная хорда	108	101(?)	115	44a	Бимолярная хорда fmo-fmo	–	94,5(?)	103

Окончание таблицы 1

End of Table 1

№ по Мартину и др.	Признак	К. 5, п. 8, к. 1	К. 5, п. 10, к. 1	К. 5, п. 10, к. 2	№ по Мартину и др.	Признак	К. 5, п. 8, к. 1	К. 5, п. 10, к. 1	К. 5, п. 10, к. 2
30	Теменная хорда	111	88(?)	121	–	Высота назиона над б/м хордой	–	12,0	18,2
31	Затылочная хорда	107	92(?)	95	–	Назомаларный индекс	–	12,7	17,7
28:27	Затылочно-теменной индекс	92,4	78,0	89,6	77	Назомаларный угол	–	151,5	141
29:26	Изгиб лба	87,1	87,8	86,5	–	Зигомаксиллярная хорда (по Абиндеру)	–	–	91,3
30:27	Изгиб темени	84,1	88,6	89,6	–	Высота subspinale над з/м хордой	–	–	21,5
31:28	Изгиб затылка	87,7	85,4	78,5	–	Зигомаксиллярный индекс	–	–	23,5
Sub.№β	Высота изгиба лба	20,0	19,5	30,0	<zm'	Зигомаксиллярный угол	–	–	129,7
Sub.№β: 29	Индекс выпуклости лба	18,5	19,3	26,1	32	Угол профиля лба от назиона	–	–	78
УИЛ	Угол изгиба лба	139,4	137,8	124,9	GM/FH	Угол профиля лба от глабеллы	–	–	73
Sub.№β	Высота изгиба затылка	25,5	21,5	30,1	72	Общий лицевой угол	–	–	88
Sub.№β:31	Индекс выпуклости затылка	23,8	24,4	31,7	73	Угол средней части лица	–	–	90
УИЗ	Угол изгиба затылка	129,1	128,0	115,3	74	Угол альвеолярной части лица	–	–	82
45	Скуловой диаметр	–	128(?)	130	75	Угол носовых костей к горизонтали	–	–	60
45:8	Поперечный фацио-церебральный указатель	–	88,3	88,4	75-1	Угол носовых костей к линии профиля	–	–	28
40	Ширина основания лица	–	–	98	<i>Форма и рельеф черепа</i>				
40:5	Указатель выступания лица	–	–	102,1	Вертикальная норма черепа (Norma verticales)	Sphaeroid.	Sphaeroid.	Sphaenoid.	
48	Верхняя высота лица	–	–	77	Надпереносье (по Мартину 1-6)	2	2	4	
48:17	Вертикальный фациоцеребральный указатель	–	–	57,9	Надбровные дуги	1	1	1	
48:45	Верхний лицевой указатель	–	–	56,6	Наружный затылочный бугор		1	3	
48:45	Верхний лицевой указатель	–	–	56,6	Сосцевидный отросток	1	1	2	
43	Верхняя ширина лица	105(?)	–	109	Нижний край грушевидного отверстия	Anthropina	–	Fossa praenasales	
46	Средняя ширина лица	–	–	93	Передненосовая ось	–	–	3	
60	Длина альвеолярной дуги	–	–	58					
Нижняя челюсть									
№ по Мартину и др.	Признак	К. 5, п. 8, к. 1	К. 5, п. 10, к. 1	№ по Мартину и др.	Признак	К. 5, п. 8, к. 1	К. 5, п. 10, к. 1		
65	Мышелковая ширина	–	115	69	Высота симфиза	27,5	33		
66	Угловая ширина	107	96	69(1)	Высота тела	32	31,5		
67	Передняя ширина	45	47	69(3)	Толщина тела	10	10		
68	Проекционная длина от углов	65	73	70	Высота ветви	54	53		
68(1)	Длина от мышелков	99	105	71a	Наименьшая ширина ветви	30	33		

Таблица 2. Средние значения и показатели женской краниологической серии IV в. до н. э. из могильника Лятошинка

Table 2. Mean values and indicators of the female craniological series of the 4th century BC from the Lyatoshinka burial ground

№ по Мартину и др.	Женщины		
	n	X	s
1	3	172.0	7,8
8	3	146.3	1,2
8:1	3	85,2	3,6
17	3	128,7	0,6
17:1	3	74.9	3,2
17:8	3	89.1	1,8
ОРВ	3	260,0	5,8
М2	3	251,7	12,65
М3	3	1619,6	86,4
5	3	93,7	7,8
20	3	110,5	8,3
9	3	98,0	6,2
УПИЛ	3	137.4	6,4
11	3	129.0	4,4
28:27	3	86,7	7,6
45	2	129,0	–
40	1	98,0	–
40:5	1	102,1	–
48	1	77	–
43	2	107	–
46	1	93	–
54	2	23.8	–
55	1	56	–
54:55	1	44.6	–
51	2	42,0	–
52	2	35.0	–
52:51	2	83,3	–
DC	1	22,0	–
DS	1	12,5	–
DS:DC	1	56.8	–
SC	2	9,3	–
SS	2	4.4	–
SS:SC	2	50.3	–
FC	1	6,0	–
77	2	146,25	–
<zm'	1	129,7	–
32	1	78	–
72	1	88	–
74	1	82	–
75-1	1	28.0	–



Рис. 1. Расположение могильника Лятошинка
Fig. 1. Location of the Lyatoshinka burial ground



Рис. 2. Лятошинка. Курган 5, погребение 8:

1 – общий план кургана 5; 2 – план и разрез погребения 8; 3 – костяная ручка ложечки; 4 – раковина Грифея; 5 – фрагмент венчика лепного горшка; 6 – обломок костяной трубочки; 7 – медная гривна; 8 – железный браслет; 9 – височное кольцо; 10 – височное кольцо

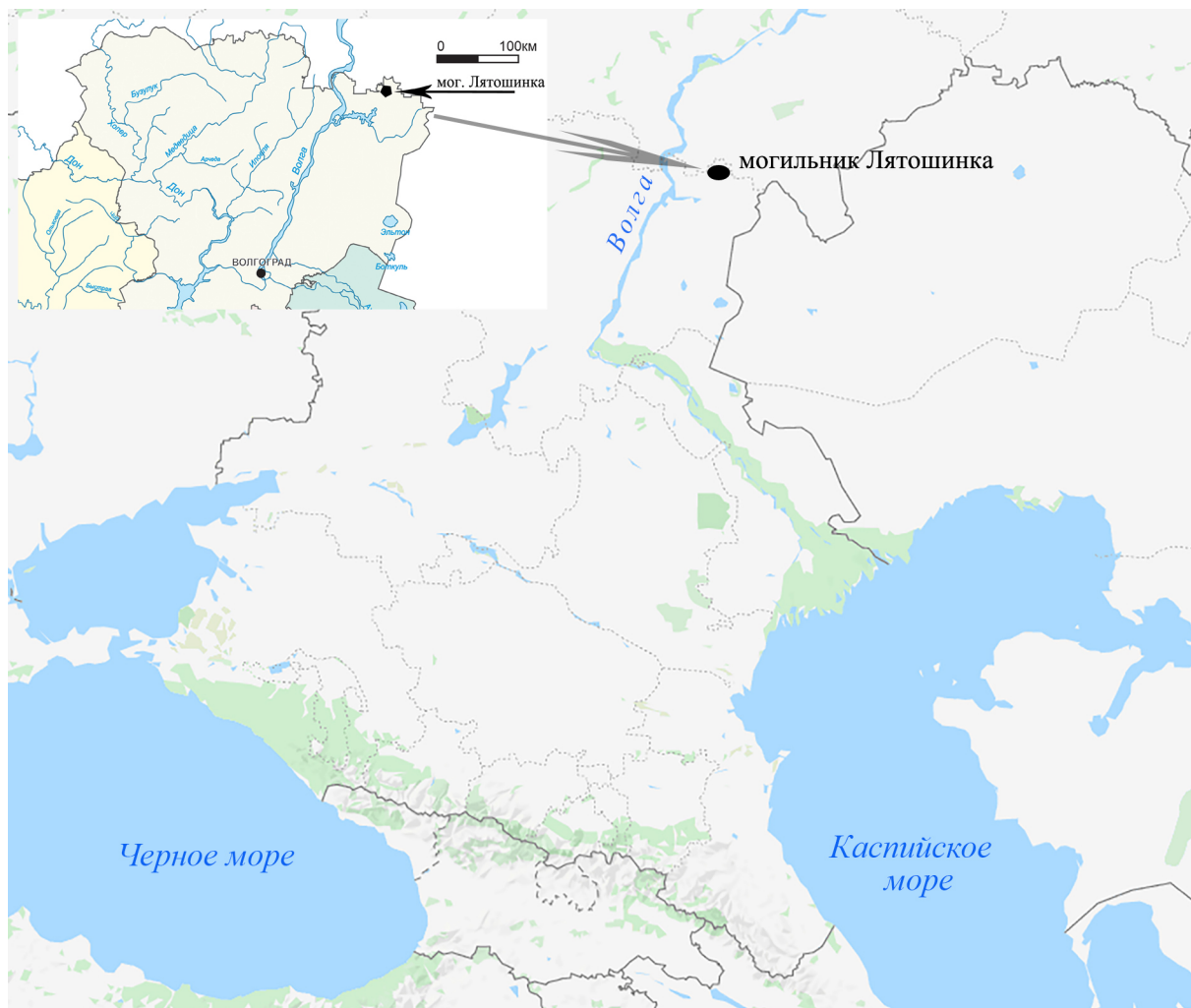
Fig. 2. Lyatoshinka. Kurgan 5, burial 8:

1 – general plan of barrow 5; 2 – plan and section of burial 8; 3 – bone handle of a spoon; 4 – Gripheus shell; 5 – a fragment of the rim of a molded pot; 6 – fragment of a bone tube; 7 – copper hryvnia; 8 – iron bracelet; 9 – temporal ring; 10 – temporal ring

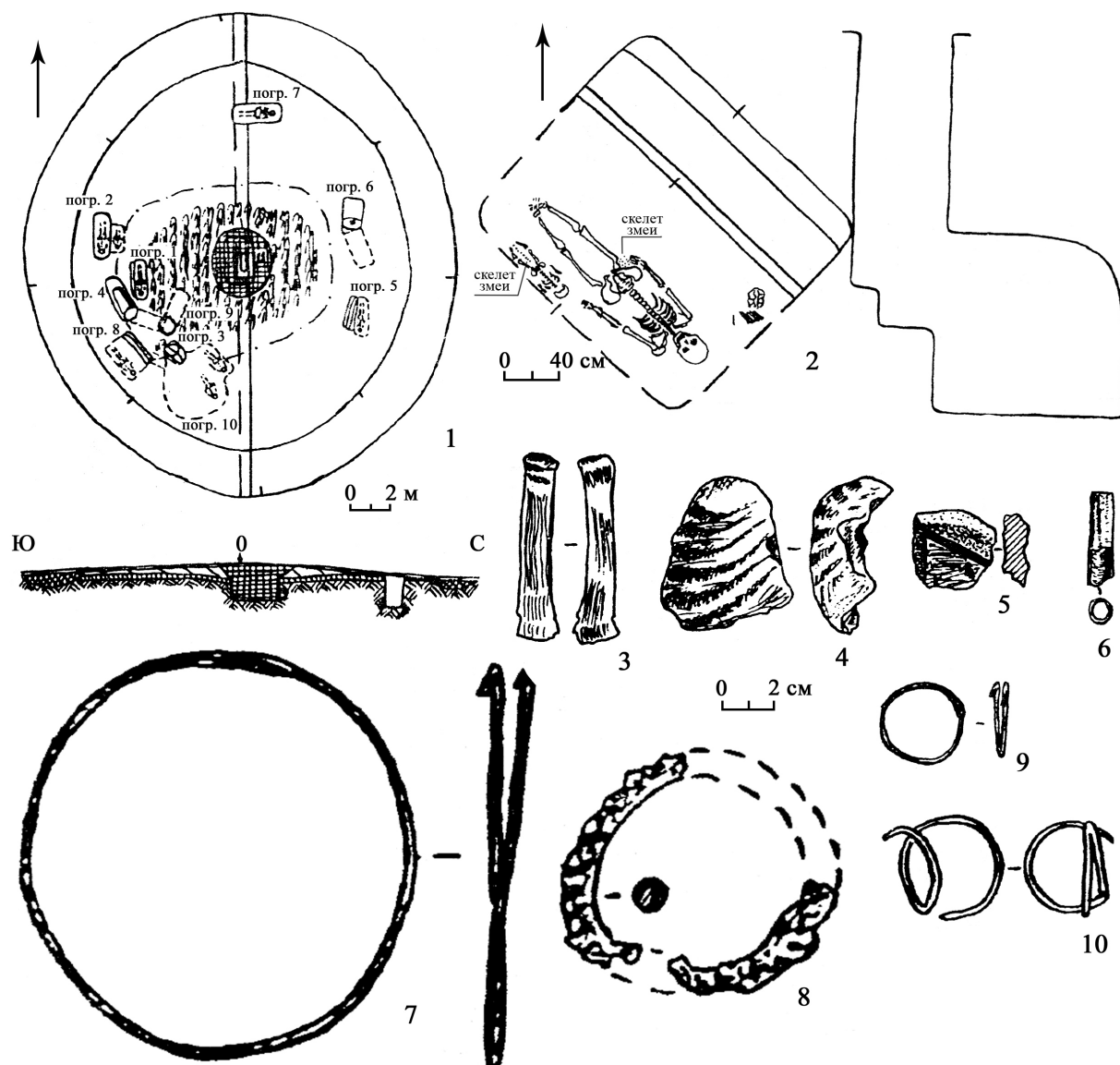

Рис. 3. Лятошинка. Курган 5, погребение 10:

1 – план и разрез погребения 10; 2, 20 – костяные проколки; 3 – раковина Грифея; 4, 6 – костяные ложечки; 5, 7, 19 – железные браслеты; 8 – фрагменты железной пряжки; 9 – бронзовый наконечник стрелы; 10, 11 – глиняные сосуды; 12 – бронзовое зеркало; 13–17 – стеклянные бусы; 18 – бронзовые скобы; 21 – железный нож

Fig. 3. Lyatoshinka. Kurgan 5, burial 10:

1 – plan and section of burial 10; 2, 20 – bone punctures; 3 – Grypheus shell; 4, 6 – bone spoons; 5, 7, 19 – iron bracelets; 8 – fragments of an iron buckle; 9 – bronze arrowhead; 10, 11 – clay vessels; 12 – bronze mirror; 13–17 – glass beads; 18 – bronze brackets; 21 – iron knife

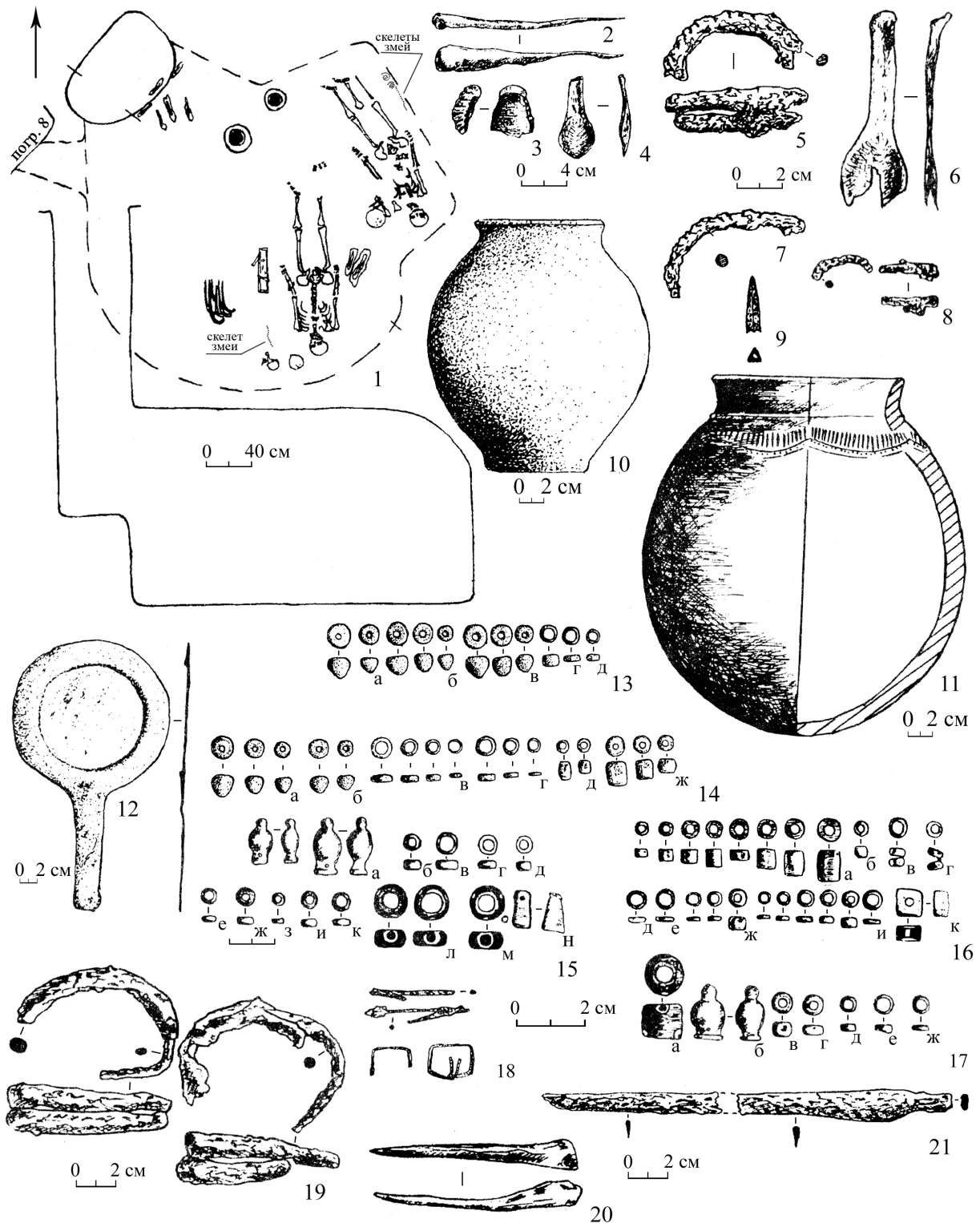

Рис. 4. Женские черепа в четырех нормах из погребений 8 и 10 кургана 5 могильника Лятошинка:

- 1 – женский череп (20–30 лет, костяк 1) со следами лобно-затылочной деформации из погребения 8 кургана 5;
 2 – женский череп (40–50 лет, костяк 1) со следами лобно-затылочной деформации из погребения 10 кургана 5;
 3 – женский череп (30–40 лет, костяк 2) со следами затылочной деформации из погребения 10 кургана 5

Fig. 4. Female skulls in four norms from burials 8 and 10 of mound 5 of the Lyatoshinka burial ground:

- 1 – female skull (20–30 years old, skeleton 1) with traces of fronto-occipital deformity from burial 8, mound 5;
 2 – female skull (40–50 years old, skeleton 1) with traces of fronto-occipital deformity from burial 10, barrow 5;
 3 – female skull (30–40 years old, skeleton 2) with traces of occipital deformity from burial 10, mound 5

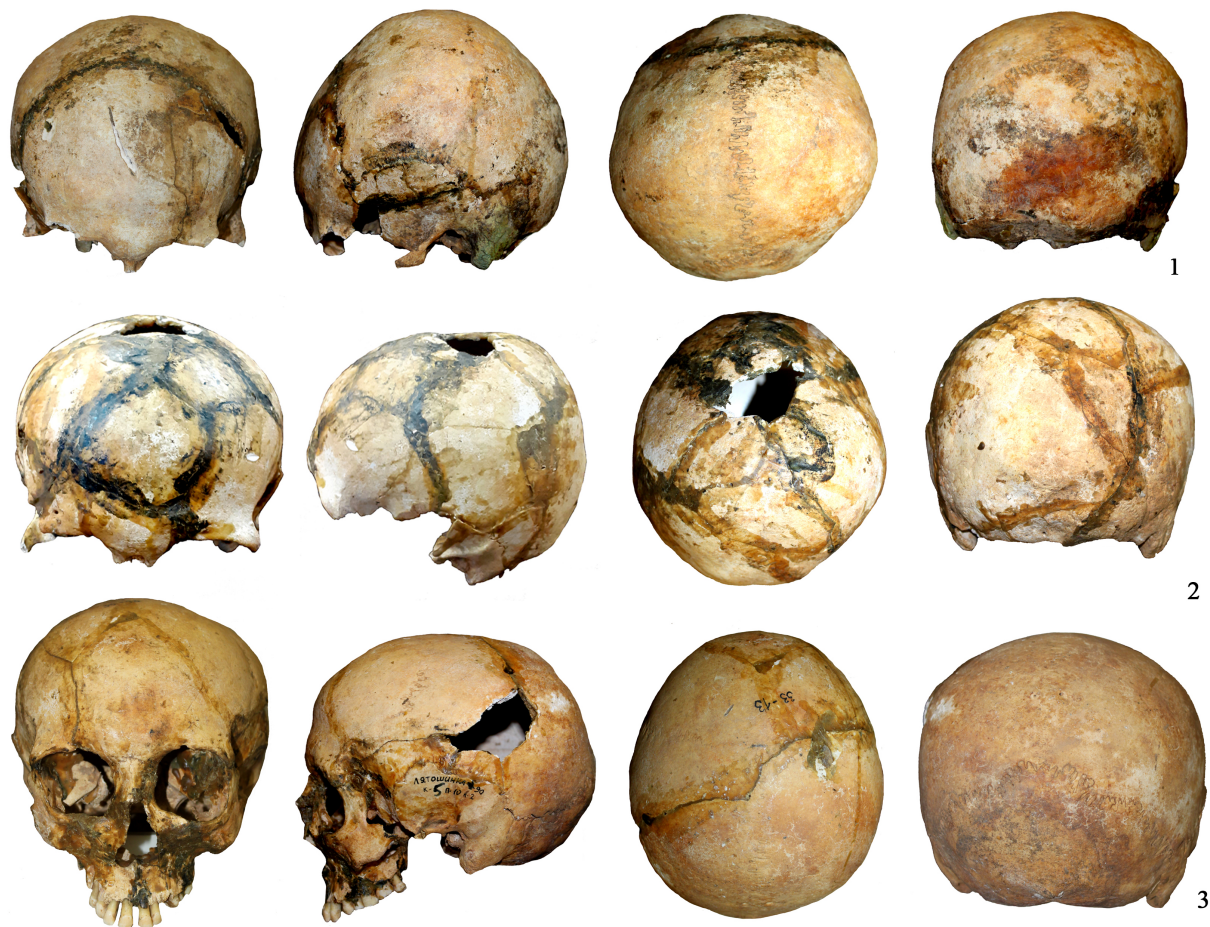

Рис. 5. Патологические отклонения на черепках и нижних челюстях женщин из кургана 5 могильника Лятошинка:

1 – признаки васкулярной реакции по типу «апельсиновой корки» у молодой женщины из погребения 8 кургана 5; 2 – нижняя челюсть женщины из погребения 8 кургана 5 (A – признаки хронического пародонтита в виде оголения верхней трети корней зубов; B – отложения зубного камня; B – горизонтальная линия эмалевой гипоплазии на левом клыке нижней челюсти); 3 – нижняя челюсть женщины (кость 1) из погребения 10 кургана 5: признаки хронического пародонтита, переходящие в пародонтоз нижней челюсти с правой стороны (a – прижизненная утрата второго моляра;

- б* – оголения корня первого моляра нижней челюсти); *4* – нижняя челюсть женщины (кость 1) из погребения 10 кургана 5: признаки хронического пародонтита, переходящие в пародонтоз нижней челюсти с правой стороны (*а* – прижизненная утрата моляров; *б* – отложения зубного камня на резцах);
- 5* – зубы и верхняя челюсть женщины (кость 2) из погребения 10 кургана 5 (*а* – признаки пародонтита в виде оголения половины корня зуба, *б* – интерпроксимальный желобок на втором резце с левой стороны);
- 6* – моляр верхней челюсти женщины (кость 2) из погребения 10 кургана 5 с интерпроксимальным желобком;
- 7* – дегенеративные изменения на головке нижней челюсти женщины (кость 1) из погребения 10 кургана 5;
- 8* – дегенеративные изменения на затылочных мышелках женщины (кость 2) из погребения 10 кургана 5 в виде краевых разрастаний

Fig. 5. Pathological abnormalities on the skulls and lower jaws of women from mound 5 of the Lyatoshinka burial ground:

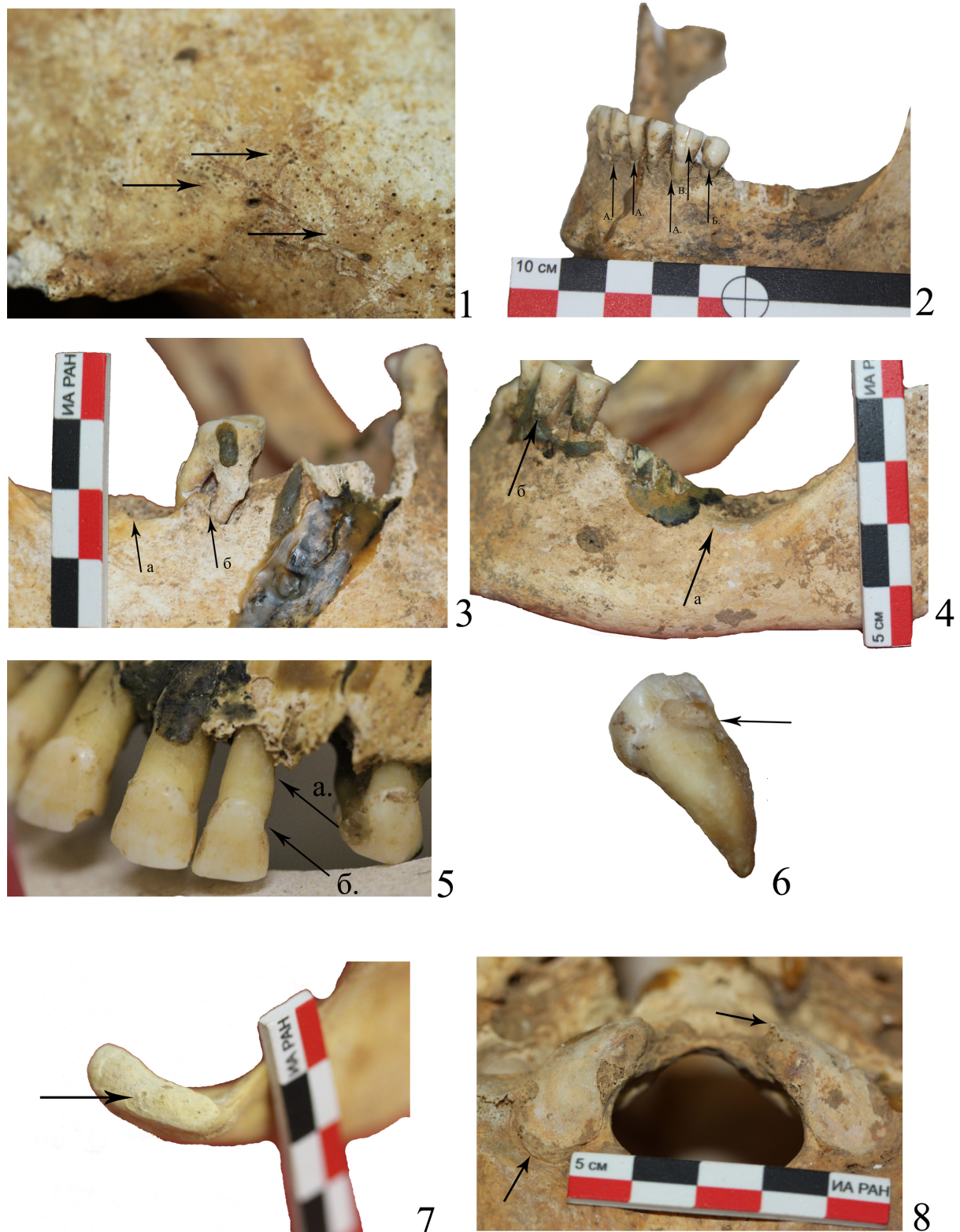
- 1* – signs of an “orange peel” vascular reaction on a young woman from burial 8, mound 5, Lyatoshinka burial ground;
- 2* – the lower jaw of a woman from burial 8, mound 5 (*A* – signs of chronic periodontitis in the form of exposure of the upper third of the roots of the teeth; *B* – deposits of calculus; *C* – horizontal line of enamel hypoplasia on the left canine of the lower jaw; *3* – the lower jaw of a woman (skeleton 1) from burial 10, mound 5: Signs of chronic periodontitis, turning into periodontal disease of the lower jaw on the right side (*a* – lifetime loss of the second molar; *b* – exposure of the root of the first molar of the lower jaw); *4* – the lower jaw of a woman (bone 1) from burial 10 of mound 5: Signs of chronic periodontitis, turning into periodontal disease of the lower jaw on the right side (*a* – lifetime loss of molars; *b* – deposits of tartar on the incisors); *5* – teeth and upper jaw of a woman (skeleton 2) from burial 10, kurgan 5 (*a* – signs of periodontal lesion in the form of exposure of half of the tooth root; *b* – interproximal groove on the second incisor on the left side);
- 6* – molar of the upper jaw of a woman (skeleton 2) from burial 10, kurgan 5, with an interproximal groove;
- 7* – degenerative changes on the head of the mandible of a woman (skeleton 1) from burial 10, kurgan 5; *8* – degenerative changes on the occipital condyles of a woman (skeleton 2) from burial 10, kurgan 5, in the form of marginal growths

СПИСОК СОКРАЩЕНИЙ

ВолГУ – Волгоградский государственный университет.

ГОУ ВПО СЗГМУ – Северо-Западный государственный медицинский университет им. И.И. Мечникова.

ИА РАН – Институт археологии Российской академии наук.

КСИА – Краткие сообщения института археологии.

МГУКИ – Московский государственный университет культуры и искусств.

РА – Российская археология.

СА – Советская археология.

СОИГСИ – Северо-Осетинский институт гуманитарных и социальных исследований им. В.И. Абаева.

СЭ – Советская этнография.

ЭО – Этнографическое обозрение.

СПИСОК ЛИТЕРАТУРЫ

1. Алексеев, В. П. Краниметрия. Методика антропологических исследований / В. П. Алексеев, Г. Ф. Дебец. – М. : Наука, 1964. – 127 с.

2. Андреев, В. Н. О семантике стрел в скифском погребальном обряде / В. Н. Андреев, В. Н. Саенко // Древности степного Причерноморья и Крыма. – 1992. – Вып. 3. – С. 157–162.

3. Афанасьев, Г. Е. Дохристианские религиозные воззрения алан (по материалам амулетов могильника Мокрая Балка) / Г. Е. Афанасьев // СЭ. – 1976. – № 1. – С. 125–130.

4. Балабанова, М. А. Этногенетические связи ранних кочевников VI–I вв. до н. э. (по материалам могильников Западного Казахстана, Южного Приуралья, Нижнего Поволжья и Нижнего Дона) / М. А. Балабанова // Вестник Волгоградского государственного университета. Серия 4, История. Регионоведение. Международные отношения. – 2018. – Т. 23, № 3. – С. 37–51. – DOI: <https://doi.org/10.15688/jvolsu4.2018.3.4>

5. Балабанова, М. А. Погребальный обряд и морфология погребенного из кургана могильника Тау (Западный Казахстан) / М. А. Балабанова, В. М. Клепиков, Е. В. Перерва // Нижневолжский археологический вестник. – 2021. – Т. 20, № 2. – С. 24–42. – DOI: <https://doi.org/10.15688/nav.jvolsu.2021.2.2>

6. Беленицкий, А. М. Змеи-драконы в древнем искусстве Средней Азии / А. М. Беленицкий, В. А. Мешкерис // СА. – 1986. – № 3. – С. 16–27.

7. Бужилова, А. П. Палеопатология в биоархеологических реконструкциях / А. П. Бужилова // Историческая экология человека. Методика биологических исследований. – М. : Старый сад, 1998. – С. 87–147.

8. Бужилова, А. П. К вопросу о распространении традиции верховой езды: анализ антропологических источников / А. П. Бужилова // Opus: междисциплинарные исследования в археологии. – М. : ИА РАН, 2008. – С. 110–120.

9. Гордеев, Н. П. Змея в обрядово-религиозных системах различных народов / Н. П. Гордеев // ЭО. – 2002. – № 6. – С. 45–60.

10. Гохман, И. И. Угол поперечного изгиба лба и его значение в расовой диагностике / И. И. Гохман // Вопросы антропологии. – 1961. – № 8. – С. 88–98.

11. Дампилова, Л. С. Мифологическая семантика змей (могой), хозяев вод (лус) и дракона (луу) в фольклоре монгольских народов / Л. С. Дампилова // Традиционная культура. – 2017. – № 4. – С. 182–189.

12. Дампилова, Л. С. Функции змеи в обрядовом фольклоре монгольских народов / Л. С. Дампилова, Е. В. Сундуева // Oriental Studies. – 2020. – № 13 (4). – С. 1167–1176. – DOI: 10.22162/2619-0990-2020-50-4-1167-1176

13. Добровольская, М. В. Искусственная деформация головы у носителей традиций среднедонской катакомбной археологической культуры (по материалам первого Власовского могильника) / М. В. Добровольская // Opus. Междисциплинарные исследования в археологии. – Вып. 5. – С. 37–46.

14. Ефимова, С. Г. Савроматы и ранние сарматы по антропологическим материалам из Лебедевского курганного комплекса / С. Г. Ефимова // Железчиков, Б. Ф. Древности Лебедевки (VI–II вв. до н. э.) / Б. Ф. Железчиков, В. М. Клепиков, И. В. Сергацков. – М. : Вост. лит., 2006. – С. 133–154.

15. Железчиков, Б. Ф. Раскопки у с. Лятошинка / Б. Ф. Железчиков, А. В. Фалалеев // Археолого-этнографические исследования в Волгоградской области / отв. ред. Б. Ф. Железчиков. – Волгоград : Перемея, 1995. – С. 23–61.

16. Иванов, В. Вс. Змей / В. Вс. Иванов // Мифы народов мира : энциклопедия. В 2 т. Т. 1. – М. : Сов. энцикл., 1991. – С. 468–471.

17. Кашаев, С. В. Некрополь Артющенко-2 / С. В. Кашаев // Боспорские исследования. Степи Евразии и история Боспора Киммерийского. – 2009. – Вып. XXII. – С. 188–267.

18. Клепиков, В. М. Железные браслеты как хронологический показатель раннесарматских памятников IV в. до н. э. / В. М. Клепиков // Нижневолжский археологический вестник. – 1998. – № 1. – С. 29–32.

19. Клепиков, В. М. Сарматы Нижнего Поволжья в IV–III вв. до н. э. / В. М. Клепиков. – Волгоград : Изд-во ВолГУ, 2002. – 216 с.

20. Козак, О. Д. Кияни Княжої доби. Біоархеологічні студії / О. Д. Козак. – Киев : Академперіодика, 2010. – 396 с.

21. Краева, Л. А. Гончарство сарматских племен Южного Приуралья в IV–I вв. до н. э. / Л. А. Краева

// Известия Самарского научного центра Российской академии наук. – 2009. – Т. 11, № 6 (2). – С. 438–442.

22. Купер, Дж. Энциклопедия символов / Дж. Купер. – М. : Ассос. духов. единения «Золотой век», 1995. – 401 с. – (Серия «Символь»; кн. IV).

23. Куприянова, Е. В. В поисках истоков древней медицины: Аркаим и вокруг (археологическое расследование) / Е. В. Куприянова. – Челябинск : Жираф, 2011. – 178 с.

24. Куприянова, Е. В. Медицинские знания в степных культурах эпохи бронзы Южного Зауралья по данным археологии / Е. В. Куприянова // Интеграция археологических и этнографических исследований : сб. науч. тр. : в 2 т. / гл. ред. Н. А. Томилов; отв. ред. Д. Дж. Андерсон [и др.]. – Иркутск : Изд-во ИрГТУ, 2013. – Т. 2. – С. 70–75.

25. Куприянова, Е. В. Элементы тотемизма в религиозных системах племен бронзового века Южного Зауралья (по материалам археологических памятников) / Е. В. Куприянова // Вестник Оренбургского государственного педагогического университета. – 2018. – № 2 (26). – С. 101–117. – DOI: 10.32516/2303-9922.2020.33.10

26. Лазаренко, В. Г. Культ змей в Северном Причерноморье IV–I тысячелетий до н. э. / В. Г. Лазаренко // Вісник національного історико-археологічного заповідника «Кам'яна Могила». – 2016. – Вып. I. – С. 37–48.

27. Лопатин, А. В. Общие вопросы ранней диагностики краниосиностозов : метод. рекомендации для врачей / А. В. Лопатин, С. А. Яснов. – М. : ПроМедиа, 2005. – 26 с.

28. Лылова, Е. В. Ювелирные украшения из раннекочевнических погребений Южного Приуралья VI–IV вв. до н. э. / Е. В. Лылова // Археологические памятники Оренбуржья. – 2001. – Вып. V. – С. 126–137.

29. Маковский, М. М. Сравнительный словарь мифологической символики в индоевропейских языках : Образ мира и миры образов / М. М. Маковский. – М. : ВЛАДОС, 1996. – 415 с.

30. Медникова, М. Б. Обряды перехода в каменном веке по данным физической антропологии / М. Б. Медникова, В. Г. Моисеев, В. И. Хартамович // КСИА. – 2015. – Вып. 237. – С. 50–63.

31. Мовсесян, А. А. Фенетический анализ в палеоантропологии / А. А. Мовсесян. – М. : Унив. кн., 2005. – 271 с.

32. Основы стоматологии : учеб. пособие / А. В. Силин [и др.]. – СПб., 2015. – 262 с.

33. Перерва, Е. В. К вопросу о палеопатологических особенностях у сарматов IV–I вв. до н. э. с территории Нижнего Поволжья и Нижнего Дона / Е. В. Перерва // Вестник Волгоградского государственного университета. Серия 4, История. Регионоведение. Международные отношения. – 2015. –

Т. 35, № 5. – С. 53–66. – DOI: <https://doi.org/10.15688/jvolsu4.2015.5.6>

34. Перерва, Е. В. Палеопатология черепов из золотоордынского городища Шареный Бугор / Е. В. Перерва // Вестник Волгоградского государственного университета. Серия 4, История. Регионоведение. Международные отношения. – 2020. – Т. 25, № 5. – С. 141–161. – DOI: <https://doi.org/10.15688/jvolsu4.2020.5.12>

35. Потапов, Л. П. Лук и стрела в шаманстве алтайцев / Л. П. Потапов // СЭ. – 1934. – № 3. – С. 64–76.

36. Рамзина, О. В. Образ змеи в культуре Индии: специфика и функции / О. В. Рамзина // Вестник МГУКИ. – 2014. – № 3 (59). – С. 57–61.

37. Рохлин, Д. Г. Болезни древних людей : (Кости людей различных эпох – нормальные и патологические изменения) / Д. Г. Рохлин. – М. ; Л. : Наука, 1965. – 303 с.

38. Руцкий, А. В. Рентгенологический атлас. Болезни опорно-двигательного аппарата / А. В. Руцкий, А. Н. Михайлов. – Минск : Высш. шк., 1987. – 286 с.

39. Справочник по стоматологии / под ред. А. И. Рыбакова, Г. М. Иващенко. – 2-е изд., перераб. и доп. – М. : Медицина, 1977. – 608 с.

40. Стоматология : учеб. для вузов / М. Т. Александров [и др.] ; под ред. Н. Н. Бажановой. – М. : ГЭОТАР-Медиа, 2008. – 416 с.

41. Терапевтическая стоматология : учеб. для студентов медицинских вузов / Е. В. Боровский [и др.]. – М. : Мед. информ. агентство, 2004. – 840 с.

42. Тменова, Дз. Г. Тотемические воззрения в генеалогических преданиях осетин / Дз. Г. Тменова // Известия СОИГСИ. – 2009. – № 3 (42). – С. 21–31.

43. Федоров, В. К. Рец. на кн.: Яблонский Л. Т. Прохоровка: у истоков сарматской археологии. – М. : Таус, 2010. – 384 с. / В. К. Федоров // РА. – 2011. – № 4. – С. 155–177.

44. Федоров, В. К. Костяные ложечки в колчанах ранних кочевников / В. К. Федоров // РА. – 2013. – № 2. – С. 44–61.

45. Формозов, А. А. Материалы к изучению искусства эпохи бронзы юга СССР / А. А. Формозов // СА. – 1958. – № 2. – С. 137–142.

46. Фризен, О. И. Раннесарматские зеркала в системе хронологии наборов вооружения / О. И. Фризен // Stratum plus. – 2014. – № 3. – С. 113–127.

47. Халяпин, М. В. К вопросу о культе змеи у населения срубной культурно-исторической общности / М. В. Халяпин // Етнічна історія та культура населення Степу та Лісостепу Євразії (відкам'яноговіку по раннесередньовіччя. Матеріали міжнародної археологічної конференції). – Дніпропетровськ, 1999. – С. 92–94.

48. Шилина, Н. И. Исследование могильника Островной в Ики-Бурульском районе Калмыкии

/ Н. И. Шишлина, А. Д. Матюхин, Е. В. Цуцкин // Могильник Островной. Итоги комплексного исследования памятников археологии Северо-западного Прикаспия. – М. : Гос. ист. музей ; Элиста : Калмыц. ин-т соц.-экон. и правовых исслед., 2002. – С. 9–105.

49. Элиаде, М. Шаманизм и архаические техники экстаза / М. Элиаде ; пер. с фр. А. А. Васильевой, Н. Л. Сухачева ; отв. ред. Е. С. Новик ; вступ. ст. и коммент. Н. Л. Сухачева. – М. : Ладомир, 2015. – 552 с.

50. Юдин, А. И. Отчет о раскопках курганной группы к востоку от с. Кочетное Ровенского р-на Саратовской области в 1990 г. / А. И. Юдин // Архив ИА РАН. – Ф. 1. – Р-1. – № 14869.

51. Anton, S. C. Intentional Cranial Vault Deformation and Induced Changes of the Cranial Base and Face / S. C. Anton // American Journal of Physical Anthropology. – 1989. – Vol. 79. – P. 253–267.

52. Aufderheide, A. C. The Cambridge Encyclopedia of Human Paleopathology / A. C. Aufderheide, C. Rodriguez-Martin. – Cambridge : Cambridge University Press, 1998. – 478 p.

53. Bass, M. W. Human Osteology: A Laboratory and Field Manual / M. W. Bass. – 4th ed. – Columbia : [s. n.], 1995. – 361 p.

54. Brothwell, D. R. Digging up Bones / D. R. Brothwell. – London : British Museum (Natural History) ; Oxford : Oxford University Press, 1981. – 208 p.

55. Human Osteology / T. D. White [et al.]. – 3rd ed. – Academic Press, 2012. – 689 p.

56. Larsen, C. S. Bioarchaeology: Interpreting Behavior from the Human Skeleton / C. S. Larsen. – Cambridge : Cambridge University Press, 1997. – 461 p.

57. Prevalence and Severity of Periodontal Disease in a Historical Austrian Population / K. Bertl [et al.] // Journal Periodontal Research. – 2020. – Vol. 55. – P. 931–945.

58. Reid, D. J. Brief Communication: The Timing of Liner Hypoplasias on Human Anterior Teeth / D. J. Reid, M. C. Dean // American Journal of Physical Anthropology. – 2000. – Vol. 113. – P. 135–139.

59. Standarts for Data Collection from Human Skeletal Remains. – Arkansas : Arkansas Archeological Survey, 1994. – 272 p.

60. The Effects of Fronto-Occipital Artificial Cranial Modification on the Cranial Base and Face / J. M. Cheverud [et al.] // American Journal of Physical Anthropology. – 1992. – Vol. 88. – P. 323–345.

61. Weiss, E. Paleopathology in Perspective. Bone Health and Disease Through Time / E. Weiss. – Library of Congress Cataloging-in-Publication Data, 2015. – 249 p.

62. White, C. D. Sutural Effects of Fronto-Occipital Cranial Modification // American Journal of Physical Anthropology / C. D. White. – 1996. – Vol. 100. – P. 397–410.

REFERENCES

1. Alekseev V.P., Debets G.F. *Kraniometriia. Metodika antropologicheskikh issledovaniï* [Cranimetry. Anthropological Research Methodology]. Moscow, Nauka Publ., 1964. 127 p.

2. Andreev V.N., Saenko V.N. O semantike strel v skifskom pogrebal'nom obryade [On the Semantics of Arrows in the Scythian Funeral Rite]. *Drevnosti stepnogo Prichernomor'ya i Kryma* [Antiquities of the Steppe Black Sea Region and Crimea], 1992, iss. 3, pp. 157–162.

3. Afanasev G.E. Dokhristianskie religioznye vovzreniia alan (po materialam amuletov mogilnika Mokraia Balka) [Pre-Christian Religious Beliefs of the Alans (Based on the Amulets of the Mokraya Balka Burial Ground)]. *Sovetskaia etnografiia* [Soviet Ethnography], 1976, no. 1, pp. 125–130.

4. Balabanova M.A. Etnogeneticheskie sviazi rannikh kochevnikov VI–I vv. do n.e. (po materialam mogilnikov Zapadnogo Kazakhstana, Iuzhnogo Priuralia, Nizhnego Povolzhia i Nizhnego Dona) [Ethnogenetic Connections of Early Nomads in the 6th – 1st CC. BC (Based on the Materials of Burial Mounds of Western Kazakhstan, the Southern Cisurals, the Lower Volga Region and the Lower Don Region)]. *Vestnik Volgogradskogo gosudarstvennogo universiteta. Seriya 4, Istoriya. Regionovedenie. Mezhdunarodnye otnosheniya* [Science Journal of Volgograd State University. History. Area Studies. International Relations], 2018, vol. 23, no. 3, pp. 37–51. DOI: <https://doi.org/10.15688/jvolsu4.2018.3.4>

5. Balabanova M.A., Klepikov V.M., Pererva E.V. Pogrebal'nyy obryad i morfologiya pogrebennogo iz kurgana mogil'nika Tau (Zapadnyy Kazahstan) [Funeral Rite and Morphology of a Buried Man from Kurgan of Tau Cemetery (Western Kazakhstan)]. *Nizhnevolzhskiy Arkheologicheskii Vestnik* [The Lower Volga Archaeological Bulletin], 2021, vol. 20, no. 2, pp. 24–42. DOI: <https://doi.org/10.15688/nav.jvolsu.2021.2.2>

6. Belenitskii A.M., Meshkeris V.A. Zmei-drakony v drevnem iskusstve Srednei Azii [Dragon Snakes in the Ancient Art of Central Asia]. *Sovetskaya arkheologiya* [Soviet Archaeology], 1986, no. 3, pp. 16–27.

7. Buzhilova A.P. Paleopatologiya v bioarkheologicheskikh rekonstruktsiiakh [Paleopathology in Bioarchaeological Reconstructions]. *Istoricheskaya ekologiya cheloveka. Metodika biologicheskikh issledovaniï* [Historical Ecology of Man. Methods of Biological Research]. Moscow, Staryi sad Publ., 1998, pp. 87–147.

8. Buzhilova A.P. K voprosu o rasprostraneniï traditsii verkhovoi ezdy: analiz antropologicheskikh istochnikov [To the Question of the Spread of the

Tradition of Horseback Riding: An Analysis of Anthropological Sources]. *Opus: mezhdistsiplinarye issledovaniia v arkheologii* [Opus: Interdisciplinary Research in Archeology]. Moscow, IA RAN, 2008, pp. 110-120.

9. Gordeev N.P. Zmeia v obryadovo-religioznykh sistemakh razlichnykh narodov [Snake in Ritual and Religious Systems of Various Peoples]. *Etnograficheskoe obozrenie* [Ethnographic Review], 2002, no. 6, pp. 45-60.

10. Gokhman I.I. Ugol poperechnogo izgiba lba i ego znachenie v rasovoi diagnostiki [The Angle of the Transverse Bend of the Forehead and Its Significance in Racial Diagnostics]. *Voprosy antropologii* [Issues of Anthropology], 1961, no. 8, pp. 88-98.

11. Dampilova L.S. Mifologicheskaiia semantika zmei (mogoi), khoziaev vod (lus) i drakona (luu) v folklore mongolskikh narodov [Mythological Semantics of Snakes (Mogoi), Owners of Waters (Lus) And Dragon (Luu) in the Folklore of the Mongolian People's]. *Traditsionnaia kultura* [Traditional Culture], 2017, no. 4, pp. 182-189.

12. Dampilova L.S., Sundueva E.V. Funktsii zmei v obriadovom folklore mongolskikh narodov [Functions of the Snake in the Ritual Folklore of the Mongolian Peoples]. *Oriental Studies*, 2020, no. 13 (4), pp. 1167-1176. DOI: 10.22162/2619-0990-2020-50-4-1167-1176

13. Dobrovolskaia M.V. Iskusstvennaia deformatsiia golovy u nositelei traditsii srednedonskoi katakombnoi arkheologicheskoi kultury (po materialam pervogo Vlasovskogo mogilnika) [Artificial Deformation of the Head Among the Bearers of the Traditions of the Middle Don Catacomb Archaeological Culture (Based on the Materials of the First Vlasov Burial Ground)]. *Opus. Mezhdistsiplinarye issledovaniia v arkheologii* [Opus. Interdisciplinary Research in Archeology]. Moscow, IA RAN, 2006, no. 5, pp. 37-46.

14. Efimova S.G. Savromaty i rannie sarmaty po antropologicheskim materialam iz Lebedevskogo kurgannogo kompleksa [Savromats and Early Sarmatians Based on Anthropological Materials from the Lebedev Kurgan Complex]. *Drevnosti Lebedevki (VI-II vv. do n.e.)* [Antiquities of Lebedevka (6th – 2nd Centuries BC)]. Moscow, Vostochnaia literatura Publ., 2006, pp. 133-154.

15. Zhelezchikov B.F., Falaleev A.V. Raskopki u s. Liatoshinka [Excavations at the Lyatoshinka]. Zhelezchikov B.F., ed. *Arkheologo-etnograficheskie issledovaniia v Volgogradskoi oblasti* [Archaeological and Ethnographic Research in Volgograd Region]. Volgograd, Peremena Publ., 1995, pp. 23-61.

16. Ivanov V.Vs. Zmei [Snake]. *Mify narodov mira: entsiklopediia. V 2 t. T. 1* [Myths of the Peoples of the World. Encyclopedia. In 2 Vols. Vol. 1]. Moscow, Sovetskaia entsiklopediia Publ., 1991, pp. 468-471.

17. Kashaev S.V. Nekropol Artiushchenko-2 [Necropolis Artyushchenko-2]. *Bosporskie issledovaniia. Stepi Evrazii i istoriia Bospora Kimmeriiskogo* [Bosporan Studies. Steppes of Eurasia and the History of the Cimmerian Bosphorus], 2009, iss. 22, pp. 188-267.

18. Klepikov V.M. Zheleznye braslety kak khronologicheskii pokazatel rannesarmatskikh pamiatnikov IV v. do n.e. [Iron Bracelets as a Chronological Indicator of Early Sarmatian Monuments of the 4th C. BC]. *Nizhnevolskii Arkheologicheskii vestnik* [The Lower Volga Archaeological Bulletin], 1998, no. 1, pp. 29-32.

19. Klepikov V.M. *Sarmaty Nizhnego Povolzhia v IV–III vv. do n.e.* [Sarmatians of the Lower Volga Region in the 4th – 3rd Centuries BC]. Volgograd, Izd-vo VolGU, 2002. 216 p.

20. Kozak O.D. *Kiiani Kniazhoi dobi. Bioarkheologichni studii* [Kievans of the Princely Era. Archaeological Studios]. Kyiv, Akadempriodika Publ., 2010. 396 p.

21. Kraeva L.A. Goncharstvo sarmatskikh plemen Iuzhnogo Priuralia v IV–I vv. do n.e. [Pottery of the Sarmatian Tribes of the Southern Urals in the 4th–1st Centuries BC]. *Izvestiia Samarskogo nauchnogo tsentra Rossiiskoi akademii nauk* [Proceedings of the Samara Scientific Center of the Russian Academy of Sciences], 2009, vol. 11, no. 6 (2), pp. 438-442.

22. Kuper Dzh. *Entsiklopediia simvolov.* [Encyclopedia of Symbols]. Moscow, Assots. duhov. edineniia «Zolotoi vek», 1995. 401 p. (Seriiia «Simvolov»; kn. IV [Series “Symbols”, book 4]).

23. Kupriianova E.V. *V poiskakh istokov drevnei meditsiny: Arkaim i vokrug (arkheologicheskoe rassledovanie)* [In Search of the Origins of Ancient Medicine: Arkaim and Around (Archaeological Investigation)]. Cheliabinsk, Zhiraf Publ., 2011. 178 p.

24. Kupriianova E.V. Medicinskie znaniya v stepnykh kul'turakh epohi bronzy Yuzhnogo Zaural'ya po dannym arheologii [Medical Knowledge in the Steppe Cultures of the Bronze Age of the Southern Trans-Urals According to Archaeology]. Tomilov N.A., ed. *Integratsiya arheologicheskikh i etnograficheskikh issledovaniy: sb. nauch. tr.: v 2 t.* [Integrating Archaeological and Ethnographic Research. Collection of Scientific Papers. In 2 Vols.]. Irkutsk, Izd-vo IrGTU, 2013, vol. 2, pp. 70-75.

25. Kupriianova E.V. Elementy totemizma v religioznykh sistemakh plemen bronzovogo veka Iuzhnogo Zauralia (po materialam arkheologicheskikh pamiatnikov) [Elements of Totemism in the Religious Systems of the Tribes of the Bronze Age of the Southern Trans-Urals (Based on Materials From Archaeological Sites)]. *Vestnik Orenburgskogo gosudarstvennogo pedagogicheskogo universiteta* [Bulletin of the Orenburg State Pedagogical

University], 2018, no. 2 (26), pp. 101-117. DOI: 10.32516/2303-9922.2020.33.10

26. Lazarenko V.G. Kult zmei v Severnom Prichernomore IV–I tysiachiletii do n.e. [The Cult of Snakes in the Northern Black Sea Region of the 4th – 1st Millennium BC]. *Visnik natsionalnogo istoriko-arkheologichnogo zapovidnika «Kam'iana Mogila»* [Bulletin of the National Historical and Archaeological Reserve “Stone Grave”], 2016, iss. 1, pp. 37-48.

27. Lopatin A.V., Iasnov S.A. *Obshchie voprosy rannei diagnostiki kraniosinostozov: metod. rekomendatsii dlia vrachei* [General Issues of Early Diagnosis of Craniosynostosis: Guidelines for Physicians]. Moscow, ProMedia Publ., 2005. 26 p.

28. Lylova E.V. Yuvelirnye ukrasheniya iz rannekochevnicheskikh pogrebenij Yuzhnogo Priural'ya VI–IV vv. do n.e. [Jewelry From Early Nomadic Burials of the Southern Urals of the 6th – 4th Centuries BC]. *Arheologicheskie pamyatniki Orenburzh'ya* [Archaeological Sites of Orenburg Region], 2001, iss. 5, pp. 126-137.

29. Makovskii M.M. *Sravnitelnyi slovar mifologicheskoi simboliki v indoevropskikh iazykakh: Obraz mira i miry obrazov* [Comparative Dictionary of Mythological Symbolism in Indo-European Languages: The Image of the World and the Worlds of Images]. Moscow, VLADOS Publ., 1996. 415 p.

30. Mednikova M.B., Moiseev V.G., Khartanovich V.I. Obriady perekhoda v kamennom veke po dannym fizicheskoi antropologii [Rites of Passage in the Stone Age According to Physical Anthropology]. *Kratkie soobshcheniia instituta arkheologii* [Brief Communications of the Institute of Archeology], 2015, iss. 237, pp. 50-63.

31. Movsesian A.A. *Feneticheskii analiz v paleoantropologii* [Phenetic Analysis in Paleoanthropology]. Moscow, Universitetskaia kniga Publ., 2005. 271 p.

32. Silin A.V., Kirsanova E.V., Surdina E.D., Leonova E.V., Iakovenko L.L., Tumanova S.A. *Osnovy stomatologii: ucheb. posobie* [Fundamentals of Dentistry. Textbook]. Saint Petersburg, 2015. 262 p.

33. Pererva E.V. K voprosu o paleopatologicheskikh osobennostiakh u sarmatov IV–I vv. do n.e. s territorii Nizhnego Povolzhia i Nizhnego Dona [On the Paleopathological Features of the Sarmatian Population of the Lower Volga and the Lower Don Regions in the 4th – 1st Centuries B.C.]. *Vestnik Volgogradskogo gosudarstvennogo universiteta. Seriya 4. Istoriya. Regionovedenie. Mezhdunarodnye otnosheniya* [Science Journal of Volgograd State University. History. Area Studies. International Relations], 2015, vol. 35, no. 5, pp. 53-66. DOI: <https://doi.org/10.15688/jvolsu4.2015.5.6>

34. Pererva E.V. Paleopatologiya cherepov iz zolotoordynskogo gorodishcha Sharenii Bugor

[Paleopathology of Skulls from Golden Horde Settlement Sharenii Bugor]. *Vestnik Volgogradskogo gosudarstvennogo universiteta. Seriya 4. Istoriya. Regionovedenie. Mezhdunarodnye otnosheniya* [Science Journal of Volgograd State University. History. Area Studies. International Relations], 2020, vol. 25, no. 5, pp. 141-161. DOI: <https://doi.org/10.15688/jvolsu4.2020.5.12>

35. Potapov L.P. Luk i strela v shamanstve altajcev [The Bow and Arrow in the Shamanism of the Altaians]. *Sovetskaya etnografiya* [Soviet Ethnography], 1934, no. 3, pp. 64-76.

36. Ramzina O.V. Obraz zmei v kulture Indii: spetsifika i funktsii [The Image of a Snake in the Culture of India: Specificity and Functions]. *Vestnik Moskovskogo gosudarstvennogo universiteta kul'tury i iskusstv* [Bulletin of the Moscow State University of Culture and Arts], 2014, no. 3 (59), pp. 57-61.

37. Rokhlin D.G. *Bolezni drevnikh liudei: (Kosti liudei razlichnykh epokh – normalnye i patologicheskie izmeneniia)* [Diseases of Ancient People: (Bones of People of Different Eras – Normal and Pathological Changes)]. Moscow, Leningrad, Nauka Publ., 1965. 303 p.

38. Ruskii A.V., Mikhailov A.N. *Rentgenologicheskii atlas. Bolezni oporno-dvigatel'nogo apparata* [X-Ray Atlas. Diseases of the Musculoskeletal System]. Minsk, Vysshiaia shkola Publ., 1987. 286 p.

39. Rybakov A.I., Ivashchenko G.M., eds. *Spravochnik po stomatologii* [Handbook of Dentistry]. Moscow, Meditsina Publ., 1977. 608 p.

40. Aleksandrov M.T. et al., Bazhanova N.N., ed. *Stomatologiya: ucheb. dlia vuzov* [Dentistry. Study Guide for Universities]. Moscow, GEOTAR-Media, 2008. 416 p.

41. Borovskii E.V. et al. *Terapevticheskaya stomatologiya: ucheb. dlia studentov meditsinskikh vuzov* [Therapeutic Dentistry. Study Guide for Medical Students]. Moscow, Meditsinskoe informatsionnoe agentstvo, 2004. 840 p.

42. Tmenova Dz.G. Totemicheskie vozzreniia v genealogicheskikh predaniiakh osetin [Totemic Views in the Genealogical Legends of the Ossetians]. *Izvestiya Severo-Osetinskogo instituta gumanitarnykh i social'nykh issledovaniy im. V.I. Abaeva* [Proceedings of the North Ossetian Institute of Humanities and Social Studies Named After V.I. Abaev], 2009, no. 3 (42), pp. 21-31.

43. Fedorov V.K. Rets. na kn.: Yablonskiy L.T. Prokhorovka: u istokov sarmatskoy arkheologii. M.: Taus, 2010. 384 s. [Book Review. Prokhorovka: At the Beginning of the Sarmatian Archaeology. Moscow, Taus, 2010. 384 p.]. *Rossiyskaya arheologiya* [Russian Archeology], 2011, no. 4, pp. 155-177.

44. Fedorov V.K. Kostyanye lozhechki v kolchanah rannih kochevnikov [Bone Spoons from

Early Nomad Quivers]. *Rossijskaya arheologiya* [Russian Archeology], 2013, no. 2, pp. 44-61.

45. Formozov A.A. Materialy k izucheniiu iskusstva epokhi bronzy iuga SSSR [Materials for the Study of the Art of the Bronze Age of the South of the USSR]. *Sovetskaya arheologia* [Soviet Archaeology], 1958, no. 2, pp. 137-142.

46. Frizen O.I. Rannesarmatskie zerkala v sisteme khronologii naborov vooruzheniia [Early Sarmatian Mirrors in the Chronological System of Armaments]. *Stratum plus*, 2014, no. 3, pp. 113-127.

47. Khaliapin M.V. K voprosu o kulte zmei u naseleniia srubnoi kulturno-istoricheskoi obshchnosti [To the Question of the Cult of the Snake Among the Population of the Srubnaya Cultural and Historical Community]. *Etnichna istoriia ta kultura naseleenniia Stepu ta Lisostepu Evrazii (vidkam 'ianogoviku po ranneserednovichchia. Materiali mizhnarodnoi arkheologichnoi konferentsii)* [Ethnic History and Culture of the Steppe and Forest Steppe of Eurasia (From the Middle Ages to the Early Middle Ages. Proceedings of the International Archaeological Conference)]. Dnipropetrovsk, s. n., 1999, pp. 92-94.

48. Shiilina N.I. et al. Issledovanie mogil'nika Ostrovnoj v Iki-Burul'skom rajone Kalmykii [Investigation of the Island Burial Ground in the Iki-Burul'sky District of Kalmykia] *Mogil'nik Ostrovnoj. Itogi kompleksnogo issledovaniya pamyatnikov arheologii Severo-zapadnogo Prikaspiya* [Island Burial Ground. The Results of a Comprehensive Study of Archaeological Monuments of the North-Western Caspian Sea]. Moscow, Gos. ist. muzey; Elista, Kalmyts. in-t sots.-ekon. i pravovykh issled., 2002, pp. 9-105.

49. Eliade M. *Shamanizm i arhaicheskie tekhniki ekstaza* [Shamanism and Archaic Techniques of Ecstasy]. Moscow, Ladomir Publ., 2015. 552 p.

50. Iudin A.I. Otchet o raskopkakh kurgannoi gruppy k vostoku ot s. Kochetnoe Rovenskogo r-na Saratovskoi oblasti v 1990 g. [Report on the Excavations of the Kurgan Group to the East of the Village. Kochetnoye, Rivne District, Saratov Region in 1990]. *Arkhiv IA RAN*, f. 1, r-1, no. 14869.

51. Anton S.C. Intentional Cranial Vault Deformation and Induced Changes of the Cranial Base and Face. *American Journal of Physical Anthropology*, 1989, vol. 79, pp. 253-267.

52. Aufderheide A.C., Rodriguez-Martin C. *The Cambridge Encyclopedia of Human Paleopathology*. Cambridge, Cambridge University Press, 1998. 478 p.

53. Bass M.W. *Human Osteology: A Laboratory and Field Manual*. Columbia, s. n., 1995. 361 p.

54. Brothwell D.R. *Digging up Bones*. London, British Museum (Natural History); Oxford, Oxford University Press, 1981. 208 p.

55. White T.D., Black M.T., Folkens P.A. *Human Osteology*. Academic Press, 2012. 689 p.

56. Larsen C.S. *Bioarchaeology: Interpreting Behavior from the Human Skeleton*. Cambridge, Cambridge University Press, 1997. 461 p.

57. Bertl K., Tangl S., Rybaczek T., Berger B., Traindl-Prohazka M., Schuller-Götzburg P., Grossschmidt K. Prevalence and Severity of Periodontal Disease in a Historical Austrian Population. *Journal Periodontal Research*, 2020, vol. 55, pp. 931-945.

58. Reid D.J., Dean M.C. Brief Communication: The Timing of Liner Hypoplasias on Human Anterior Teeth. *American Journal of Physical Anthropology*, 2000, vol. 113, pp. 135-139.

59. *Standards for Data Collection from Human Skeletal Remains*. Arkansas, Arkansas Archeological Survey, 1994. 272 p.

60. Cheverud J.M., Kohn L.A.P., Konigsberg L.W., Leigh S. The Effects of Fronto-Occipital Artificial Cranial Modification on the Cranial Base and Face. *American Journal of Physical Anthropology*, 1992, vol. 88, pp. 323-345.

61. Weiss E. *Paleopathology in Perspective. Bone Health and Disease Through Time*. S. 1., Library of Congress Cataloging-in-Publication Data, 2015. 249 p.

62. White C.D. Sutural Effects of Fronto-Occipital Cranial Modification. *American Journal of Physical Anthropology*, 1996, vol. 100, pp. 397-410.

Information About the Authors

Mariya A. Balabanova, Doctor of Sciences (History), Professor, Department of History and International Relations, Volgograd State University, Prosp. Universitetsky, 100, 400062 Volgograd, Russian Federation, mary.balabanova@volsu.ru, <https://orcid.org/0000-0002-1565-474X>

Valeriy M. Klepikov, Candidate of Sciences (History), Associate Professor, Department of History and International Relations, Volgograd State University, Prosp. Universitetsky, 100, 400062 Volgograd, Russian Federation, valery.klepikov@volsu.ru, valery.klepikov@mail.ru, <https://orcid.org/0000-0003-2891-7366>

Evgeniy V. Pererva, Candidate of Sciences (History), Associate Professor, Department of History and International Relations, Volgograd State University, Prosp. Universitetsky, 100, 400062 Volgograd, Russian Federation, evgeniy.pererva@volsu.ru, perervafox@mail.ru, <https://orcid.org/0000-0001-8285-4461>

Информация об авторах

Мария Афанасьевна Балабанова, доктор исторических наук, профессор кафедры истории и международных отношений, Волгоградский государственный университет, просп. Университетский, 100, 400062 г. Волгоград, Российская Федерация, mary.balabanova@volsu.ru, <https://orcid.org/0000-0002-1565-474X>

Валерий Михайлович Клепиков, кандидат исторических наук, доцент кафедры истории и международных отношений, Волгоградский государственный университет, просп. Университетский, 100, 400062 г. Волгоград, Российская Федерация, valery.klepikov@volsu.ru, valery.klepikov@mail.ru, <https://orcid.org/0000-0003-2891-7366>

Евгений Владимирович Перерва, кандидат исторических наук, доцент кафедры истории и международных отношений, Волгоградский государственный университет, просп. Университетский, 100, 400062 г. Волгоград, Российская Федерация, evgeniy.pererva@volsu.ru, perervafox@mail.ru, <https://orcid.org/0000-0001-8285-4461>



DOI: <https://doi.org/10.15688/jvolsu4.2022.3.4>

UDC 902:904:393:395:7.032:7.04
LBC 63.4(2).85.12

Submitted: 05.02.2021
Accepted: 12.03.2022

**STATUS ITEMS FROM THE CRYPT “KAMENNAYA MOGILA” (STONE GRAVE)
OF THE 3rd – 2nd CENTURIES BC
(SOUTHERN OUTSKIRTS OF ZHELEZNOVODSK)**

Yury A. Prokopenko

North-Caucasus Federal University, Stavropol, Russian Federation

Abstract. Introduction. The article is devoted to the analysis of objects discovered during the excavation of the “Kamennaya mogila” (Stone Grave) kurgan on Medovaya mountain (southern outskirts of Zheleznovodsk). **Methods and materials.** The comparative typological method was used as a worker. It is based on classification by material, processing method, shape, ornamentation, as well as on the study of types of gold jewelry, glass and black-glazed dishes, bronze horse plate foreheads and cheek pads, etc. **Analysis.** The typological and chronological analysis was carried out on gold jewelry (plaques, rings, pendants), antique ceramic and glassware, items of horse dress and weapons. Analogies to imported items from the crypt, found in the monuments of ancient culture and in the burials of the barbarian nobility, allow them to be dated to the 4th – 2nd centuries BC. Items of equestrian dress and weapons date back to the 3rd – 2nd centuries BC. **Results.** The author, regarding the social structure of the local population, ranked the monument as stratum No. 2 (nobility of the first level). A complex burial structure of the tomb with a significant number of ritual offerings is recorded. Burial items have numerous analogies in the status burials of the Bosporan, Meotian and Scythian nobility of the Northern Black Sea region and the North Caucasus of the 4th – 2nd centuries BC. The sophisticated frame structure of the horse harness made of iron parts from the crypt of the Stone Grave is unique. Only a member of the nobility with a very high status could afford such a special bridle as a ritual offering.

Key words: Central Caucasus, crypt, sacrificial offerings, know, decorations, horse harness items.

Citation. Prokopenko Yu.A. Status Items from the Crypt “Kamennaya Mogila” (Stone Grave) of the 3rd – 2nd Centuries BC (Southern Outskirts of Zheleznovodsk). *Vestnik Volgogradskogo gosudarstvennogo universiteta. Seriya 4. Istoriya. Regionovedenie. Mezhdunarodnye otnosheniya* [Science Journal of Volgograd State University. History. Area Studies. International Relations], 2022, vol. 27, no. 3, pp. 56-73. (in Russian). DOI: <https://doi.org/10.15688/jvolsu4.2022.3.4>

УДК 902:904:393:395:7.032:7.04
ББК 63.4(2).85.12

Дата поступления статьи: 05.02.2021
Дата принятия статьи: 12.03.2022

**СТАТУСНЫЕ ПРЕДМЕТЫ ИЗ СКЛЕПА III–II вв. ДО н. э.
«КАМЕННАЯ МОГИЛА» (ЮЖНЫЕ ОКРЕСТНОСТИ г. ЖЕЛЕЗНОВОДСКА)**

Юрий Анатольевич Прокопенко

Северо-Кавказский федеральный университет, г. Ставрополь, Российская Федерация

Аннотация. Статья посвящена анализу предметов, обнаруженных в процессе раскопок кургана «Каменная могила» на горе Медовая (южные окрестности г. Железноводска). Типологическому и хронологическому анализу были подвергнуты золотые украшения (бляшки, перстень, подвеска), керамическая и стеклянная посуда античного производства, предметы конского убора и вооружения. Аналогии импортным предметам из склепа, выявленные в памятниках античной культуры и в захоронениях варварской знати, позволяют их датировать IV–II вв. до н. э. Предметы конского убора и вооружение датируются III–II вв. до н. э. Автор относительно социальной структуры местного населения причислил памятник к страте № 2 (знать первого уровня). Фиксируется сложная погребальная конструкция гробницы со значительным количеством ритуальных приношений. Предметы погребального инвентаря имеют многочисленные аналогии в

статусных захоронениях боспорской, меотской и скифской знати Северного Причерноморья и Северного Кавказа IV–II вв. до н. э. Сложная в исполнении каркасная конструкция конского убора из железных деталей из склепа «Каменная могила» является уникальной. Такую особую узду мог позволить себе только представитель знати, имеющий очень высокий статус.

Ключевые слова: Центральное Предкавказье, склеп, жертвенные приношения, знать, украшения, предметы конской упряжи.

Цитирование. Прокопенко Ю. А. Статусные предметы из склепа III–II вв. до н. э. «Каменная могила» (южные окрестности г. Железноводска) // Вестник Волгоградского государственного университета. Серия 4, История. Регионоведение. Международные отношения. – 2022. – Т. 27, № 3. – С. 56–73. – DOI: <https://doi.org/10.15688/jvolsu4.2022.3.4>

Введение. Во второй половине 90-х гг. XX в. в южных окрестностях центральной части г. Железноводска на горе Медовой местными жителями начал раскапываться разрушенный курган «Каменная могила». В течение 1998–2001 гг. как минимум трижды памятник подвергался разграблению. Местные энтузиасты пытались организовать его охрану, выясняли судьбу обнаруженных здесь предметов. Благодаря самоотверженным усилиям городских краеведов часть выявленных материалов попала на хранение в Железноводский краеведческий музей, в том числе и статусные предметы, свидетельствующие о высоком социальном статусе погребенных в кургане.

В ходе грабительских раскопок был частично очищен от земли находящийся в центре насыпи многокамерный склеп из стоящих вертикально крупных каменных плит (многие находятся в поваленном состоянии) крестообразной конструкции [24, рис. 90,5]. Вокруг кургана (Д¹ – 15 м) выявлен вал в плане овальной формы, вытянутой по линии север – юг (53 × 30 м). Подкурганый склеп расположен в южной части контура вала (в 8 м от его края).

Методы. В качестве рабочего использован сравнительно-типологический метод. Он основан на классификации по материалу, способу обработки, форме, орнаменту, а также на исследовании типов золотых украшений, стеклянной и чернолаковой посуды, бронзовых конских пластинчатых налобников и нащечников и др. Сравнительный анализ бляшек, перстней, подвесок и деталей конского убора из склепа «Каменная могила» и подобных, обнаруженных в захоронениях боспорской, скифской и меотской знати IV–II вв. до н. э., выявленных на территории Северного Причерноморья, Крыма и Прикубанья, позволяет оха-

актеризовать курган на горе Медовой как семейную усыпальницу представителей знати, имеющих в иерархии местного общества самый высокий статус.

Анализ. В камере склепа, в насыпи кургана и в пространстве внутри вала выявлено значительное количество предметов: украшений, предметов вооружения, конского убора и др. В числе жертвенных приношений следует отметить: 1) бронзовый конский налобник (найден в юго-западном секторе кургана на глубине 1 м); 2) железный нож с зооморфным навершием (северный край насыпи кургана); 3) меч без перекрестия с серповидным навершием; 2 железных дротика и 2 наконечника копья (в 10 м западнее северного края насыпи кургана); 4) не менее 8 бронзовых конских налобников и 2 бронзовых конских нащечника (в 12 м юго-западнее насыпи кургана); 5) конская узда из железных деталей (южное подножие насыпи); 6) около 50 комплектов железных удил (25–20 м к северу от насыпи кургана). По периметру окружности вала также располагались отдельные комплекты железных удил.

В камере гробницы были выявлены разнообразные виды украшений, керамической и стеклянной посуды:

1. Три штампованные бляшки квадратной формы из золотой фольги (ОФ 2846/3–2846/5)*. Размеры: 31 × 31 (рис. 1,1); 31 × 31 (сохранилась частично) (рис. 1,2); 24 × 24 (рис. 1,3). На бляшках в квадратной рамке, декорированной псевдозернью, изображена морская нимфа nereida верхом на гиппокампе (морское чудовище – конь с рыбьим хвостом). Нимфа (в фас) очень схематично изображена сидящей боком. Овал вокруг лица (капюшон туники?), поперечные складки на поясе и в нижней части ног, возможно, подчер-

кивают изгибы широкой туники – столы. В левой руке нимфа держит лук, правой опирается на круп чудовища, изображенного в профиль. Также схематично оформлена голова гиппокампа – подпрямоугольной формы с выемками на месте рта и глаза. Передние конечности чудовища (показаны редуцированно) загнуты, упираются в левую перекладину рамки. Его хвост, закрученный в кольцо, поднят вертикально (касается правой перекладины рамки). В углах рамки фиксируются отверстия (для пришивания?).

Данные изображения иллюстрируют античный сюжет, связанный с морской нимфой Фетидой. Она рождает прославленного героя Ахилла. Когда он теряет доспехи, Гефест, по просьбе Фетиды, изготавливает новые, и Фетида доставляет их сыну [11].

Ахилл – божество, связанное как с морем, так и со смертью. Изображения nereиды также связаны со смертью. Они отмечены в погребальном костюме умерших и в качестве декоративной детали саркофагов. Аналогичные образы везущих оружие Ахиллу nereид на украшениях представлены в склеповых комплексах боспорской знати IV в. до н. э. (височные подвески и бляшки из погребений Большой Близницы (склеп № 1 – 2 височные подвески, склеп IV – 12 бляшек) [3, с. 3]. Предполагается семантическая связь этих изображений с представлениями о морском путешествии умершего в страну мертвых [33, с. 388].

Следует отметить, что в случае с бляшками из Каменной могилы Фетида везет вместо доспехов лук. Видимо, это связано с более поздней (III в. до н. э.) варварской трактовкой античного мифа. Размываются причинно-следственные связи сюжета.

Образы, связанные с хтоническим миром (гиппокамп, Медуза горгона и грифоны), использовались в качестве декорирования погребального костюма. Например, в Большом Рыжановском кургане IV в. до н. э. края накидки на калафе умершей были украшены рядами золотых бляшек с изображениями Медузы горгоны [29, с. 287, рис. 188, 146].

Также следует отметить комплекс золотых бляшек с изображениями гиппокампа, грифона и богини (Деметра или Кора-Персефона), украшавших погребальный костюм (видимо, украшения калафа и детали ожерелья)

знатной женщины из кургана 6 могильника Водославка [13, с. 194, рис. 7; с. 207, рис. 10].

Ряды бляшек с грифонами украшали края накидки на калафе погребенной из кургана 8 курганной группы «Пять братьев» у ст-цы Елизаветовской [30, с. 80, цв. вкладка 1].

Скорее всего, ряды из бляшек с образом Фетиды на гиппокампе также располагались вдоль краев накидки головного убора знатной представительницы местного населения. Интересно, что образы Медузы горгоны, Кору-Персефоны и Фетиды на гиппокампе характерны и для украшения античных саркофагов.

2. Штампованная бляшка прямоугольной формы из золотой фольги (ОФ 2846/6). Размеры – 3,2 × 3,5 см. На бляшке в рамку из рубчатого канта вписана восьмилучевая розетка (рис. 1,4).

Бляшки с подобными изображениями, возможно детали украшения женского головного убора, известны в статусных погребениях населения Предкавказья IV в. до н. э. В частности, такая золотая бляшка прямоугольной формы со вписанной в контур рубчатого кантика восьмилучевой розеткой зафиксирована в материалах 5-го Уляпского кургана [19, с. 67, рис. 3, 8]. Данный подкурганый культовый комплекс был сооружен в IV в. до н. э. [20, с. 7].

3. Три фрагмента из золотой фольги (обкладка деревянной чаши или детали женского головного убора?) (ОФ 2846/9–2846/11) (рис. 1,7,9,10).

4. Пять фрагментов из золотой пластинки со штампованным декором в виде выпуклых полусфер (обкладка деревянной чаши или детали женского головного убора?) (ОФ 2846/7, 28446/8, 2846/12–2846/14) (рис. 1,8,11–14).

5. Кольцо – перстень с щитком овальной формы. На него напаян каст с каменной вставкой (золото – проба 990) (ОФ 2846/1) (рис. 1,6). Размеры: 16 × 18 мм. Вставка из халцедона серо-зеленого цвета (имеет сколы и трещину). Вертикальный бортик каста состоит из двух параллельных золотых жгутиков, декорированных косой насечкой. Предмет носился на пальце посредством двух дужек из изогнутых узких пластинок, припаянных к касту с одной стороны.

По сведениям О.Я. Неверова, значительная группа золотых перстней IV в. до н. э.

из Северного Причерноморья может быть приписана местным мастерским. Такие перстни – «понтийские», имеют характерный признак – несомкнутую дужку, позволяющую менять размер кольца. Исполнявшиеся для далеко живущих кочевников, они должны были подойти на любой палец. В скифском мире, не знающем развитого института собственности, отношение к перстню было совсем иным, чем у греков. Здесь он не был печатью в первую очередь, а скорее – чисто репрезентативным украшением, подчеркивавшим социальное положение его владельца [21, с. 32–34].

Следует отметить, что халцедон считался престижным материалом для использования в украшениях. В частности, из халцедона создавал свои геммы в V в. до н. э. знаменитый резчик Дексамен Хиосский [21, с. 22–25]. Золотые перстни, имеющие вставки из халцедона (скарабеи и др.), использовались в IV – начале III в. до н. э. представителями боспорской знати. Например, в вышеотмеченном склепе № 4 кургана Большая Близница два таких перстня находились в комплексе с 12 бляшками с изображением nereиды на гиппокампе [3, с. 73]. Перстень-скарабеоид с овальной вставкой из голубого халцедона обнаружен в процессе исследования феодосийского некрополя (раскопки А.К. Айвазовского 1853 г.) [32, с. 68, рис. 10].

Камни из халцедона носили как талисманы, предохраняющие от душевных заболеваний и депрессий [12, с. 162–163]. Также он считался камнем любви, привлекающим к женщине сердца мужчин [8, с. 210]. У местной «варварской» знати данный камень, видимо, был в числе почетных украшений и амулетов. Например, гемма из халцедона с изображением грифона находилась в числе других украшений в богатом погребении Курджипского кургана последней четверти IV в. до н. э. [7, с. 55, 88].

6. Подвеска из пластины овальной формы с припаянными двумя петлями на оборотной стороне (золото: щиток – проба 990; петли – 970) (ОФ 2846/2) (рис. 1, б). Размеры: 15 × 23 мм. Возможно, это верхняя часть серьги (нижняя фигурка утеряна). Предмет имеет вертикальный рубчатый бортик. Подвеска декорирована ажурной композицией. В центре овала пластины напаяна двурядная

розетка. Верхним выступающим ярусом является рельефная шестилучевая розетка. Ее лепестки оконтурены золотой провололочкой. Нижний ярус представляет также шестилучевая розетка большего диаметра. Ее контур сформирован золотой провололочкой, напаянной на пластину (лепестки выступают за края розетки верхнего яруса). Пространство между краями лепестков и бортиком украшено восемью спиралевидными завитками из золотой проволоочки, декорированной насечками. Между каждыми двумя завитками расположены уголки из двух таких же провололочек.

Подобные двурядные розетки являются деталью ряда украшений, обнаруженных в ходе раскопок А.К. Айвазовского в Феодосии в 1853 году. В частности, они использованы в качестве декора знаменитых золотых серег. Здесь центральная ладьевидная часть композиции окаймлена по низу поясом из аналогичных розеток. В обнаруженном в памятнике золотом ожерелье три яруса амфоровидных привесок сверху венчает пояс из таких же розеток. Также подобная деталь использована для украшения подвески в виде сидящего сфинкса [32, с. 55, рис. 2; с. 56, рис. 5–7].

Большинство исследователей датируют данные материалы (серьги и ожерелье) в пределах от третьей четверти IV до рубежа IV–III вв. до н. э. [32, с. 63]. Однако, по мнению М. Пфроммера, выделенный им второй комплекс № 2 (FK 170) относится к середине III в. до н. э. [35, S. 201, 288, Taf. 28, 1; 31, 12].

В IV – начале III в. до н. э. украшения с двурядными розетками распространяются у представителей знати населения Предкавказья. Например, в состав погребального инвентаря Курджипского кургана входили детали поясных украшений, декорированных подобными розетками. Они отличаются наличием на лепестках верхнего яруса эмалевых вставок [7, с. 85].

Технология украшения изделия спиралевидными завитками также является обычной для данного периода. В частности, таким образом – спиральным узором из напаянной проволоки – было декорировано тулово золотой калачиковидной серьги, обнаруженной в могильнике у хут. Херсонка (Буденновский муниципальный округ Ставропольского края). Серьги этого типа были характерны для скифских племен IV–III вв. до н. э. [2, с. 40, рис. 4, 9].

7. Разнообразные бусы (в том числе бисер) округлой, цилиндрической, шайбовидной формы из глухого синего стекла, глухого темно-коричневого стекла, глухого оранжевого стекла, глухого голубого стекла, глухого белого стекла, прозрачного стекла, из глухого черного стекла с желтым спиралевидным орнаментом и др. (экспозиция Железноводского краеведческого музея).

8. Чернолаковая чашка на высокой ножке (поддоне) с загнутым наружу (опрокинутым) венчиком (сохранилась частично). Тарелка, покрытая блестящим черным лаком (буровато-зеленого отлива, по мнению О.В. Горской)**. Д – 25 см; Д поддона – 12,6 см (рис. 2, 25). Внутренняя поверхность сосуда украшена штампованным орнаментом – четырьмя окружностями, выполненными «насечкой».

По материалам афинской агоры, чашки, покрытые аналогичным лаком, датируются 225–175 гг. до н. э. [36, № 879]. Внутренняя поверхность сосуда украшена штампованным орнаментом – четырьмя окружностями, выполненными «насечкой». Аналогично орнаментированные сосуды датируются рубежом IV–III вв. до н. э. [36, № 869]. К сожалению, часть сосуда разрушена, поэтому неясно, были ли вписаны в центр окружности пальметки или он оставался неорнаментированным. Подобный орнамент (в двойное кольцо из насечки вписаны дуги с пальметками на концах) отмечен на тарелке из Закубанья (фонды Армавирского краеведческого музея). Сосуд датируется серединой – 3-й четвертью IV в. до н. э. [17, с. 37, рис. 5]. Еще одна тарелка с аналогичным орнаментом происходит из кургана Карагодеуаш.

В памятниках региона представлены и более поздние чернолаковые миски со штампованным орнаментом на внутренней стороне дна. В частности, в богатом погребении 140 Тенгинского грунтового могильника два таких сосуда датируются 225–175 гг. до н. э. [5, с. 168].

9. Набор разнообразных стеклянных сосудов. Выявлены: два фрагмента от фиалы, орнаментированной каннелюрами и выпуклыми горизонтальными желобками (предположительный Д – 14,2 см) (рис. 2, 1); фрагмент от литой чаши со слегка отогнутым венчиком из мутного стекла; фрагмент поддона от литого

сосуда (скифоса?) (рис. 2, 4); пять фрагментов зеленого стекла от тонкостенных литых сосудов. Здесь же находились три фрагмента полихромного стекла: один от тонкостенного флакона, орнаментированного с внешней стороны каннелюрами; два другие похожи на выдувные*** (рис. 2, 3–24).

Скорее всего, сосуды из стекла не попали в камеру склепа одновременно, а являются результатом смешения инвентаря разновременных захоронений. Наиболее ранней в перечисленном наборе следует считать фиалу (2 фрагмента), орнаментированную каннелюрами и выпуклыми горизонтальными желобками. В Прикубанье известны три находки подобных сосудов. Фрагменты от двух фиал выявлены в основном погребении Курджипского кургана (рис. 2, 2). Третий экземпляр выявлен в богатом погребении № 652з (вторая четверть IV в. до н. э.) могильника Старокорсунского городища № 2 [16, с. 76, 83, рис. 1, 2] (рис. 2, 3).

Глубокий анализ литературы, посвященной переднеазиатским стеклянным сосудам, аналогичным курджипским, дал основание Л.К. Галаниной утверждать, что производство стекла с резным декором в регионе (Западная Персия, Месопотамия, Сирия, Египет) возникло в конце VI или в начале V в. до н. э., но особенно популярным становится в IV в. до н. э. и затем продолжает употребляться вплоть до первой половины III в. до н. э. [6, с. 40]. В каталоге подобных сосудов, проанализированных А. Салдерном, чаши с резным орнаментом (по его мнению, производившиеся в мастерских государства Ахеменидов) вошли в позднюю группу IV – первой половины III в. до н. э. [37, р. 7–14, pl. 1, 1, 2].

Однако чаши из Курджипса и Старокорсунской не идентичны. Во втором случае при общем внешнем сходстве профиль сосуда более глубокий. На этом основании, а также ввиду присутствия двухуровневой композиции орнамента Н.Ю. Лимберис и И.И. Марченко отнесли фиалу из Старокорсунской к продукции ахеменидских мастерских, завозившейся в Македонию. Здесь такие чаши во второй – третьей четверти IV в. до н. э. до конца IV в. до н. э. пользовались большой популярностью [16, с. 83–85]. Следует отметить, что особенности частично восстановленного профиля

сосуда из «Каменной могилы» позволяют его отнести к глубоким чашам, подобным старокорсунской.

Фрагмент литой чаши со слегка отогнутым венчиком из мутного стекла датируется эллинистическим временем – III–II вв. до н. э.² Здесь же зафиксирован фрагмент поддона от литого сосуда, видимо скифоса. В погребениях Прикубанья такие сосуды производства малоазийских мастерских (все типы) датируются второй половиной II в. до н. э. – первой половиной I в. н. э. [15, с. 115–116, 176, рис. 35].

В склепе также найдены 5 фрагментов зеленого стекла от тонкостенных сосудов, по определению Н.З. Куниной – литых, эллинистического времени (последних веков до н. э.)³. Литые чаши, близкие по цвету, отмечены в серии сирийско-палестинского стекла середины II – начала I в. до н. э. [34, р. 205, 206, № 214, 217, 219]. Также следует отметить, что происходящий из камеры склепа полихромный фрагмент тонкостенного флакона, имеющий с внешней стороны каннелюры, скорее всего этого же времени.

Кроме украшений и импортных сосудов, в числе престижных следует отметить некоторые детали конского убора и оружия, выявленных в указанных выше жертвенных комплексах.

10. Конские налобники, вырезанные из листа бронзы, – пластины сложной конфигурации (9 экз.):

1) трапеция, соединенная с окружностью; верхняя часть предмета оформлена в виде окружности, нижняя веерообразно расширяется (боковые стороны вогнуты) – тип I, подраздел II согласно моей классификации [23, с. 261] – 4 экз. (в том числе один во фрагментарном состоянии). Размеры: Дл – 34 см; Д верхней части – 18,3 см; максимальная Ш нижней части – 20 см. Верхняя окружность пластины украшена врезными концентрическими окружностями с рельефным умбоновидным выступом в центральной части (он также декорирован окружностями). Ее край венчает петля для ремня из бронзовой пластинки прямоугольной формы (крепится к основе двумя округлыми заклепками). Нижний край трапециевидной пластины округлый или прямой. На обратной стороне пластины размещена скоба для ремня. В местах, где верхняя часть

сужается (переходит в трапециевидную) слева и справа, находятся небольшие выступы-окружности, декорированные в центре полусферическим выступом (рис. 3,1,2,4). Один экземпляр имеет следы обряда «умерщвления души вещи». Его верхняя часть по окружности пробита четырехгранным предметом; нижняя – уплощенным заостренным орудием (копье?);

2) две трапеции, соединенные вместе зауженными частями: веерообразно расширены и нижняя часть, и верхняя – тип II по моей классификации. Размеры: Дл – 32–34 см; Д верхней части – 23–25 см; максимальная Ш нижней части – 23–24 см. Петли для ремня расположены аналогично типу I – 5 экз. (два во фрагментарном состоянии) (рис. 3,3,5).

В памятниках Прикубанья представлены подобные бронзовые налобники обоих типов. Здесь такие предметы встречены в погребениях грунтовых могильников (могильник Старокорсунского городища № 2, погребения № 65, 111, 240 могильника у селища № 5 хут. им. Ленина, Усть-Лабинский могильник и др.), а также в ряде кубанских курганов второй половины IV – III в. до н. э.: Говердовском, Начерзийском кургане № 30, Ново-Николаевском I курганном могильнике, в кургане у ст-цы Пластуновской, в кургане на грунтовом могильнике IV Новолабинского городища [4, с. 161; 9, табл. 6,1; 14, с. 50, рис. П,2,6; 18, с. 77; 26, табл. 13].

Аналогичные налобные пластины выявлены в памятниках Крыма и Северного Причерноморья. Отмечено, что находки у Острога, Никополя, Чистенького, в Глином и Гэвань демонстрируют детали специфического конского убора, бытовавшего в III–II вв. до н. э. на Северо-Западном Кавказе [10, с. 50; 28, с. 34, рис. 6].

11. Конские нащечники, вырезанные из листа бронзы в форме вытянутой неправильной трапеции, – 2 экз, тип I нащечников согласно моей классификации. Размеры совпадают с налобниками: Дл 34–35 см, наибольшая Ш – 12 см. Узкая часть пластины понизу оформлена тремя полукруглыми выступами, декорированными рельефными миниатюрными полусферами. Поверхность пластины также украшена тремя подобными полусферами (две на широкой части и одна на узкой части

пластины) (рис. 4,2). Вокруг них врезаны окружности. На верхнем прямом крае фиксируются три петли, прикрепленные к пластине посредством двух заклепок. Оба экземпляра нащечников были подвержены обряду умерщвления души вещи. Фиксируются продольные и поперечные следы от ударов рубящего орудия (меч?).

Близким по аналогиям нащечным пластинам из склепа «Каменная могила» является комплект из склепа № 1 могильника № 2 Татарского городища III – начала II в. до н. э. [24, рис. 132, I, 2], а также подобные предметы из кургана на грунтовом могильнике IV Новолабинского городища. Совпадают их размеры и орнаментация (погр. 10, 21 и др.) [18, с. 4; 26, с. 59, 84, табл. 13, I; табл. 38, 5]. Отличает их наличие трех округлых выступов в расширенной части у последних. Следует отметить, что сопутствующий пластинам инвентарь (бронзовые налобники, удила с устражающими насадками, двудырчатые псалии и др.) полностью повторяет конский убор из ритуальных скоплений вокруг склепа «Каменная могила».

Форма нащечных пластин из склепа «Каменная могила» также напоминает контур нагрудной пластины из ритуального комплекса № 1 Тенгинского могильника (нагрудник отличается только размерами – шире и длиннее на 10 см). На основании перекрестных датировок многих предметов (унгвентарии, чернолаковые сосуды, стеклянный канфар и пр.) данный тризновый комплекс автор раскопок Е.А. Беглова датирует первой четвертью II в. до н. э. [4, с. 159]. Наиболее близкой аналогией этому нагруднику являются пластины, найденные Н.И. Веселовским в конской гробнице первого склепа Васюриной горы на Тамани [27, табл. XIX]. Детали конского убора, сопутствующие нагруднику, позволяют датировать его III–II вв. до н. э.

12. Цельная конская узда, составленная из железных деталей: удила, псалий, стержней, дуги и др. (рис. 5, I) [22, с. 6].

В ее состав входят железные кольчатые двусоставные удила, выполненные в техникековки из прямоугольного в сечении прута (Д – 0,7–0,8 см). Дл удила: № 1 – 11,5 см; № 2 – 11,3 см. Обе детали удила имеют крестовидную насадку – железный прямоугольник, каж-

дая вершина которого заканчивается уплощенной загнутой под прямым углом лопастью топориковидной формы. На загнутой части лопастей имеются четыре выступа, видимо предназначенные для усиления строгости удила (рис. 5, 4, 5).

В концевые петли удила вставлены железные псалии из прямоугольного в сечении прута с двумя отверстиями в восьмеркообразном расширении. Оба псалия имеют в верхней части зооморфные окончания в виде стилизованных головок ланей (?) (шейная часть украшена нарезным спиралевидным орнаментом). Нижние части заканчиваются раскованными, уплощенными лопастями подтреугольной формы (хвост птицы?) (Дл – 5; 4 см; Ш – 3,1; 3,4 см). У обоих экземпляров они имеют отверстия. По краям лопасти псалия № 1 пробито 6 отверстий (рис. 5, 2, 8). Лопасть псалия № 2 имеет одно отверстие. В отверстия были вставлены привески, сделанные из железной проволоки в 9 оборотов, накрученной на сердечник. Об этом можно судить по сохранившейся одной привеске, подвешенной к лопасти псалия № 1 (рис. 5, 8).

Интересной особенностью конского убора является оригинальный способ соединения с нащечными частями узды. Вместо ремней оголовья, раздвоенных на концах, крепящихся к псалиям (характерных для второй половины I тыс. до н. э.), псалии соединяются с нащечными кольцами посредством вилок, сделанных из прямоугольного в сечении железного прута (Дл – 12,5; 12,2 см).

Уплощенные концы раздвоенной части вилок (Дл – 4,5 см) вставлены в отверстия в восьмеркообразном расширении псалия. В качестве стопоров, удерживающих вилок в псалиях, использованы заклепки – железные выступы округлой формы (Д – 0,4–0,5 см) на уплощенной поверхности концов вилок (рис. 5, 7).

Для крепления повода предназначались железные кольца (Д – 3; 2,9 см), вставленные в концевые петли удила. Нащечные кольца (Д – 2,8; 3 см) соединены наносной дугой, сделанной из железного, прямоугольного в сечении прута (Д – 0,5 см). Радиус дуги – 12,5 см.

Деформированность дуги позволяет только приблизительно определить ее длину ~ 32–34 см. В середине стержня дуги, в уплощенном расширении, имеется отверстие (Д – 0,5 см).

Передняя часть (ротовая и нащечная) узды соединена с задней (налобной и затылочной) посредством железных, прямоугольных в сечении стержней (Дл – 24,5 см; Д – 0,5 см). Концевые петли стержней вставлены в железные кольца (Д – 2,5; 2,9 см), к которым крепятся железные (налобная и затылочная) дуги (Дл – 26–28 см). Возможно, налобная дуга соединялась кожаным ремнем с наносной дугой через отверстие в ее центральной части.

Кроме концевых петель стержней в первое кольцо (по отношению к всаднику) вставлен железный стержень (Дл – 8,5 см) с петлей на конце (Д – 1,2 см), а к левому кольцу прикреплен железный подвеска в виде якоря (Д – 4,8 см) (рис. 5,6). Скорее всего, якорь являлся застежкой, посредством которой стягивался подбородочный ремень, крепившийся к концевой петле стержня правого кольца. На левом конце подбородочного ремня имелось отверстие – продольный разрез, в который вставлялась застежка. При этом загнутые края якоря стопорили ремень в застегнутом положении.

Таким образом, железные детали конского убора выполняют функции кожаной уздечки: затылочного, налобного, наносного и подбородочного ремней, прикреплявшихся к нащечным ремням.

Следует предположить, что железная узда является каркасом для кожаной основы, к которой крепились бронзовые налобные и нащечные пластины.

Не исключена возможность изготовления таких уборов специально для лошадей, участвовавших в погребальной церемонии. Характерно, что у выявленных в насыпи нащечников фиксируются три петли, посредством которых пластины, возможно, крепились к данному или аналогичному каркасу.

Железные удила характерны для памятников второй половины I тыс. до н. э., но кольчатые удила с железными крестовидными насадками характерны для комплексов IV–III вв. до н. э. К.Ф. Смирнов ограничивал ареал распространения удил с такими насадками Северным Кавказом и главным образом Кубанью [31, с. 37]. Находки удил этого типа сосредоточены в грунтовых могильниках, а также в сарматских комплексах региона. На этом основании И.И. Марченко уверенно вы-

деляет Прикубанье как центр их производства, считая удила с насадками этого типа продукцией меотских мастеров [18, с. 175].

Скорее всего, такие устражающие экземпляры производились и в Центральном Предкавказье. Такой вариант устрожения узды в памятниках региона фиксируется уже в V–IV вв. до н. э. (мог. Брут, кург. 1; мог. Орджоникидзевский, кург. 2; комплекс № 2 у с. Шалушка и др.) [24, с. 525, рис. 115]. В начале 2000-х гг. на территории Малокарачаевского района Республики Карачаево-Черкесия трактористы, распахивающие поле, случайно наткнулись на святилище III в. до н. э. (?). Было выявлено большое количество железных предметов (в куче), в том числе около 100 удил с крестовидными насадками. Такие детали узды в Центральном Предкавказье характерны для склеповых захоронений III–II вв. до н. э. В частности, ряд подобных удил происходит из Мамайского могильника (юго-восточные окрестности г. Ставрополя). Еще одно удило с подобной насадкой находилось в числе инвентаря склепа № 2 Татарского I могильника (южные окрестности г. Ставрополя).

Бронзовые псалии, имеющие концы, оформленные в зверином стиле, характерны для памятников V–IV вв. до н. э. Однако в Центральном Предкавказье железные псалии небольших размеров с зооморфными окончаниями отмечены в материалах III – начала II в. до н. э. [24, рис. 119А, 120].

Случаи находок псалий с привесками нам неизвестны, но две подобные подвески (одна с бляшкой-лунницей), сделанные из скрученной бронзовой проволоки в 5,5 оборотов, были вставлены в отверстия края вышеотмеченной нащечной пластины, обнаруженной в числе материалов III – начала II в. до н. э. при изучении ритуальной площадки южной полы кургана № 1 могильника № 2 Татарского городища [23, рис. 132, 1]. Аналогичные железноводской подвески из скрученной проволоки зафиксированы на конских пластинчатых налобниках и нагруднике из ряда захоронений начала – первой половины II в. до н. э. Тенгинского грунтового могильника (погр. 140, 158) [5, с. 158–159, рис. 186].

Таким образом, железный конский убор из тризны около кургана «Каменная могила» датируется III–II вв. до н. э. и соотносится с

подобными материалами из склеповых могильников Ставропольской возвышенности и района Кавминвод. Этой дате не противоречит обнаруженный здесь в числе других видов вооружения (северо-западнее насыпи) меч без перекрестья с серповидным навершием. М.П. Абрамова подобные экземпляры из памятников Центрального Предкавказья отнесла к периоду III–I вв. до н. э. [1, с. 70]. По сведениям И.И. Марченко, все находки указанных мечей в Прикубанье укладываются в хронологические рамки второй четверти III – рубежа II–I вв. до н. э. [18, с. 51, 231, рис. 12].

Результаты. Более широкие датировки украшений, импортных керамических и стеклянных сосудов IV–II вв. до н. э. из камеры железноводской гробницы объясняются длительностью периода их накопления. Сюда могли попасть предметы, как захваченные в ходе военных набегов, так и полученные в результате ограбления богатых захоронений Северного Причерноморья. Наиболее близким по характеру украшений является Курджипский курган конца IV в. до н. э., а по набору импортов и деталей конского убора – отмеченное погребение 140 Тенгинского грунтового могильника, датированное Е.А. Бегловой и В.Р. Эрлихом началом II в. до н. э. [5, с. 158–159].

Очевидно, такая сложная в исполнении каркасная конструкция отмеченного конского убора из склепа «Каменная могила» является уникальной. Только представитель знати, имеющий очень высокий статус, мог позволить себе в качестве ритуального приношения такую особую узду. Значительное количество конских бронзовых налобников, возможно, символизирует присутствие посмертного табуна, что также подтверждает степень знатности погребенного (погребенных?). В Центральном Предкавказье пока известен только единственный случай включения в состав ритуальных приношений нескольких подобных пластин. Это упоминавшийся выше склеп № 1 могильника № 2 Татарского городища (3 налобные пластины, 2 нащечные). В процессе рассмотрения особенностей социальной организации носителей культуры склеповых захоронений мною оба памятника были причислены к страте № 2 (знать первого уровня) [25, с. 137]. И в том, и в другом случае фиксируются сложные погребальные конст-

рукции гробниц со значительным количеством ритуальных приношений. Этому не противоречит и сохранившийся набор погребального инвентаря из камеры склепа «Каменная могила»: золотые украшения (в том числе богатый погребальный костюм), чернолаковая и стеклянная посуда, в том числе дорогостоящая ахеменидская чаша, и др. Предметы имеют многочисленные аналогии в статусных захоронениях боспорской, меотской и скифской знати Северного Причерноморья и Северного Кавказа IV–II вв. до н. э.

БЛАГОДАРНОСТИ

* Выражаю искреннюю признательность коллективу Железноводского краеведческого музея за оказанное содействие в процессе изучения предметов из склепа «Каменная могила» и предоставленную возможность их публикации.

** Выражаю искреннюю признательность сотруднику Государственного Эрмитажа О.В. Горской за помощь в датировании чернолаковых изделий.

*** Выражаю искреннюю признательность сотруднику Государственного Эрмитажа Н.З. Куниной за определение форм стеклянных сосудов и за помощь в их датировании.

ACKNOWLEDGEMENTS

* I offer sincere appreciation to the team of the Zheleznovodsk local history museum for the assistance provided in the process of studying objects from the stone grave, and the possibility of their publication.

** I express my sincere appreciation to the employee of the State Hermitage O.V. Gorskoya for the help in dating vessels decorated with black varnish.

*** I express my sincere appreciation to the employee of the State Hermitage N.Z. Kunina for determining the forms of glass vessels and for help in their dating.

ПРИМЕЧАНИЯ

¹ Д – диаметр; Дл – длина; Ш – ширина; Т – толщина.

² Мнение Н.З. Куниной.

³ Как считает Н.З. Кунина, стеклянные фрагменты напоминают стекло выдувных бальзамариев, но без пузырьков, что свидетельствует о том, что они, скорее всего, литые.

ПРИЛОЖЕНИЕ



Рис. 1. Украшения из склепа «Каменная могила» (золото):

1–4 – бляшки; 5 – перстень; 6 – подвеска; 7, 9, 10 – фольга; 8, 11–14 – фрагменты пластин

Fig. 1. Decorations from the “Kamennaya mogila” (Stone Grave) crypt:

1–4 – plaques; 5 – a ring; 6 – pendant; 7, 9, 10 – foil; 8, 11–14 – fragments of plates. Everything is gold

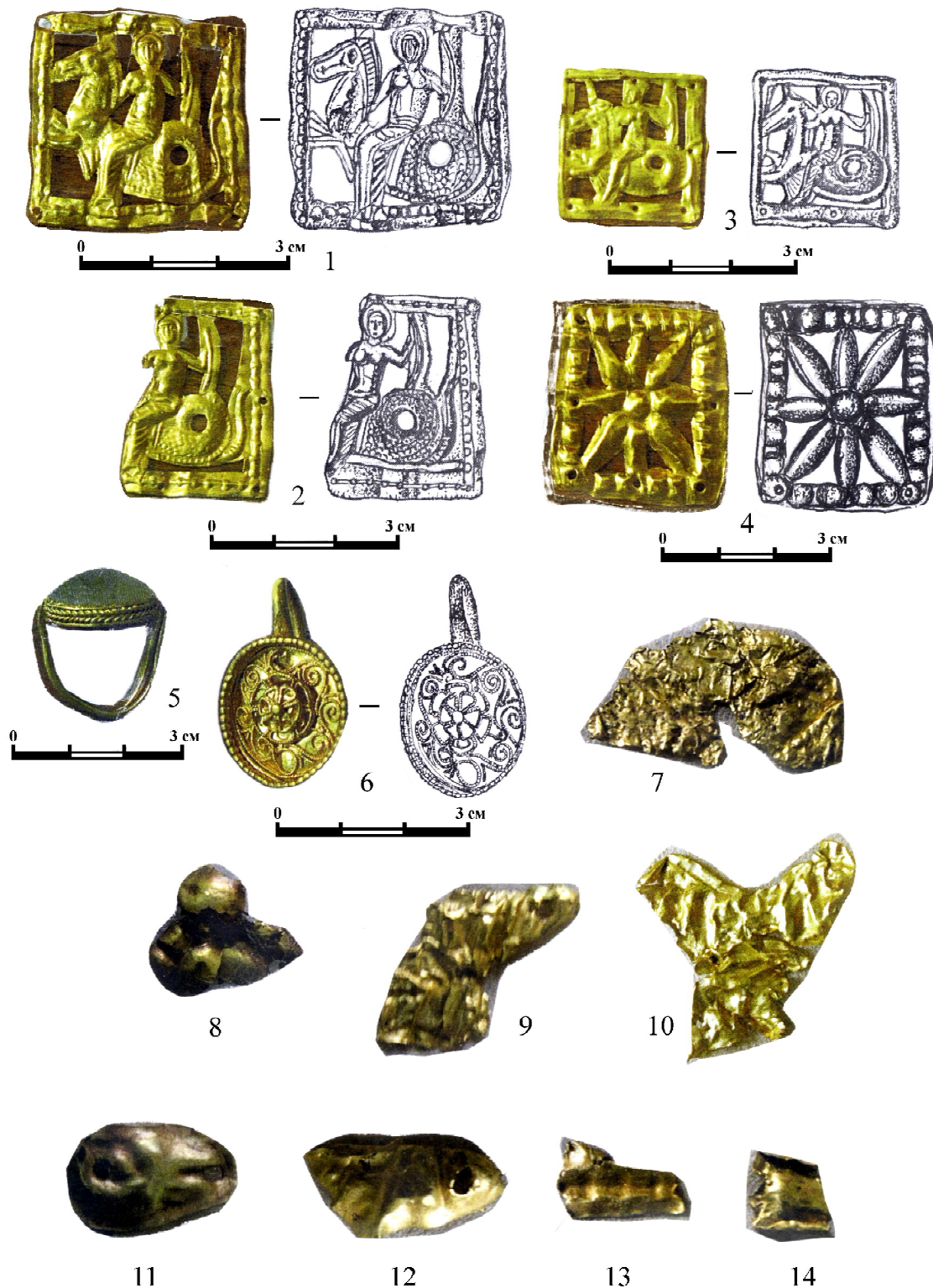

Рис. 2. Сосуды из склепа «Каменная могила» и аналогии им из памятников Северного Кавказа:
 1 – фрагменты чаши из склепа «Каменная могила»; 2 – чаша из Курджипского кургана (по: [7, с. 81]);
 3 – чаша из погребения № 652з могильника Старокорсунского городища № 2 (по: [16, с. 77, рис. 1,2]);
 4 – фрагмент поддона скифоса; 5–24 – фрагменты сосудов; 25 – тарелка из склепа «Каменная могила»: 1–24 стекло;
 25 – черноталовая керамика

Fig. 2. Vessels from the “Kamennaya mogila” (Stone Grave) crypt and analogies to them from the monuments of the North Caucasus:

1 – fragments of a bowl from the “Kamennaya mogila” (Stone Grave) crypt; 2 – a bowl from the Kurdzhips mound (after: [7, p. 81]); 3 – bowl from burial № 652z of the burial ground of Starokorsunsky settlement № 2 (after: [16, p. 77, fig. 1,2]); 4 – a fragment of a skiphos pallet; 5–24 – fragments of vessels;
 25 – plate from the “Kamennaya mogila” (Stone Grave) crypt: 1–24 glass; 25 – black-glazed ceramics

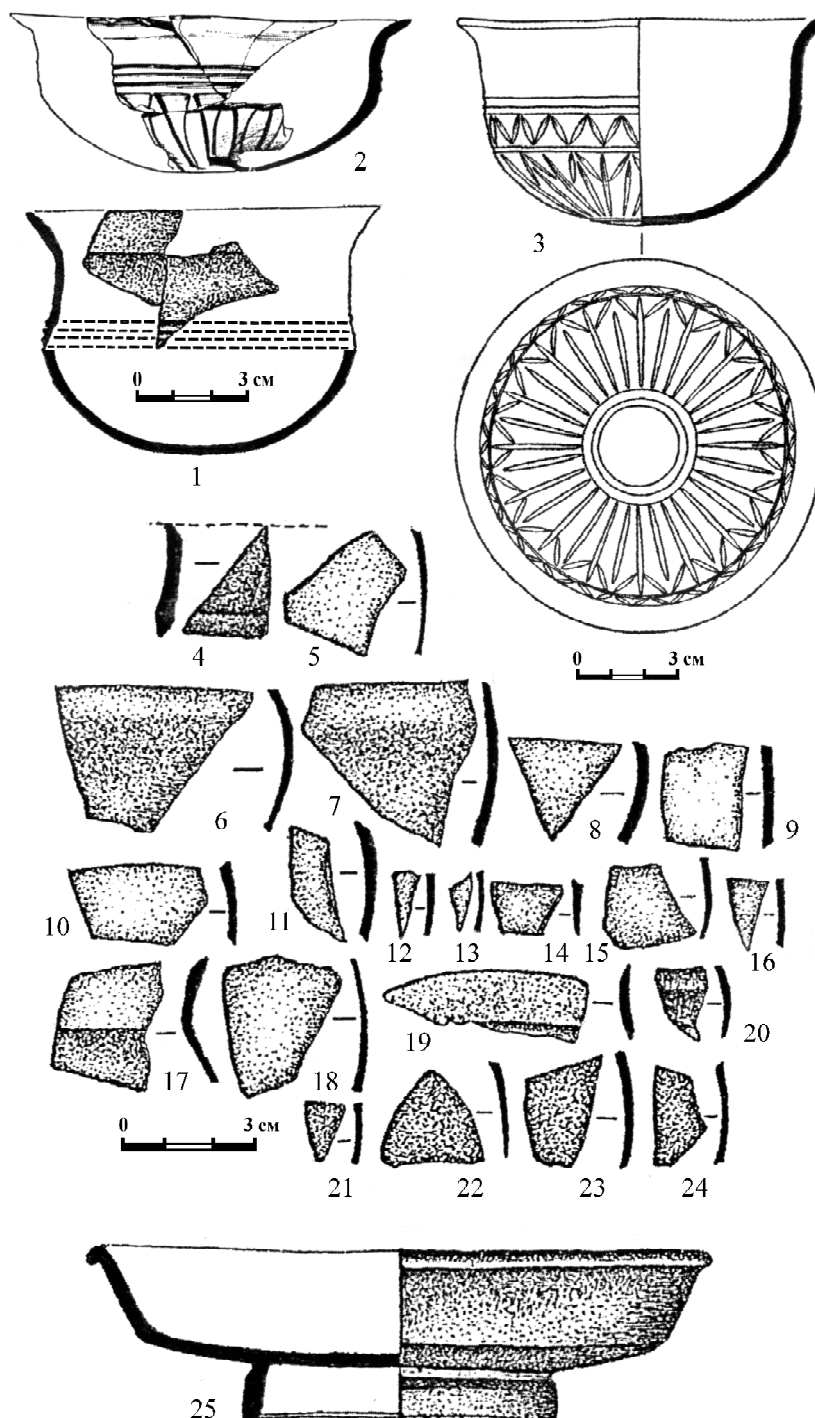

Рис. 3. Конские налобные пластины из склепа «Каменная могила» (бронза):

1, 3–5 – находка в 12 м юго-западнее кургана; 2 – юго-западный сектор кургана

Fig. 3. Horse forehead plates from the “Kamennaya mogila” (Stone Grave) crypt:

1, 3–5 – find located 12 m south-west of the mound; 2 – southwestern sector of the mound. Everything is bronze

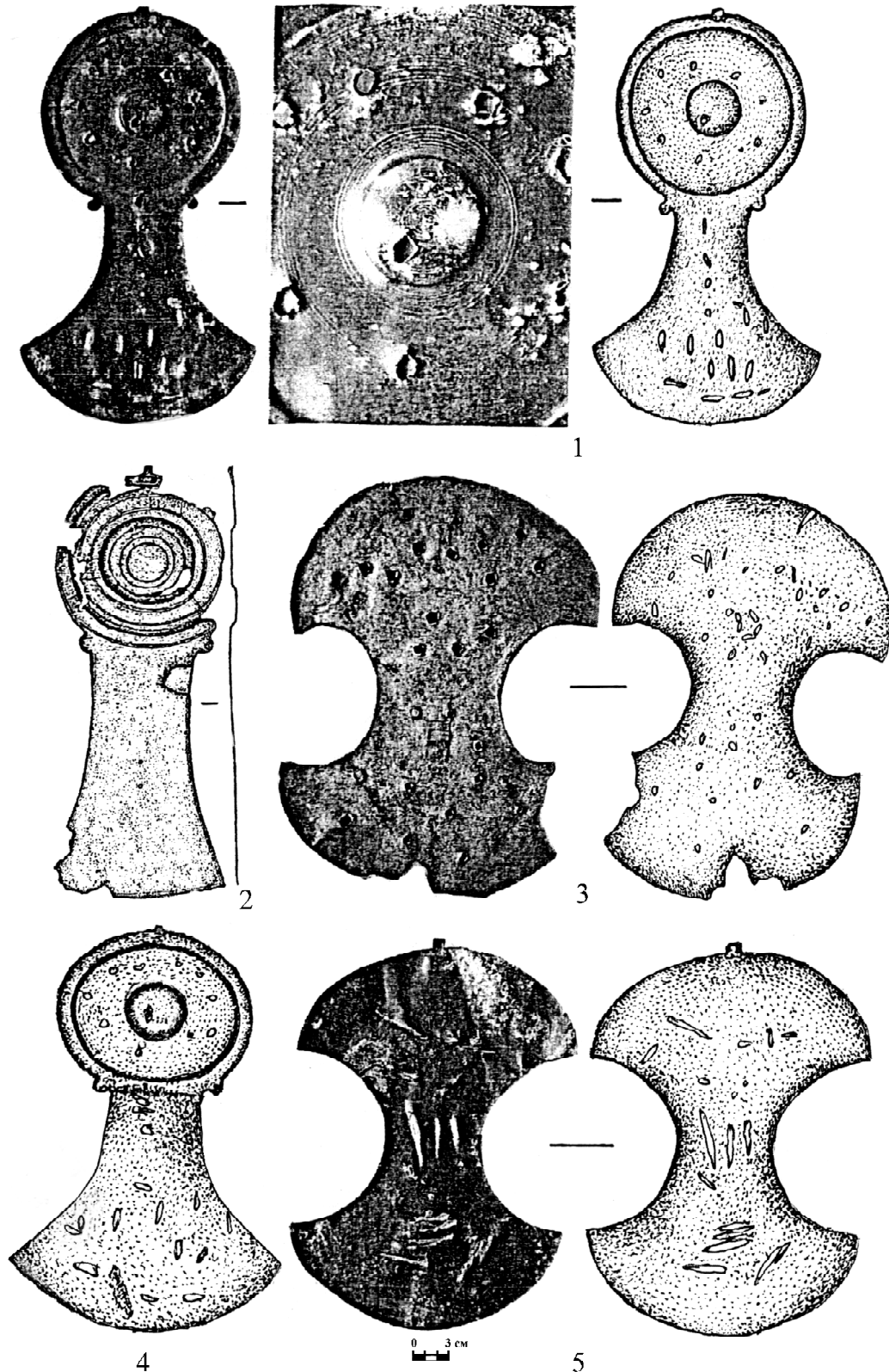

Рис. 4. Конские налобная и нащечные пластины и аналогии им из памятников Северного Кавказа (бронза):

1–2 – склеп «Каменная могила»; 3 – курган на грунтовом могильнике IV Новолабинского городища (погр. 10, 21) (по: [26, с. 59, табл. 13,1; с. 65, табл. 19,1]); 4 – склеп № 1 могильника № 2 Татарского городища (по: [24, с. 544, рис. 132,1,2])

Fig. 4. Horse forehead and cheek plates and analogies to them from the monuments of the North Caucasus: 1–2 – “Kamennaya mogila” (Stone Grave) crypt; 3 – mound of cemetery IV of the Novolabinsky settlement (burial 10, burial 21) (after: [26, p. 59, tab. 13,1; p. 65, tab. 19,1]); 4 – crypt № 1 of burial ground № 2 of the Tatarsky settlement (after: [24, p. 544, fig. 132,1,2]). Everything is bronze

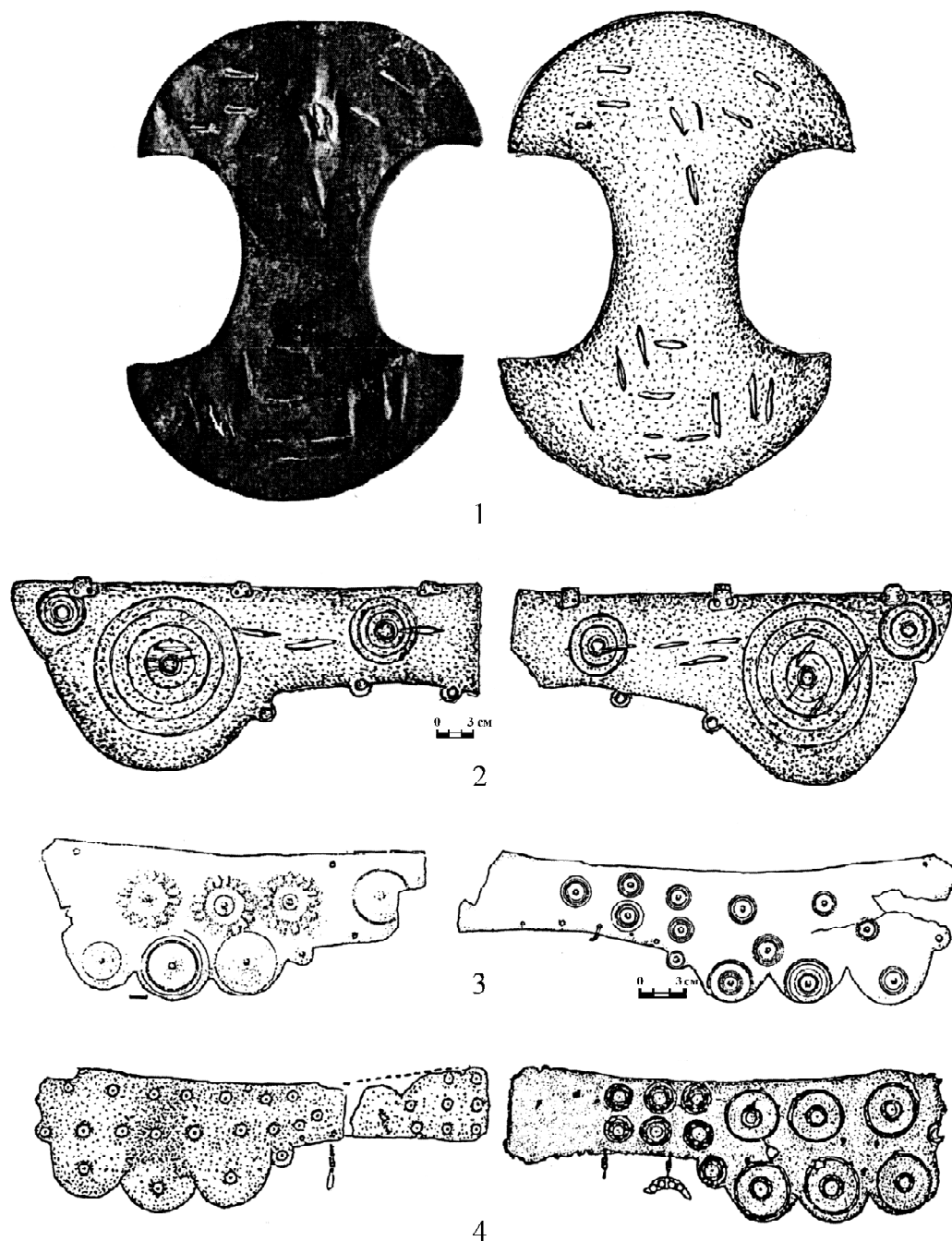

Рис. 5. Каркасная конская узда и ее детали из склепа «Каменная могила» (железо):

1 – каркасная узда; 2, 8 – псалии; 3 – кольцо; 4–5 – устрожающие насадки; 6 – вилка-стопор; 7 – застежка-якорь

Fig. 5. Frame horse bridle and its details from the “Kamennaya mogila” (Stone Grave) crypt:

1 – frame bridle; 2, 8 – cheekpieces; 3 – ring; 4–5 – friction nozzles; 6 – fork – stopper; 7 – clasp – anchor.
Everything is iron

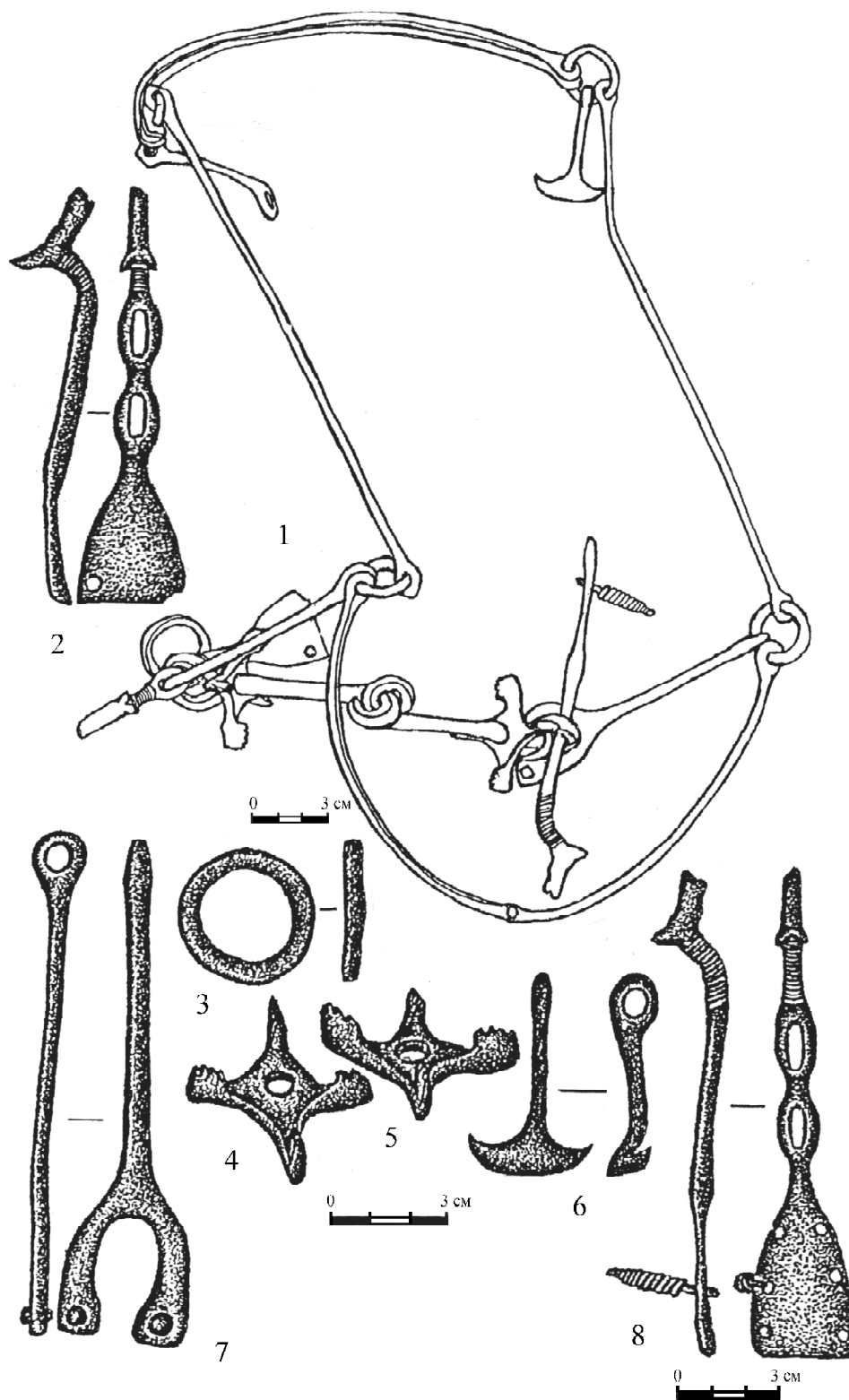
СПИСОК ЛИТЕРАТУРЫ

1. Абрамова, М. П. Центральное Предкавказье в сарматское время (III в. до н. э. – IV в. н. э.) / М. П. Абрамова. – М. : ИА РАН, 1993. – 236 с.
2. Абрамова, М. П. Погребения сарматского времени из Ставрополя / М. П. Абрамова, В. Г. Петренко // Памятники Евразии скифо-сарматской эпохи. – М. : ИА РАН, 1995. – 115 с.
3. Артамонов, М. И. Сокровища скифских курганов в собрании Государственного Эрмитажа / М. И. Артамонов. – Прага : Артия ; Ленинград : Сов. художник, 1966. – 120 с.
4. Беглова, Е. А. Предметы конского убора из Тенгинского могильника / Е. А. Беглова // Материальная культура Востока. – 2002. – Вып. 3. – С. 157–169.
5. Беглова, Е. А. Меоты Закубанья в сарматское время по материалам тенгинского грунтового могильника / Е. А. Беглова, В. Р. Эрлих. – М. ; СПб. : Нестор-История, 2018. – 383 с.
6. Галанина, Л. К. Стекланные сосуды из Курджипского кургана / Л. К. Галанина // Археологический сборник Государственного Эрмитажа. – 1970. – № 12. – С. 38–46.
7. Галанина, Л. К. Курджипский курган. Памятник культуры прикубанских племен IV в. до н. э. / Л. К. Галанина. – Ленинград : Искусство, 1980. – 126 с.
8. Драгоценные камни. – Вильнюс : ИАВ «Bestiary», 2014. – 224 с.
9. Ждановский, А. М. Курган № 30 у аула Нечерзий / А. М. Ждановский // Раев, Б. А. Курган скифского времени на грунтовом могильнике IV Новолабинского городища / Б. А. Раев, Г. Е. Беспалый. – Ростов н/Д : ЮНЦ РАН, 2006. – 109 с.
10. Зайцев, Ю. П. Погребение воина эллинистического времени в Предгорном Крыму / Ю. П. Зайцев, С. Г. Колтухов // Археология Крыма. – 1997. – Т. II (2/97). – С. 49–59.
11. Кинжалов, Р. В. Грустная Нереида / Р. В. Кинжалов // Кунсткамера. Этнографические тетради. – 1998. – Вып. 12. – С. 293–307.
12. Корнилов, Н. И. Ювелирные камни / Н. И. Корнилова, Ю. П. Солодова ; ред. Н. И. Гинзбург. – М. : Недра, 1983. – 238 с.
13. Купрій, С. О. Курган 6 могильника Водославка, поховання скіфськоп знаті / С. О. Купрій, О. В. Ліфантьї, О. В. Шелехань // Археологія і давня історія України. – 2019. – Вип. 4 (33). – С. 182–212.
14. Лимберис, И. Ю. Исследование меотосарматских могильников Старокорсунского городища № 2 / И. Ю. Лимберис, И. И. Марченко // Археологические раскопки на Кубани в 1989–1990 годах. – Ейск : Ейский историко-краеведческий музей, 1992. – С. 42–64.
15. Лимберис, И. Ю. Стекланные сосуды позднеллинистического и римского времени из Прикубанья / И. Ю. Лимберис, И. И. Марченко // Материалы и исследования археологии Кубани. – 2003. – Вып. 3. – С. 106–184.
16. Лимберис, И. Ю. Погребение со стеклянной чашей из могильника Старокорсунского городища № 2 / И. Ю. Лимберис, И. И. Марченко // Археологические вести. – 2016. – Вып. 22. – С. 76–88.
17. Лопатин А. П. К вопросу об античном керамическом импорте в Закубанье в VI–II вв. до н. э. / А. П. Лопатин, А. А. Малышев // Историко-археологический альманах. – 2002. – Вып. 8. – С. 37–42.
18. Марченко, И. И. Сираки Кубани (по материалам курганных погребений Нижней Кубани) / И. И. Марченко. – Краснодар : КГУ, 1996. – 326 с.
19. Масленицына, Е. С. Некоторые стилистические группы памятников в искусстве Прикубанья в конце V – IV в. до н. э. / Е. С. Масленицына // Граковские чтения на кафедре археологии МГУ 1989–1990 гг. Материалы по скифо-сарматской археологии. – М. : МГУ, 1993. – С. 57–68.
20. Меоты Закубанья в середине VI – начале III в. до н. э. Некрополи у аула Уляп: погребальные комплексы / А. М. Лесков [и др.]. – М. : ИА РАН, 2005. – 190 с.
21. Неверов, О. Я. Геммы античного мира / О. Я. Неверов. – М. : Наука, 1982. – 126 с.
22. Прокопенко, Ю. А. Железная конская узда позднескифского времени из кургана «Каменная могила» близ Железноводска / Ю. А. Прокопенко, Р. Р. Рудницкий // Из истории народов Северного Кавказа : сб. науч. ст. – Вып. 4. Ставрополь : Изд-во СГУ, 2001. – С. 6–12.
23. Прокопенко, Ю. А. Скифы, сарматы и племена кобанской культуры во второй половине I тыс. до н. э. / Ю. А. Прокопенко. – Ч. I. – Ставрополь : Изд-во СКФУ, 2014. – 442 с.
24. Прокопенко, Ю. А. Скифы, сарматы и племена кобанской культуры во второй половине I тыс. до н. э. / Ю. А. Прокопенко. – Ч. II. – Ставрополь : Изд-во СКФУ, 2014. – 728 с.
25. Прокопенко, Ю. А. Особенности социальной организации носителей культуры склеповых захоронений III–I вв. до н. э. (по материалам могильников Ставропольской возвышенности и района Кавминвод) / Ю. А. Прокопенко // Stratum Plus. – 2018. – № 3. – С. 135–146.
26. Раев, Б. А. Курган скифского времени на грунтовом могильнике IV Новолабинского городища / Б. А. Раев, Г. Е. Беспалый. – Ростов-н/Д : ЮНЦ РАН, 2006. – 109 с.
27. Ростовцев, М. И. Античная декоративная живопись на юге России / М. И. Ростовцев. – СПб. : Императ. археол. комиссия, 1914. – 86 с.

28. Симоненко, А. В. О сарматском завоевании Скифии / А. В. Симоненко // Нижневолжский археологический вестник. – 2018. – Т. 17, № 1. – С. 27–49. – DOI: <http://doi.org/10.15688/nav.ivolsu.2018.1.2>

29. Скорый, С. Большой Рыжановский курган / С. Скорый, Я. Хохоровски. – Киев : ФООП «Видавництво Олег Філюк», 2018. – 246 с.

30. Скрипник, Т. А. Головной убор скифянки из Елизаветовского курганного могильника / Т. А. Скрипник // Донская археология. – 1999. – № 2. – С. 76–84.

31. Смирнов, К. Ф. Северский курган / К. Ф. Смирнов. – М. : Наука, 1953. – 286 с.

32. Тункина, И. В. Некрополь Феодосии: «раскопки» И. К. Айвазовского (1853 г.) / И. В. Тункина // Евразийский археолого-историографический сборник. К 60-летию Сергея Владимировича Кузьминых. – СПб. ; Красноярск : ЛИТЕРА-принт, 2012. – С. 48–70.

33. Шауб, И. Ю. Миф, культ, ритуал в Северном Причерноморье (VII–IV вв. до н. э.) / И. Ю. Шауб. – СПб. : Изд-во СПбГУ, 2007. – 483 с.

34. Grose, D. Fr. The Toledo Museum of Art Early Ancient Glass / D. Fr. Grose. – New York : Hudson Hill Press, 1989. – 454 p.

35. Pfrommer, M. Untersuchungen zur Chronologie früh- und hochhellenistischen Goldschmucks / M. Pfrommer. – Tübingen : Wasmuth, 1990. – (Istanbuler Forschungen; Bd. 37). – 470 S.

36. Rotroff, S. Hellenistic pottery Athenian and imported wheelmade table ware and related material / S. Rotroff // The Athenian Agora. Princeton. V. XXIX. № 89. – Princeton ; New Jersey : The American School of Classical Studies at Athens, 1997. – 979 p.

37. Saldern, A. Achaemenid and Sassanian Cut Glass / A. Saldern // *Ars Orientalis*. – 1963. – Vol. 5. – P. 7–16.

REFERENCES

1. Abramova M.P. *Centralnoe Predkavkazie v sarmatskoe vremya (III v. do n.e. – IV v. n.e.)* [Central Ciscaucasia in Sarmatian Times (3rd Century BC – 4th Century AD)]. Moscow, IA RAN, 1993. 236 p.

2. Abramova M.P., Petrenko V.G. Pogrebeniya sarmatskogo vremeni iz Stavropoliya [Burials of the Sarmatian Time from Stavropol]. *Pamyatniki Evrazijskogo skifo-sarmatskoy epohi* [Monuments of Eurasia of the Scythian-Sarmatian Era]. Moscow, IA RAN, 1995. 115 p.

3. Artamonov M.I. *Sokrovischa skivskih kurganov v sobranii Gosudarstvennogo Ermitazha* [Treasures of the Scythian Burial Mounds in the Collection of the State Hermitage]. Prague, Artiya Publ.; Leningrad, Sovetskiy hudozhnik Publ., 1966. 120 p.

4. Beglova E.A. Predmeti konskogo ubora iz Tenginskogo mogilnika [Horse Accessories from the Tengin Burial Ground]. *Materialnaya kultura Vostoka* [Material Culture of the East], 2002, iss. 3, pp. 157-169.

5. Beglova E.A., Ehrlich V.R. *Meoty Zakubaniya v sarmatskoe vremya po materialam tenginskogo gruntovogo mogilnika* [Meots of Trans-Kuban Region in Sarmatian Time Based on Materials from Tengin Soil Burial Ground]. Moscow, Saint Petersburg, Nestor-Istoriya Publ., 2018. 383 p.

6. Galanina L.K. Steklyannie sosudi iz Kurdzhipskogo kurgana [Glass Vessels from the Kurdzhipskiy Mound]. *Arkheologicheskiy sbornik Gosudarstvennogo Ermitazha* [Archaeological Collection of the State Hermitage Museum], 1970, no. 12, pp. 38-46.

7. Galanina L.K. *Kurdzhipskiy kurgan. Pamyatnik kulturi prikubanskih plemen IV v. do n.e.* [Kurdzhipskiy Mound. Cultural Monument of the Kuban Tribes of the 4th Century BC]. Leningrad, Iskusstvo Publ., 1980. 126 p.

8. *Dragocennie kamni* [Gems]. Vilnuys, IAV «Bestiary» Publ., 2014. 224 p.

9. Zhdanovskiy A.M. Kurgan № 30 u aula Necherziy [Kurgan No. 30 Near the Village of Necherziy]. Raev B.A., Bepaliy G.E. *Kurgan skifskogo vremeni na gruntovom mogilnjke IV Novolabinskogo gorodisha* [Scythian Mound at the Ground Burial Ground of the 4th Novolabinsky Settlement]. Rostov-on-Don, YuNTs RAN, 2006. 109 p.

10. Zaicev Yu.P., Koltuhov S.G. Pogrebenie voina ellinisticheskogo vremeni v Predgornom Krimu [Burial of a Warrior of the Hellenistic Time in the Piedmont Crimea]. *Arheologiya Kryma* [Archeology of Crimea], 1997, vol. 2 (2/97), pp. 49-59.

11. Kinchalov R.V. Grustnaya Nereida [Sad Nereid]. *Kunstkamera. Etnograficheskie tetradi* [Kunstkamera. Ethnographic Notebooks], 1998, iss. 12, pp. 293-307.

12. Kornilov N.I., Solodova Yu.P. *Yuvelirnie kamni* [Jewelry Stones]. Moscow, Nedra Publ., 1983. 238 p.

13. Kupriy S.O., Lifantiy O.V., Schelehan O.V. Kurgan 6 mogilnika Vodoslavka pohovaniya spifskoi znati [Mound 6 of the Vodoslavka Cemetery, Burial of the Scythian Nobility]. *Arheologiya i davnya istoriya Ukraini* [Archeology and Ancient History of Ukraine], 2019, iss. 4 (33), pp. 182-212.

14. Limberis I.Yu., Marschenko I.I. Issledovanie meoto-sarmatskih mogilnikov Starokorsunskogo gorodicha № 2 [Exploration of the Meoto-Sarmatian Burial Grounds of the Starokorsunskoe Settlement No. 2]. *Arheologicheskie raskopki na Kubani v 1989–1990 godah* [Archaeological Excavations in the Kuban in 1989–1990]. Eisk, Eisky istoriko-kraevedchesky muzei, 1992, pp. 42-64.

15. Limberis I.Yu., Marschenko I.I. *Steklyannie sosudi podneellinisticheskogo i rimskogo vremeni iz Prikubania* [Glass Vessels of the Late Hellenistic and Roman Times from the Kuban Region]. *Materialy i issledovaniya arheologii Kubani* [Materials and Research of Archeology of the Kuban], 2003, iss. 3, pp. 106-184.

16. Limberis I.Yu., Marschenko I.I. *Pogrebenie so steklyannoï chaschei iz mogilnika Starokorsunskogo gorodischa № 2* [Burial with a Glass Bowl from the Burial Ground of the Starokorsun Settlement No. 2]. *Arheologischeskie vesti* [Archaeological News], 2016, iss. 22, pp. 76-88.

17. Lopatin A.P., Malishev A.A. *K voprosu ob antichnom keramicheskom importe v Zakubanie v VI–II vv. do n.e.* [On the Issue of Antique Ceramic Imports to Trans-Kuban Region in the 6th – 2nd Centuries BC]. *Istoriko-arheologicheskii almanah* [Historical and Archaeological Almanac], 2002, iss. 8, pp. 37-42.

18. Marchenko I.I. *Siraki Kubani (po materialam kurgannih pogrebeniy Nizhnei Kubani)* [Siraki Kuban (Based on Materials From Burial Mounds of the Lower Kuban)]. Krasnodar, KGU, 1996. 326 p.

19. Maslennicina E.S. *Nekotore stilisticheskie gruppi pamyatnikov v iskusstve Prikubania v konce V – IV v. do n.e.* [Some Stylistic Groups of Monuments in the Art of the Kuban Region at the End of the 5th – 4th Centuries BC]. *Grakovskie chteniya na kafedre arheologii MGU 1989–1990 gg. Materiali po skifo-sarmatskoi arheologii* [Grakov Readings at the Department of Archeology of Moscow State University 1989–1990. Materials on Scythian-Sarmatian Archeology]. Moscow, MGU, 1993, pp. 57-68.

20. Leskov A.M., Beglova E.A., Ksenofontofa I.V., Erlih V.R. *Meoty Zakubaniya v seredine VI – nachale III v. do n.e. Nekropoli u aula Ulyap: pogrebalnie kompleksi* [Meots of Trans-Kuban Region in the Middle of the 6th – Beginning of the 3rd Century BC. Necropolis Near the Ulyap Aul: Burial Complexes]. Moscow, IARAN, 2005. 190 p.

21. Neverov O.Ya. *Gemmi antichnogo mira* [Gems of the Ancient World]. Moscow, Nauka Publ., 1982. 126 p.

22. Prokopenko Yu.A., Rudnickiy R.R. *Zheleznaya koskaia usda pozdneskifskogo vremeni iz kurgana «Kamennaya mogila» bliz Zheleznovodska* [Late Scythian Iron Horse Bridle from the “Kamennaya Grave” Mound Near Zheleznovodsk]. *Iz istorii narodov Severnogo Kavkaza: sb. nauch. st.* [From the History of the Peoples of the North Caucasus. Collection of Scientific Articles]. Stavropol, Izd-vo SGU, 2001, iss. 4, pp. 6-12.

23. Prokopenko Yu.A. *Skifi, sarmati i plemena kobanskoi kulturi vo vtoroi polovine I tis. do n.e.*

[Scythians, Sarmatians and Tribes of the Koban Culture in the Second Half of the 1st Millennium BC]. Stavropol, Izd-vo SKFU, 2014, part 1. 442 p.

24. Prokopenko Yu.A. *Skifi, sarmati i plemena kobanskoi kulturi vo vtoroi polovine I tis. do n.e.* [Scythians, Sarmatians and Tribes of the Koban Culture in the Second Half of the 1st Millennium BC]. Stavropol, Izd-vo SKFU, 2014, part 2. 728 p.

25. Prokopenko Yu.A. *Osobennosti socialnoi organizatsii nositelei kulturi skleповih zahoroneniï III–I vv. do n.e. (po materialam mogilnikov Stavropolskoy vozvischennosti i raiona Kavminvod)* [Features of the Social Organization of Carriers of the Culture of Crypt Burials of the 3rd – 1st Centuries BC (Based on Materials From the Burial Grounds of the Stavropol Upland and the Kavminvod Region)]. *Stratum Plus*, 2018, no. 3, pp. 135-146.

26. Raev B.A., Bepaliy G.E. *Kurgan skifskogo vremeni na gruntovom mogilnje IV Novolabinskogo gorodischa* [Scythian Mound at the Ground Burial Ground of the 4th Novolabinsky Settlement]. Rostov-on-Don, YuNTs RAN, 2006. 109 p.

27. Rostovcev M.I. *Antichnaya dekorativnaya zhivopis na yuge Rossii* [Antique Decorative Painting in the South of Russia]. Saint Petersburg, Imperatorskaya arheologicheskaya komissiya, 1914. 86 p.

28. Simonenko A.V. *O sarmatskom zavoevanii Skivii* [On the Sarmatian Conquest of Scythia]. *Nizhnevolzhskiy arheologicheskii vestnik* [The Lower Volga Archaeological Bulletin], 2018, vol. 17, no. 1, pp. 27-49. DOI: <http://doi.org/10.15688/nav.jvolsu.2018.1.2>

29. Skoriy S., Hohorovski Ya. *Bolschoi Richanovskiy kurgan* [Big Ryzhanovsky Kurgan]. Kyiv, FOP «Vidavez Oleg Filuk», 2018. 246 p.

30. Skripnik T.A. *Golovnoy ubor skifyanki iz Elizavetovskogo kurgannogo mogilnika* [Headdress of a Scythian Woman From the Elizavetovsky Burial Mound]. *Donskaya arheologiya* [Don Archeology], 1999, no. 2, pp. 76-84.

31. Smirnov K.F. *Severskiy kurgan* [Seversky Mound]. Moscow, Nauka Publ., 1953. 286 p.

32. Tunkina I.V. *Nekropol Feodosii: «raskopki» I.K. Aivazovskogo (1853 g.)* [The Necropolis of Feodosia: “Excavations” by I.K. Aivazovsky (1853)]. *Evrasiyskiy arheologo-istoriograficheskii sbornik. K 80-letiyu Sergeya Vladimirovicha Kuzminykh* [Eurasian Archaeological and Historiographic Collection. To the 60th Anniversary of Sergei Kuzminykh]. Saint Petersburg, Krasnoyarsk, LITERA-print Publ., 2012, pp. 48-70.

33. Schaub I.Yu. *Mif, kult, ritual v Severnom prichernomorie (VII–IV vv. do n.e.)* [Myth, Cult, Ritual in the Northern Black Sea Region (7th – 4th Centuries BC)]. Saint Petersburg, Izd-vo SPbGU, 2007. 483 p.

34. Grose D.Fr. *The Toledo Museum of Art Early Ancient Glass*. New York, Hudson Hill Press, 1989. 454 p.

35. Pfrommer M. *Untersuchungen zur Chronologie früh- und hochhellenistischen Goldschmucks*. Tübingen, Wasmuth, 1990. 470 p. (Istanbuler Forschungen. Bd. 37).

36. Rotroff S. Hellenistic potteru Athenian and imported wheelmade table ware and related material. *The Athenian Agora*. 5. 29. No. 89. Princeton, New Jersey, The American School of Classical Studies at Athens, 1997. 979 p.

37. Saldern A. Achaemenid and Sassanian Cut Glass. *Ars Orientalis*, 1963, vol. 5, pp. 7-16.

Information About the Author

Yury A. Prokopenko, Doctor of Sciences (History), Associate Professor, Professor, Department of Social Philosophy and Ethnology, North-Caucasus Federal University, Pushkina St, 1, 355009 Stavropol, Russian Federation, z_proko_15@mail.ru, <https://orcid.org/0000-0001-7060-5054>

Информация об авторе

Юрий Анатольевич Прокопенко, доктор исторических наук, доцент, профессор кафедры социальной философии и этнологии, Северо-Кавказский федеральный университет, ул. Пушкина, 1, 355009 г. Ставрополь, Российская Федерация, z_proko_15@mail.ru, <https://orcid.org/0000-0001-7060-5054>



DOI: <https://doi.org/10.15688/jvolsu4.2022.3.5>

UDC 930.26(470+571):726

LBC 63.48(2)-727

Submitted: 09.03.2022

Accepted: 04.04.2022

EARLY SARMATIAN BURIALS FROM VERHNIY BALKLEY I KURGAN CEMETERY IN TRANS-VOLGA REGION¹

Anatoly S. Skripkin

Volgograd State University, Volgograd, Russian Federation

Vladimir I. Moiseev

Volgograd State University, Volgograd, Russian Federation

Mikhail V. Krivosheev

Volgograd State University, Volgograd, Russian Federation

Abstract. The paper introduces into scientific discourse the materials of the early Sarmatian burials from the Verkhniy Balykley I kurgan cemetery from the area of the Volgograd Trans-Volga region. This monument was studied in the course of the 1978–1979 expedition organized by the Volgograd State Pedagogical Institute under the leadership of A.S. Skripkin. *Materials.* The burial includes four mounds located compactly on the banks of the reservoir and one single mound setting far away in the steppe. Eighteen inlet burials of the early Sarmatian time were found in three Bronze Age kurgans. Some burials contained no burial inventory; others did include a variety of grave goods. The funeral rites present a wide range of grave structures: pits with side chambers, simple rectangular pits and catacombs. The southern body orientation of the buried individuals was dominating. In kurgans 5 and 6, a circular arrangement of graves is traced, which is typical for early Sarmatian mounds-cemeteries. *Material analysis.* An analysis of the grave goods indicates 3rd – 1st centuries BC is the time of construction of most burials in these kurgans, which does not contradict the funeral rite traditions and reveals a range of features characteristic of the nomads of that period. A military burial with a long sword and arrows is one of the most distinguished in its kind. Ceramic material is represented by various stucco forms of pots, an incense burner and a jug. Fragments of mirrors with rollers along the edge and beads were discovered in several burials. Several stone “miniature hammers”, typical for the South Ural grave materials of this period, is also an interesting find. *Conclusions.* In general, the studied monuments illustrate the burial traditions of the early Sarmatian population of the Ural-Volga steppes of the early Sarmatian time. The finds of pottery samples, previously unknown stone “miniature hammers” in the west of the Volga, allow us to conclude on the cultural proximity of the nomads who left the mounds near the village Verhniy Balykley with the South Ural nomads. *Authors' contribution.* In this paper, Anatoly S. Skripkin prepared a descriptive part of the archaeological material; Vladimir I. Moiseev analyzed the funeral rite and the inventory. Mikhail V. Krivosheev drew and presented conclusions on the analysis of the material.

Key words: nomads, Lower Volga steppes, kurgans, Early Sarmatian culture, the 3rd – 1st centuries BC.

Citation. Skripkin A.S., Moiseev V.I., Krivosheev M.V. Early Sarmatian Burials from Verhniy Balykley I Kurgan Cemetery in Trans-Volga Region. *Vestnik Volgogradskogo gosudarstvennogo universiteta. Seriya 4. Istoriya. Regionovedenie. Mezhdunarodnye otnosheniya* [Science Journal of Volgograd State University. History. Area Studies. International Relations], 2022, vol. 27, no. 3, pp. 74-95. (in Russian). DOI: <https://doi.org/10.15688/jvolsu4.2022.3.5>

РАНЕСАРМАТСКИЕ ПОГРЕБЕНИЯ МОГИЛЬНИКА ВЕРХНИЙ БАЛЫКЛЕЙ I ИЗ ЗАВОЛЖЬЯ¹

Анатолий Степанович Скрипкин

Волгоградский государственный университет, г. Волгоград, Российская Федерация

Владимир Иванович Моисеев

Волгоградский государственный университет, г. Волгоград, Российская Федерация

Михаил Васильевич Кривошеев

Волгоградский государственный университет, г. Волгоград, Российская Федерация

Аннотация. В статье вводятся в научный оборот материалы раннесарматских погребений из могильника Верхний Балыклей I с территории Волгоградского Заволжья. Данный памятник исследовался в 1978–1979 гг. экспедицией Волгоградского государственного педагогического института под руководством А.С. Скрипкина. В могильник были включены 4 кургана, расположенные компактно на берегу водохранилища, и далеко отстоящий в степи одиночный курган. В трех курганах эпохи бронзы было обнаружено 18 впускных погребений раннесарматского времени. Ряд погребений безынвентарные. Некоторые содержали разнообразный инвентарь. Погребальные традиции представлены широким спектром могильных конструкций: подбойные могилы, простые прямоугольные ямы, катакомба. Доминирует южная ориентировка погребенных. В курганах 5 и 6 прослежено круговое расположение могил, что характерно для раннесарматских курганов-кладбищ. Анализ погребального инвентаря указывает на время сооружения большинства захоронений в данных курганах в рамках III–I вв. до н. э., что не противоречит традициям погребального обряда и демонстрирует характерный для кочевников этого времени комплекс признаков. Среди выразительных погребений можно отметить воинское захоронение с длинным мечом и стрелами. Керамический материал представлен разнообразными лепными формами горшков, курильницей, кувшином. В нескольких захоронениях обнаружены фрагменты зеркал с валиками по краю, бусы. Интересна находка нескольких каменных «молоточков», которые хорошо известны в материалах этого периода в южноуральских памятниках. В целом исследуемые памятники хорошо иллюстрируют погребальные традиции раннесарматского населения урало-поволжских степей раннесарматского времени. Образцы керамики, каменные «молоточки», находки которых нам неизвестны к западу от Волги, позволяют говорить о близости в культурном отношении кочевников, оставивших курганы у с. Верхний Балыклей, с южноуральскими номадами. *Вклад авторов.* А.С. Скрипкину принадлежит описательная часть археологического материала; В.И. Моисеев провел анализ погребального обряда и инвентаря; М.В. Кривошеев подготовил выводы по анализу материала.

Ключевые слова: кочевники, степи Нижнего Поволжья, курганы, раннесарматская культура, III–I вв. до н. э.

Цитирование. Скрипкин А. С., Моисеев В. И., Кривошеев М. В. Раннесарматские погребения могильника Верхний Балыклей I из Заволжья // Вестник Волгоградского государственного университета. Серия 4, История. Регионоведение. Международные отношения. – 2022. – Т. 27, № 3. – С. 74–95. – DOI: <https://doi.org/10.15688/jvolsu4.2022.3.5>

Введение. В 1978–1979 гг. экспедицией Волгоградского государственного педагогического института под руководством А.С. Скрипкина были проведены исследования курганного могильника Верхний Балыклей I на левом берегу Волгоградского водохранилища в Быковском районе Волгоградской области (рис. 1, I).

В отчетной документации могильник обозначен как «курганы между с. Верхний Балык-

лей и пос. Молодежный» [12; 13]. Могильник состоял из достаточно компактной группы, включавшей 4 кургана, расположенные на расстоянии 8 км к ССВ от с. Верхний Балыклей (курганы № 1, 2, 4, 6), и один курган (№ 5), который был включен в состав могильника номинально и отстоял от основной группы на 5,6 км к ЮЮВ. В 1978 г. были раскопаны четыре кургана (№ 1, 2, 4, 5), в 1979 г. исследован курган № 6.

Погребения раннесарматского времени были обнаружены в курганах № 2, 5, 6.

Материалы. Курган № 2. Диаметр курганной насыпи – 34 м. Современная высота около 1 м. Курган возведен в эпоху бронзы. Всего в кургане было обнаружено 7 погребений (рис. 1,2). К раннесарматскому времени относились впускные погребения № 1, 3.

В насыпи на расстоянии 5,5 м к ССВ от ЦР обнаружен глиняный лепной горшок с вытянутым и несколько асимметричным туловом, со слегка намеченной шейкой и резко отогнутым наружу венчиком, дно плоское, диаметр по верхнему краю – 12,5 см, диаметр шейки – 11 см, наибольший диаметр тулова – 13 см, высота горшка – 15,5 см, диаметр дна – 6 см. Тесто в изломе темное, поверхность светло-коричневого цвета (рис. 1,3).

Погребение № 1. Обнаружено в насыпи на глубине 0,3 м на расстоянии 7,3 м к ЗЮЗ от ЦР. Здесь встречены обломки черепа и кости рук ребенка. Скорее всего, погребенный головой был ориентирован на юг (рис. 1,4).

1. У черепа лежал раздавленный глиняный лепной горшок. Горшок круглодонный, с туловом шаровидной формы, со слегка намеченным венчиком, диаметр его по верхнему краю – 11,8 см, наибольший диаметр тулова – 13,3 см. Тесто в изломе темное, обжиг неровный (рис. 1,5).

Погребение № 3. Выявлено на уровне материка на расстоянии 4,5 м к В от ЦР. Могильная яма была с подбоем. Судя по сохранившейся ступеньке на дне входной ямы, глубина подбоя равнялась 0,6–0,7 м. Ширина входной ямы около 0,5 м. Подбой был устроен в западной стенке. Длина подбоя и входной ямы – около 1,4 м. Дно подбоя ниже входной ямы на 0,1 м. Глубина ямы от современной поверхности кургана – 1,35 м (рис. 1,6).

На дне подбоя вытянуто на спине лежал скелет ребенка 5–6 лет² головой к Ю. Кости рук, слегка согнутые в локтях, вытянуты перед туловищем.

1. В насыпи у южной стенки входной ямы, на глубине 1,25 м от поверхности, и у бедра левой ноги погребенного найдены лопатки и трубчатые кости МРС.

2. В СВ углу подбоя стоял глиняный лепной горшок с выпуклыми боками, плоским

дном и отогнутым наружу венчиком. Высота горшка – 18,5 см, диаметр по венчику – 10,5 см, наибольший диаметр тулова – 17,6 см, диаметр дна – 7,5 см. Тесто в изломе темное, обжиг неровный (рис. 1,7).

3. Под головой обнаружен альчик МРС.

Курган № 5. Курган, включенный в могильник, находился на расстоянии 5,6 км к ЮЮВ от основной группы. Он был возведен в эпоху бронзы. Всего в кургане было обнаружено 7 погребений. К раннесарматскому времени относились впускные погребения № 1, 3, 4, 6, 7. Насыпь распахивалась, диаметр – 16 м, высота – около 1 м (рис. 2,1).

Погребение № 1. Обнаружено на расстоянии 4,2 м к З от ЦР. Могильная яма имела узкую прямоугольную форму, ориентирована длинной осью по линии С – Ю, с небольшим отклонением. Длина ямы – 0,9 м, ширина в южной части – 0,4 м, ширина в северной части – 0,3 м, глубина от современной поверхности кургана – 1,1 м (рис. 2,2).

На дне ямы вытянуто на спине лежал скелет ребенка головой к Ю с небольшим отклонением к З.

1. Справа, у черепа лежал разбитый глиняный лепной горшок с плоским дном, выпуклыми боками и отогнутым наружу венчиком. Высота горшка – 6 см, диаметр дна – 3,6 см (рис. 2,3).

2. Рядом с горшком, у стенки ямы, лежал кусочек мела.

Погребение № 3. Выявлено на уровне материка на расстоянии 1,5 м к Ю от ЦР. Могильная яма имела узкую прямоугольную форму с округлыми углами, ориентированная длинной осью по линии ССВ – ЮЮЗ. Северный край ямы слегка нарушен при устройстве входной ямы погребения № 7. Длина ямы – 1,2 м, ширина – 0,5 м, глубина от современной поверхности кургана – 1,1 м. На дне могильной ямы лежал вытянуто на спине плохо сохранившийся скелет человека головой к ЮЮЗ (рис. 5,1). Вещей не обнаружено.

Погребение № 4. Находилась на уровне материка на расстоянии 4,5 м к Ю от ЦР. Могильная яма имела прямоугольную форму с округлыми углами, ориентирована длинной осью по линии ЗЮЗ – ВСВ. Длина ямы – 2,7 м, ширина – 1,15 м, глубина от современной по-

верхности кургана – 2,1 м. На дне могильной ямы лежал вытянуто на спине скелет мужчины старше 50 лет головой к ЗЮЗ (рис. 2,4).

1. На поясе погребенного обнаружена бронзовая пряжка восьмеркообразной формы. Длина пряжки – 4,8 см, диаметр колец – 2,5 см, диаметр сечения прута – 0,6 м. Под пряжкой найден кусочек коры (рис. 2,5).

2. У локтя правой руки найден оселок сигаровидной формы. На толстом конце имеется круглое отверстие. Длина оселка – 7,5 см, ширина – 1,2 см, толщина – 1 см (рис. 2,7).

3. На тазовых костях обнаружена сломанная железная пряжка подтреугольной формы с выступающим язычком. Размеры пряжки: 5 × 5 × 0,6 см (рис. 2,8).

4. Вдоль правого бедра лежал сильно расслоившийся железный кинжал с прямым перекрестием и серповидным навершием. Длина кинжала – 35 см (рис. 2,9).

5. Рядом с кистью левой руки находилась костяная проколка с ушком на одном конце. Длина проколки – 15,5 см, диаметр – 0,9 см (рис. 2,6).

6. Рядом с проколкой, у стенки ямы, найдены ребра крупного животного (коровы?).

Погребение № 6. Обнаружено на уровне материка на расстоянии 4,5 м к С от ЦР. Могильная яма с подбоем. Входная яма имела прямоугольную форму с округлыми углами, ориентирована длинной осью по линии СЗ – ЮВ. Длина входной ямы – 2,33 м, ширина – 0,65 м, глубина от современной поверхности кургана – 2,85 м. На глубине 2,65 м вдоль длинной стенки оставлена ступенька шириной 0,25 м. Вдоль южной стенки был устроен подбой. Длина его – 2,2 м, ширина – 1,4 м, высота свода – 1,45 м. В заполнении входной ямы и подбоя по всей площади встречались кусочки древесного угля. На дне подбоя, ближе к южной стенке, лежал вытянуто на спине скелет человека головой к ЮВ (рис. 3,1).

1. У кисти левой руки найдены три бусины (рис. 3,3б). Одна из светлого стекла, диаметром 6 мм. Вторая – рифленая, из зеленого стекла, высотой 1 см. Третья, в виде двустворчатой раковины, из зеленого стекла, размерами 1 × 0,8 см.

У правого бедра собраны бусы в количестве 40 шт. Из них: три рифленые бусины из зеленого стекла, две высотой 1,2 см, тре-

тья – 0,8 см; две из белого стекла восьмеркообразной формы, длиной 1 см; три круглые бусины из синего стекла с глазками в белых ободках, диаметром 0,7 см; 12 круглых из красного стекла, диаметром 0,5–0,6 см; 19 круглых из белого стекла, диаметром 0,5–0,6 см, и одна биконическая из синего стекла, диаметром 0,7 см.

У ступней ног собрано шесть бусин (рис. 3,3а), из них: одна рифленая из зеленого стекла, высотой 1 см; одна цилиндрическая из темного стекла с белыми круговыми полосами, длиной 1,4 см, диаметром 0,7 см; одна круглая из синего стекла с белыми глазками, диаметром 0,7 см; одна круглая из светлого стекла, диаметром 0,6 см; две круглые из красного стекла, диаметром 0,6 см.

2. У левого бедра обнаружен маленький бесформенный обломок бронзового предмета.

3. У левой голени найдено глиняное биконическое пряслице высотой 2,5 см, наибольший диаметр – 3,5 см (рис. 3,2).

4. Рядом с пряслицем лежали два небольших фрагмента бронзового зеркала. Толщина диска – 2,5 мм.

5. У входа в подбой по центру ямы лежал необработанный кусок песчаника размерами 10 × 6 см.

Погребение № 7. Находилось в центре кургана. Могильная яма с подбоем. Входная яма имела прямоугольную форму с округлыми углами, ориентирована длинной осью по линии С – Ю. Длина входной ямы – 2,4 м, ширина – 1,5 м, глубина от современной поверхности кургана – 4,4 м. В восточной стенке входной ямы был устроен подбой длиной 2,3 м, шириной 1,98 м, реконструируемая высота свода – 2,5 м. На дне подбоя, у восточной стенки, лежал вытянуто на спине скелет человека головой к Ю. На дне могилы, под левой стороной верхней части костяка, прослежен тлен бурого цвета от подстилки. У локтя левой руки обнаружено серное пятно диаметром 10–12 см (рис. 3,4).

1. Справа у головы вверх дном стоял глиняный лепной горшок с выпуклыми боками, плоским дном и высоким цилиндрическим горлом. Горло отделено от тулова круговым валиком, по которому концом треугольной палочки нанесены косые насечки. От валика вниз по всей поверхности тулова от-

ходят косые полосы, нанесенные по сырой глине концом тупого предмета. Высота горшка – 12,5 см, диаметр горшка по венчику – 5,3 см, высота горла – 4,7 см, наибольший диаметр тулова – 10,2 см, диаметр дна – 6,3 см (рис. 3,6).

2. Под горшком обнаружен обработанный кусочек талька в виде молоточка подпрямоугольной формы с отверстием в центре. Длина предмета – 4 см, ширина – 2,5 см, толщина – 0,8 см (рис. 3,10).

3. Под костяком в районе грудной клетки находилась кость передней ноги МРС.

4. Вдоль левой руки лежал короткий железный меч плохой сохранности с прямым перекрестием и серповидным навершием. Общая длина меча – 40 см (рис. 3,12).

5. На серном пятне найдены три маленьких обломка бронзового предмета неясного назначения (рис. 3,9).

6. Здесь же обнаружен необработанный кусок кварцита.

7. У лезвия меча лежал оселок прямоугольной формы с круглым отверстием на широком конце. Длина оселка – 5,5 см, ширина – 2 см, толщина – 1 см (рис. 3,8).

8. Здесь же обнаружен расслоившийся железный нож с горбатой спинкой. Длина сохранившейся части – 8 см (рис. 3,11).

9. У правого колена стояла глиняная лепная курильница в виде круглой мисочки с уплощенным дном и широким верхним краем, по которому нанесен орнамент в виде зигзагообразной полосы. Высота – 5,2 см, диаметр по верхнему краю – 10,7 см, диаметр уплощенного дна – 5 см (рис. 3,7).

10. В северо-восточном углу подбоя стоял раздавленный землей глиняный лепной горшок с плоским дном, туловом яйцевидной формы, невысокой шейкой и резко отогнутым наружу венчиком. По плечикам прочерчены две круговые параллельные полосы, от которых вниз отходят пучки из четырех коротких полос. Высота горшка – 23,8 см, диаметр горшка по венчику – 15,3 см, наибольший диаметр тулова – 23 см, диаметр дна – 8 см (рис. 3,5).

11. Рядом с горшком были положены кости ног крупного животного (корова?).

Курган № 6. Курган был возведен в эпоху бронзы. Всего в кургане обнаружено 16 погре-

бений. К раннесарматскому времени относились впускные погребения № 1–3, 7–12, 15, 16.

Насыпь распаивалась. Высота кургана – 0,93 м, диаметр – 31 м (рис. 6,1).

В насыпи, на расстоянии 6 м к З от ЦР, на глубине 0,8 м от современной поверхности кургана найден глиняный лепной горшок с плоским дном, расширяющимся кверху туловом, невысокой шейкой и отогнутым наружу венчиком. По нижнему краю шейки проходит круговой рельефный поясок. По плечикам горшка прочерчены вертикальные косые линии, группирующиеся в пучки по три линии. Высота горшка – 11,5 см, диаметр по венчику – 10 см, диаметр горла – 9,5 см, наибольший диаметр тулова – 14,5 см, диаметр дна – 5,5 см. Поверхность горшка светло-коричневого цвета с темными пятнами, тесто без видимых включений, обжиг слабый (рис. 4,2).

Погребение № 1. Обнаружено в насыпи кургана на расстоянии 4,55 м к В от ЦР на уровне погребенной почвы. Форму и размер могильной ямы установить не удалось. Скелет человека лежал вытянуто на спине головой к ЮВ. Череп на левом виске. Левая рука согнута в локте, кости предплечья находятся под тазовыми костями. Вещей нет (рис. 4,3).

Погребение № 2. Зафиксировано на расстоянии 3,6 м к ЮВ от ЦР. Форму и размеры могильной ямы определить не удалось. Костяк человека сохранился не полностью. Погребенный был положен вытянуто на спине головой к ЮЗ. Вещей нет (рис. 4,3).

Погребение № 3. Находилось на расстоянии 3,6 м к СВ от ЦР. Форму и размеры могильной ямы установить не удалось. Скелет ребенка плохой сохранности лежал вытянуто, головой к ЮВ (рис. 4,3).

1. К северу от черепа стоял лепной горшок с плоским дном, туловом с выступающим боками и невысоким горлом, с отогнутым венчиком. Поверхность светло-коричневого цвета с темными пятнами. Тесто в изломе темное с обильной примесью керамического боя. Высота горшка – 10,7 см. Наибольший диаметр тулова – 17,3 см, диаметр дна – 8,5 см (рис. 4,4).

Погребение № 7. Могила прямоугольной формы с закругленными углами обнаружена на расстоянии 2 м к СВ от ЦР и была ориентирована по линии С – Ю. Длина могиль-

ной ямы – 2,56 м, ширина – 0,8 м, глубина от современной поверхности кургана – 2 м. На дне могильной ямы лежал вытянуто на спине скелет мужчины 25–30 лет головой к югу. Левая рука вытянута вдоль туловища, правая чуть согнута в локте и слегка отведена в сторону. Кисти рук погребенного направлены к тазовым костям. Под костяком прослежен тлен темного цвета от органической подстилки. У восточной стенки ямы на уровне правого плеча погребенного встречен кусок древесного угля. На правой тазовой кости лежали куски дерева (рис. 4,5).

1. Вдоль западной стенки ямы зафиксированы сильно коррозированные остатки железного меча. Форму навершия и перекрестия установить не удалось. Общая длина меча около 1,1 м.

2. У пяточной кости левой ноги найдены сильно окислившиеся железные черешковые трехлопастные наконечники стрел (рис. 4,6).

Погребение № 8. Могильная яма с подбоем находилась на расстоянии 5,1 м к В от ЦР и была ориентирована по линии С – Ю с небольшим отклонением. Длина входной ямы – 2,2 м, ширина – 1 м, глубина от современной поверхности кургана – 3,45 м. Подбой устроен в западной стенке. Длина его равна длине входной ямы. Ширина – 1 м, высота – 0,9 м. На дне подбоя, ближе к дальней стенке, вытянуто на спине лежал скелет мужчины 25–30 лет головой к ЮЮЗ. На костяке и под ним обнаружены куски дерева (возможно, от гробовища) (рис. 5,1).

1. В ЮВ углу подбоя были положены ребра, кости передней ноги и лопатка барана.

2. Справа от черепа на обломке деревянного предмета зафиксирован осколок бронзового зеркала с широким валиком по краю. Размеры не восстанавливаются (рис. 5,3).

3. Здесь же обломки обработанного деревянного предмета, форма которого не восстанавливается. Возможно, это была деревянная чаша, от которой сохранилась часть дна (рис. 5,4).

4. У правого бедра скелета обнаружены фрагменты сильно расслоившегося железного кинжала длиной около 0,2–0,25 м.

5. Здесь же найдены мелкие кусочки желтого вещества (сера?).

6. В СЗ углу подбоя лежала передняя нога и лопатка барана в сочленении.

7. В ногах находился лепной глиняный горшок с туловом яйцевидной формы, утолщенным дном, короткой шейкой и резко отогнутым наружу венчиком. По верхней части тулова нанесен орнамент в виде пучков из четырех вертикальных полос. Поверхность оранжевого цвета с темными пятнами, тесто с примесью керамического боя и извести. Высота горшка – 26 см, диаметр по венчику – 13 см, диаметр шейки – 11 см. Наибольший диаметр тулова – 21 см, диаметр дна – 9,5 см (рис. 5,2).

8. На тазовых костях найдены два обломка железной прямоугольной пряжки длиной 10 см, шириной 4 см и толщиной 0,5 см (рис. 5,7).

9. У локтя левой руки лежал железный нож с горбатой спинкой и небольшим пластинчатым черенком. Общая длина ножа – 12 см (рис. 5,5).

10. Под правым виском обнаружено три маленьких кусочка мела.

Погребение № 9. Могильная яма с подбоем обнаружена на расстоянии 5 м к Ю от ЦР на уровне материка и была ориентирована по линии В – З с небольшим отклонением. Длина входной ямы – 1,96 м, ширина – 0,9 м, глубина от современной поверхности кургана – 1,38 м. На глубине 1,18 м вдоль северной стенки зафиксирована ступенька шириной 0,4 м, высотой 0,2 м. Подбой был устроен в южной стенке входной ямы. Длина его равна длине входной ямы, ширина – 0,48 м, высота свода – 0,4 м. По границе подбоя и входной ямы лежал вытянуто на спине скелет женщины 35–45 лет головой к З. Руки немного разведены в стороны (рис. 5,8).

На левой руке погребенной находились кости ребенка младенческого возраста. Сохранились кости рук, ключицы, часть ребер и обломки костей ног. Судя по положению сохранившихся костей, младенец был ориентирован в том же направлении, что и погребенная женщина.

1. Справа от черепа женщины у стенки подбоя найдены мелкие обломки бронзового зеркала с валиком по краю.

2. В районе шейных позвонков и у правого плеча собраны бусы в количестве 19 штук (рис. 5,9). Из них: 2 крупные из синего стекла, покрытые серой оксидной пленкой, высотой

1 см и диаметром 1,2 см; 13 стеклянных бусин синего стекла, покрытого патиной, высотой 6–8 мм и диаметром 8–10 мм; 4 крупные глазчатые бусины из синего стекла высотой 7 мм и диаметром 10 мм и несколько обломков от подобных бусин. Одна из стеклянных бусин синего стекла найдена у кисти левой руки. В ногах обнаружены аналогичные бусы: 3 глазчатые и 4 из синего стекла (между коленами 4 бусины и 3 у голени) (рис. 5,10).

3. Рядом с обломками бронзового зеркала лежал небольшой обломок керамики.

4. Здесь же найден подработанный кусок сердолика овальной формы длиной 3 см, шириной 2 см (рис. 5,11).

Погребение № 10. Зафиксировано на уровне материка на расстоянии 4 м к СЗ от центрального репера на глубине 1,55 м от современной поверхности кургана. Форму и размеры могильной ямы проследить не удалось.

Скелет женщины (?) был расположен вытянуто на спине головой к ЮЮЗ. Череп лежал на правом виске. Над погребенной в районе ног встречались мелкие кусочки дерева (рис. 6,1).

1. Слева от черепа лежали кости ног МРС.

2. В погребении собраны бусы (рис. 6,6).

У левого плеча была найдена маленькая бусина с внутренней позолотой высотой 4 мм и диаметром 5 мм.

У кистей рук были собраны бусины в количестве 13 шт., из них: 4 биконические темного стекла высотой 3 мм и диаметром 6 мм; 3 цилиндрические темного стекла высотой 4 мм и диаметром 5 мм; 5 дисковидных гагатовых диаметром 4 мм и толщиной 2 мм.

У бедренной и берцовой костей правой ноги собрано 8 бусинок, из них: 3 стеклянные, покрытые оксидной пленкой, высотой 3 мм и диаметром 5 мм; 5 гагатовых дисковидных диаметром 4 мм и толщиной 1 мм.

3. У стопы левой ноги лежал на боку глиняный лепной горшок с плоским дном, выпуклыми боками и небольшим, слегка отогнутым наружу венчиком. Тесто пористое, с примесью шамота. Высота горшка – 15,6 см, диаметр по венчику – 11,6 см, наибольший диаметр тулова – 15 см, диаметр дна – 7,2 см (рис. 6,2).

4. Рядом с горшком найден разбитый на 3 части железный нож с пластинчатым черенком прямоугольной формы и горбатой спинкой.

На черенке заметны остатки дерева от рукоятки. Общая длина ножа – 11,6 см (рис. 6,5).

5. Здесь же 2 куса реалгары.

6. Около них обнаружено разбитое глиняное пряслице в форме усеченного конуса высотой 2,2 см, наибольший диаметр – 3,9 см (рис. 6,3).

7. Рядом лежала плитка из песчаника размерами 6,6 × 4 × 1 см. На одной стороне ее заметны следы зеленой краски (рис. 6,4).

Погребение № 11. Могильная яма с подбоем обнаружена на расстоянии 5,3 м к З от ЦР на уровне материка и была ориентирована по линии ССЗ – ЮЮВ. Длина входной ямы – 2,3 м, ширина – 1,35 м, глубина от современной поверхности кургана – 2 м. В западной стенке входной ямы устроен подбой, отделенный ступенькой высотой 0,5 м. Длина подбоя – 2 м, ширина – 0,25 м, высота свода – 0,65 м.

На ступеньке лежал вытянуто на спине скелет мужчины старше 50 лет головой к ЮЮВ. Правая рука вытянута вдоль туловища, левая слегка согнута в локте. Кости ног слегка согнуты в коленях. Вещей нет (рис. 5,12).

Погребение № 12. Катакомбная могила обнаружена на расстоянии 4,8 м к ЮЗ от ЦР на уровне материка. Входная яма овальной формы вытянута по линии СВ – ЮЗ. Длина – 1,07 м, ширина – 0,8 м. На глубине 1,5 м от современной поверхности оставлена ступенька шириной 0,5 м, опускающаяся до глубины 0,75 вертикально. Далее наклонный спуск соединял входную яму с дном катакомбы. Полностью форма и размеры катакомбы не восстанавливаются вследствие нарушения северной части камеры грабительской ямой. От входной ямы катакомба была первоначально ориентирована на СВ, а затем под тупым углом поворачивала на С. Высота свода катакомбы на границе с входной ямой – 1,1 м, глубина камеры катакомбы от современной поверхности кургана – 3,3 м.

Во входной яме катакомбы был обнаружен скелет мужчины 30–40 лет. Он лежал на спине головой к СВ, вглубь катакомбы, таз и ноги находились на наклонной части входной ямы. В поясничном отделе туловища было изогнуто под тупым углом ногами вверх, ко входу в катакомбу. Левая рука от-

кинута в сторону, правая – согнута в локте и покоится на животе. Череп лежал на левом виске (рис. 6,7).

1. У черепа погребенного лежал глиняный лепной кувшин, отдельные фрагменты которого были встречены в ногах. Тулово шаровидной формы, уплощенное дно, горло цилиндрическое, венчик отогнут наружу. Ручка отбита в древности. Под венчиком были прочерчены две круговые полосы, четыре такие же полосы проходят по основанию горла и две в средней части тулова. Поверхность кувшина светло-серого цвета с темными пятнами. Высота кувшина – 20 см, диаметр по венчику – 10 см, диаметр горла – 9,2 см, наибольший диаметр тулова – 17,7 см, диаметр дна – 8 см (рис. 6,8).

2. У локтя левой руки – тальковый молоток размерами 7,4 × 2 × 1 см, с круглым отверстием в центре (рис. 6,10б).

3. На тазовых костях лежала железная прямоугольная пряжка с вогнутыми длинными сторонами. С одной стороны имелось овальное отверстие. Длина пряжки – 12,5 см, ширина в середине – 4 см, по краям – 5,5 см, толщина – 0,6 см (рис. 6,9).

4. На границе грабительского перекопа и катакомбы за черепом погребенного найден обломок талькового молоточка с круглым отверстием посередине. Длина предмета – 5 см, толщина – 1,3 см (рис. 6,10а).

Погребения № 15, № 16. Могильная яма с подбоем обнаружена на расстоянии 5 м к ЗСЗ от ЦР и была ориентирована по линии ССВ – ЮЮЗ. Длина входной ямы – 2,1 м, ширина – 0,75 м, глубина от современной поверхности кургана – 1,97 м. Подбой устроен в восточной стенке, длина подбоя – 2,25 м, ширина – 0,5 м, высота свода – 0,7 м (рис. 7,1).

Погребение № 15. Во входной яме подбоя обнаружены разрозненные кости человеческого скелета.

1. По дну по всей площади входной ямы были собраны бусы – 48 шт. (рис. 7,2). Из них: 44 из гагата плоской дисковидной формы диаметром 5–6 мм и толщиной 1–3 мм; 4 стеклянные бусины с внутренней позолотой диаметром 7–9 мм и высотой 3–5 мм.

2. В центральной части ямы найден кусочек реальгара.

3. Здесь же обнаружены фрагменты железного предмета неясного назначения.

Погребение № 16. На дне подбоя лежал вытянуто на спине скелет женщины 30–35 лет головой к ЮЮЗ. Правая рука слегка согнута в локте, кисть на тазовых костях. Левая рука согнута в локте под прямым углом.

1. В северной части подбоя лежали кости передней ноги и лопатка МРС.

2. Рядом находился раздавленный земляной глиняный лепной горшок с утраченной верхней частью. Сосуд имел плоское вогнутое дно и выпуклые бока, поверхность коричневого цвета, обжиг неровный. Тесто без видимых включений. Диаметр дна – 8 см (рис. 7,4).

3. У пяточных костей правой ноги найдено несколько обломков бронзового зеркала с широким валиком по краю. Реконструируемый диаметр диска – 11–12 см, толщина диска – 3 мм, ширина валика – 1,3 см, толщина валика – 6 мм (рис. 7,3).

4. У ступни левой ноги собраны бусы в количестве 27 шт. (рис. 7,5). Из них: 11 шт. уплощенных из синего стекла диаметром 5–7 мм и высотой 3–5 мм; 6 стеклянных бусин с внутренней позолотой диаметром 3–5 мм и высотой 3–4 мм; 5 биконических из синего стекла диаметром 6–7 мм, высотой 3–4 мм; 2 дисковидные гешировые диаметром 5 мм и высотой 2 мм; 3 цилиндрические с внутренней позолотой высотой 4 мм и диаметром 5 мм.

Анализ материала. Анализ погребального обряда. Погребальный обряд и инвентарь исследуемых комплексов позволяют говорить о существовании их в археологическом контексте раннесарматской культуры III–I вв. до н. э. в Нижнем Поволжье. Все приведенные выше погребальные комплексы являются впускными в курганы эпохи бронзы.

Если в кургане № 2 не наблюдается планировки захоронений раннесарматского времени в связи с их малым количеством, то курганы № 5 и 6 представляют собой курганы-кладбища, в которых захоронения расположены по кругу. Такое расположение погребений является характерной чертой раннесарматской культуры [2, с. 46–47]. Также, вероятно, именно круговой планировкой расположения могил в кургане может объясняться вариативность ориентировок захороненных. Преимущественно ориентировка в южный сектор

сочетается с ориентировкой к З (кург. 6, погр. 9), к ЮВ (кург. 5, погр. 6).

Анализировать совокупность типов ям в каждом кургане невозможно, ввиду того что часть погребений была впущена в курганные насыпи и проследить форму и размеры пяти могильных ям не удалось. В четырех случаях погребения имели узкую прямоугольную или подпрямоугольную форму с округлыми углами (кург. 5, погр. 1, 3, 4; кург. 6, погр. 7), семь погребений в подбойных ямах (кург. 2, погр. 3; кург. 5, погр. 6, 7; кург. 6, погр. 8, 9, 11, 16). Одно погребение обнаружено в катакомбе (кург. 6, погр. 12). Все эти формы могильных конструкций и их расположение характерны для раннесарматской культуры [9, с. 20].

В рассматриваемых погребениях отмечается преимущественно стандартный для сарматских захоронений обряд труположения вытянуто на спине, с вытянутыми руками и ногами. В одном случае отмечено парное захоронение взрослой женщины с ребенком младенческого возраста, чьи кости лежали на руке погребенной (кург. 6, погр. 9).

Нестандартный вариант захоронения представлен в безынвентарном погребении 11 кургана 6. В подбойной могиле, ориентированной в меридиональном направлении, погребенный мужчина лежал на ступеньке входной ямы. При этом камера подбоя была пуста.

Данный прецедент можно было бы считать единичным, если бы не ситуация в подбойной яме погребений 15 и 16 в этом же кургане. На дне входной ямы были обнаружены разрозненные кости человека и бусы (погр. 15). При этом в самом подбое находился непо потревоженный костяк женщины средних лет в сопровождении инвентаря (погр. 16). Данной ситуации можно предложить два объяснения. Костяк погребения 15 мог быть разрушен при перемещении из камеры могильной ямы в процессе обустройства погр. 16. Второй вариант – в данной могиле было совершено парное погребение, в котором один костяк был положен в камеру подбоя, второй во входную яму. Говорить об одновременном помещении покойных в эту яму нет оснований – они могли быть захоронены с промежутком во времени. При последующем ограблении данной могилы был разрушен костяк погребения 15. Погребение 16 не тронуто. Оба

варианта представляют достаточно противоречивую картину: кроме упомянутых погребений нам неизвестно случаев нарушения синхронного сарматского захоронения в одной могильной яме ради совершения другого. Тем более что в данном кургане, вероятно, мы имеем дело с клановым курганом-кладбищем. У нас нет информации о совершении погребений во входных ямах при пустой камере подбоя.

Однако случаи подзахоронений в подбойные могилы известны в синхронных комплексах на Нижнем Дону³. Так, в погребении 7 кургана 1 могильника Большеорловский IV на берегу р. Сал во входной яме подбойной могилы, через непродолжительный промежуток времени после совершения захоронения женщины с ребенком в камере подбоя, была захоронена женщина [8, рис. 83]. В подбойном погребении 3 кургана 7 могильника Подгорненский IV также зафиксировано коллективное погребение – вооруженный мужчина в подбое и еще один погребенный с ребенком во входной яме [7, рис. 140].

Не меньший интерес представляет погребение 12 кургана 6. Сама конструкция представляла собой катакомбу с овальным входом и примыкавшей к ней камерой, к которой вела покатая ступенька (рис. 6, 12). Погребенный мужчина верхней частью туловища располагался на горизонтальном дне камеры, а нижняя часть скелета лежала на наклонной ступеньке. У участников раскопок создавалось впечатление, что погребенный был заброшен или опущен в камеру головой вперед. При этом были сохранены обрядовые нормы – погребальный инвентарь находился как в камере, так и в непосредственной близости от погребенного. Ориентировка же костяка – головой к СВ, что не характерно для раннесарматской традиции. Сама конструкция катакомбы относится к типу VI-3, выделенному М.Г. Мошковой и В.Ю. Малашевым [6, с. 181]. Тип отличает округлая входная яма и ступенчатый лаз, ведущий в камеру. Аналогичная по конструкции катакомба была обнаружена в могильнике Рыбный (кург. 2, погр. 20), расположенном недалеко от рассматриваемого могильника, однако там погребенный был ориентирован к югу, ко входной яме [11, с. 33–34]. В синхронное время подобные катакомбы

встречались в кочевнических памятниках Предкавказья [3, с. 188, 189–190].

Погребальная пища. Напутственная пища в данных погребениях представлена традиционно – мясом овцы и крупного домашнего животного. Наличие в погребениях передней ноги и лопатки МРС является характерным признаком раннесарматских погребений [9, с. 20].

Анализ сопровождающего инвентаря. Керамический комплекс. Керамические сосуды встречены в большинстве приводимых комплексов. Для описания керамики мы используем типологию А.С. Скрипкина, так как она является наиболее подробно разработанной для раннесарматского периода [14, табл. 4, с. 44–53].

Для раннесарматской культуры III–I вв. до н. э. ведущей является лепная керамика [14, с. 156, 161]. В исследуемых погребениях было обнаружено 13 лепных керамических сосудов. Из них 10 плоскодонных горшков и 1 круглодонный, 1 кувшин, 1 курильница.

Не удалось уверенно отнести к какому-либо типу плоскодонный горшок, обнаруженный в насыпи кургана 2. Он имеет вытянутые пропорции и массивный, отогнутый наружу венчик (рис. 1,3). Сама морфология сосуда сближает его с савроматскими формами более раннего периода.

Сосуды из погребений 1 и 3 кургана 2 можно датировать III–I вв. до н. э., так как глиняный круглодонный лепной горшок с туловом шаровидной формы из погребения 1 кургана 2 (рис. 1,5) относится к типу сильно приплюснутых лепных круглодонных сосудов (тип Б67), а сосуд из погребения 3 кургана 2 (рис. 1,7), ближайшим аналогом которого является горшок из погребения 20 кургана 4 могильника Политотдельское, относящийся к типу вытянутых лепных горшков с плоским дном (тип А29) [14, табл. 4, рис. 8,16, 12,14, рис. 48].

В кургане 5 в погребениях раннесарматского времени было обнаружено 3 лепных горшка и курильница.

Плохая сохранность сосуда из погребения 1 кургана 5 не позволяет определить его типологию, что усложняет датировку комплекса (рис. 2,3).

Лепные горшки из погребения 7 кургана 5 относятся к типу вытянутых лепных со-

судов с плоским дном – тип А55 (рис. 3,6) и А1 (рис. 3,5). Сосуды данного типа датировались А.С. Скрипкиным III–I вв. до н. э. [14, табл. 4, рис. 7,1, 9,10, 46, 48].

Вместе с горшками в этом же погребении была обнаружена глиняная лепная курильница в виде круглой мисочки с уплощенным дном и широким верхним краем (рис. 3,7), по которому нанесен орнамент в виде зигзагообразной полосы. По морфологическим признакам курильница относится к типу VII-1 по К.Ф. Смирнову, который этот тип курильниц датирует IV–II вв. до н. э. [16, рис. 1]. Данная форма плошек-курильниц появляется в IV в. до н. э. и существует на протяжении всей раннесарматской культуры. В качестве аналогий курильнице можно привести находки из погребения 3 кургана 20 могильника Старые Кишки и погребения 25 кургана 12 могильника Калиновка, отнесенные М.Г. Мошковой к III–II вв. до н. э. [5, с. 29, табл. 11,10,11].

В кургане 6 обнаружено пять плоскодонных лепных горшков и один лепной кувшин.

Аналогий сосуду из насыпи кургана 6 (рис. 4,2) нами не найдено. Однако, судя по форме сосуда и характерной орнаментации в виде встроенных вертикальных линий по тулову, можно отнести этот горшок к раннесарматскому времени и связать с периодом сооружения раннесарматских захоронений в данном могильнике.

Сосуд из погребения 3 кургана 6 (рис. 4,4) относится к типу А111 очень приплюснутых лепных горшков с плоским дном [14, табл. 4, рис. 10,19]. Хронология для сосудов этого типа не разработана.

Сосуд из погребения 8 кургана 6 (рис. 5,2) относится к типу А28 вытянутых лепных горшков с плоским дном и датируется III–I вв. до н. э. [14, табл. 4, рис. 8,15, 46].

Горшок из погребения 10 (рис. 6,2) морфологически можно отнести к типу А63, аналогом которому может быть сосуд из погребения 4 кургана 2 могильника Котлубань VIII [14, рис. 46]. Однако у рассматриваемого образца отличительной деталью является выделенное дно.

Единственный лепной кувшин с утраченной ручкой был обнаружен в погребении 12 кургана 6 (рис. 6,8). В качестве аналога можно привести кувшин из погребения 7 кургана 2

могильника Увак, который датируется III–II вв. до н. э. [5, рис. 8,5]

«Молоточки». В исследуемых погребениях были обнаружены три так называемых каменных тальковых молоточка: кург. 5, погр. 7 – 1 шт. (рис. 3,10); кург. 6, погр. 12 – 2 шт. (рис. 6,10). А.С. Скрипкин определял время появления и бытования этой категории предметов в рамках III–I вв. до н. э. [14, с. 164]. В.М. Клепиков отмечает, что в комплексах IV в. до н. э. «молоточки» не встречаются [1, с. 77].

Предназначение этих предметов до сих пор однозначно не определено. В некоторых случаях их находят со следами сажи [10, с. 115], в ряде других случаев – внутри сосудов [17]. В исследуемых комплексах Верхнего Балыкля I «молоточки» обнаружены вне сосудов. Существует версия, что «молоточки», изготовленные из камня, в некоторых случаях из керамики, а также кусочки керамики, обнаруженные в сосудах, могли служить в качестве «нагревательного элемента» при воскуривании растительных веществ в курильницах или небольших сосудиках [17].

Клинковое вооружение. В исследуемых комплексах было обнаружено три клинка: два кинжала длиной 35 см (кург. 5, погр. 4; рис. 2,9) и 40 см (погр. 7; рис. 3,12), а также меч – 110 см (кург. 6, погр. 7).

Найденные кинжалы относятся к наиболее распространенному в раннесарматское время прохоровскому типу, основными признаками которого являются прямое перекрестие и серповидное навершие. Такие клинки появляются уже в IV в. до н. э., заменяя собой мечи переходного типа с серповидным навершием и сломанным под тупым углом перекрестием, и в III–I вв. до н. э. становятся ведущим типом клинкового оружия в раннесарматской культуре [1, с. 30; 14, с. 119; 15, с. 269; 19, с. 31].

У длинного меча из погребения 7 кургана 6 вследствие коррозии утрачена верхняя часть и определить его типологическую принадлежность не представляется возможным.

В этом же погребении были обнаружены сильно окислившиеся железные трехлопастные наконечники стрел с длинным черешком, также характерные для раннесарматского времени.

Находки в погребениях кинжалов и сочетание в одном комплексе длинного меча и стрел позволяют отнести данные захоронения к категории рядовых воинских комплексов.

Пряжки. В исследованных погребениях комплекса было найдено четыре пряжки. В погребении 4 кургана 5 встречены бронзовая пряжка восьмеркообразной формы (рис. 2,5), относящаяся к типу 1 по А.С. Скрипкину, и железная пряжка подтреугольной формы с выступающим неподвижным язычком типа 3 по А.С. Скрипкину (рис. 2,8). Пряжки типа 1 и 3 являются обычной находкой в погребениях раннесарматской культуры и датируются III–I вв. до н. э. [4, рис. 1,8; 14, с. 97–98, 170–171].

В.М. Клепиков, приводя в пример погребение 3 из кургана 4 могильника Визенмиллер, погребение 18 кургана 1 могильника Кривая Луки XVI, замечает, что бронзовые восьмерковидные пряжки в комплексе с бронзовыми втульчатыми и железными черешковыми наконечниками стрел, безусловно, подтверждают начало бытования этих пряжек с III в. до н. э., в то время как железные восьмеркообразные пряжки (Сайхин, кург. 1, погр. 5; Киляковка, кург. 4, погр. 5) появляются в IV в. до н. э. [1, с. 80–81].

В погребениях 8 и 12 кургана 6 обнаружены две железные прямоугольные пряжки типа 4 по А.С. Скрипкину (рис. 5,7, 6,9).

Сохранность пряжек из погребений 8 и 12 кургана 6 плохая, полностью восстановить их форму достаточно тяжело. Однако общая морфология позволяет уверенно отнести их к типу 4 по типологии А.С. Скрипкина, который он датировал III–I вв. до н. э. [14, с. 165].

Зеркала. Все обнаруженные в четырех исследованных комплексах бронзовые зеркала представлены фрагментарно. На трех экземплярах по краям фиксировался валик с обратной стороны диска (кург. 5, погр. 6; кург. 6, погр. 8, 9, 16 (рис. 5,3; 7,3)). Подобные зеркала могут относиться к III–V типам по классификации А.М. Хазанова [18, с. 62]. Данные типы зеркал наиболее характерны для раннесарматской культуры с III по I в. до н. э. [14, с. 144].

В одном случае (кург. 5, погр. 6) найденный фрагмент зеркала не выразителен.

Проколка. В погребении 4 кургана 5 была обнаружена стержневидная костяная

проколка с горизонтальным выступом (ушком). Данный вид проколк А.С. Скрипкин, опираясь на разработки М.Г. Мошковой, отнес к типу 1 [5, с. 39; 14, с. 100]. Появление этого типа проколк отмечается в прохоровских погребениях с рубежа IV–III вв. до н. э. [1, с. 74; 5, с. 39]. Широкое распространение они получили в комплексах II–I вв. до н. э., продолжая встречаться и в I в. н. э. [1, с. 74; 14, с. 165].

Результаты. Анализ особенностей рассматриваемых погребальных комплексов из могильника Верхний Балыклей I, таких как концентрическое расположение погребений, меридиональная ориентировка погребенных, датировка погребального инвентаря и традиционный набор заупокойной пищи, свидетельствует о том, что они оставлены населением раннесарматского круга III–I вв. до н. э. Большинство типов лепной керамики, тяготеющих

к приуральским памятникам, а также наличие в погребениях «молоточков», не известных нам в синхронных памятниках к западу от Волги, позволяет говорить о близости в культурном отношении кочевников, оставивших курганы у Верхнего Балыкля, с южноуральской группой номадов.

ПРИМЕЧАНИЯ

¹ Исследование выполнено при финансовой поддержке РФФИ в рамках научного проекта № 20-29-01020.

The reported study was funded by RFBR, project number 20-29-01020.

² Половозрастные определения выполнены доктором исторических наук, профессором М.А. Балабановой.

³ Благодарим В.П. Глебова за предоставленную информацию.

ПРИЛОЖЕНИЕ



Рис. 1. Карта-схема расположения курганного могильника Верхний Балыклей I и материалы кургана № 2:

1 – карта-схема; 2 – план кургана 2; 3 – горшок в насыпи; погребение 1: 4 – план погребения; 5 – горшок; погребение 3: 6 – план погребения; 7 – горшок

Fig. 1. Map-scheme of the location of the Verkhniy Balykley I kurgan cemetery and the kurgan 2 materials:

1 – map-scheme; 2 – plan of kurgan 2; 3 – clay pot in the mound; burial 1: 4 – burial plan; 5 – clay pot; burial 3: 6 – burial plan; 7 – clay pot

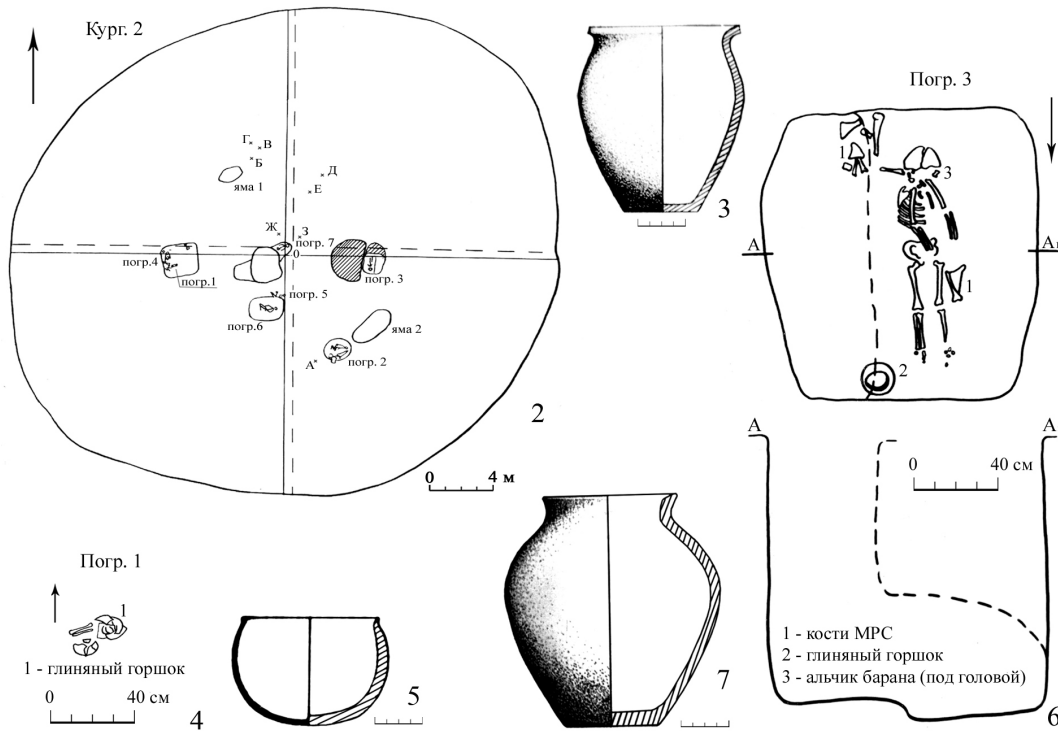
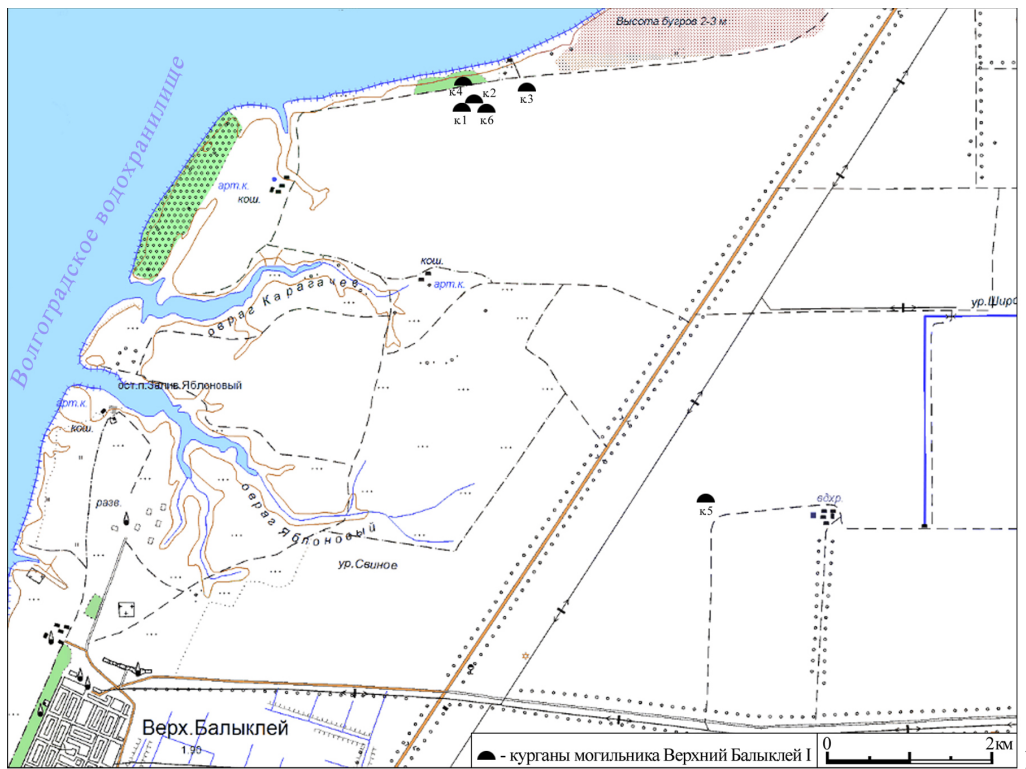

Рис. 2. Материалы кургана № 5:

1 – план кургана; погребение 1: 2 – план погребения; 3 – горшок; погребение 4: 4 – план погребения; 5 – бронзовая пряжка; 6 – костяная проколка; 7 – оселок; 8 – железная пряжка; 9 – кинжал

Fig. 2. Kurgan 5 materials:

1 – plan of kurgan; burial 1: 2 – burial plan; 3 – clay pot; burial 4: 4 – burial plan; 5 – bronze buckle bead; 6 – bone piercing; 7 – stone sharpener; 8 – iron buckle bead; 9 – dagger

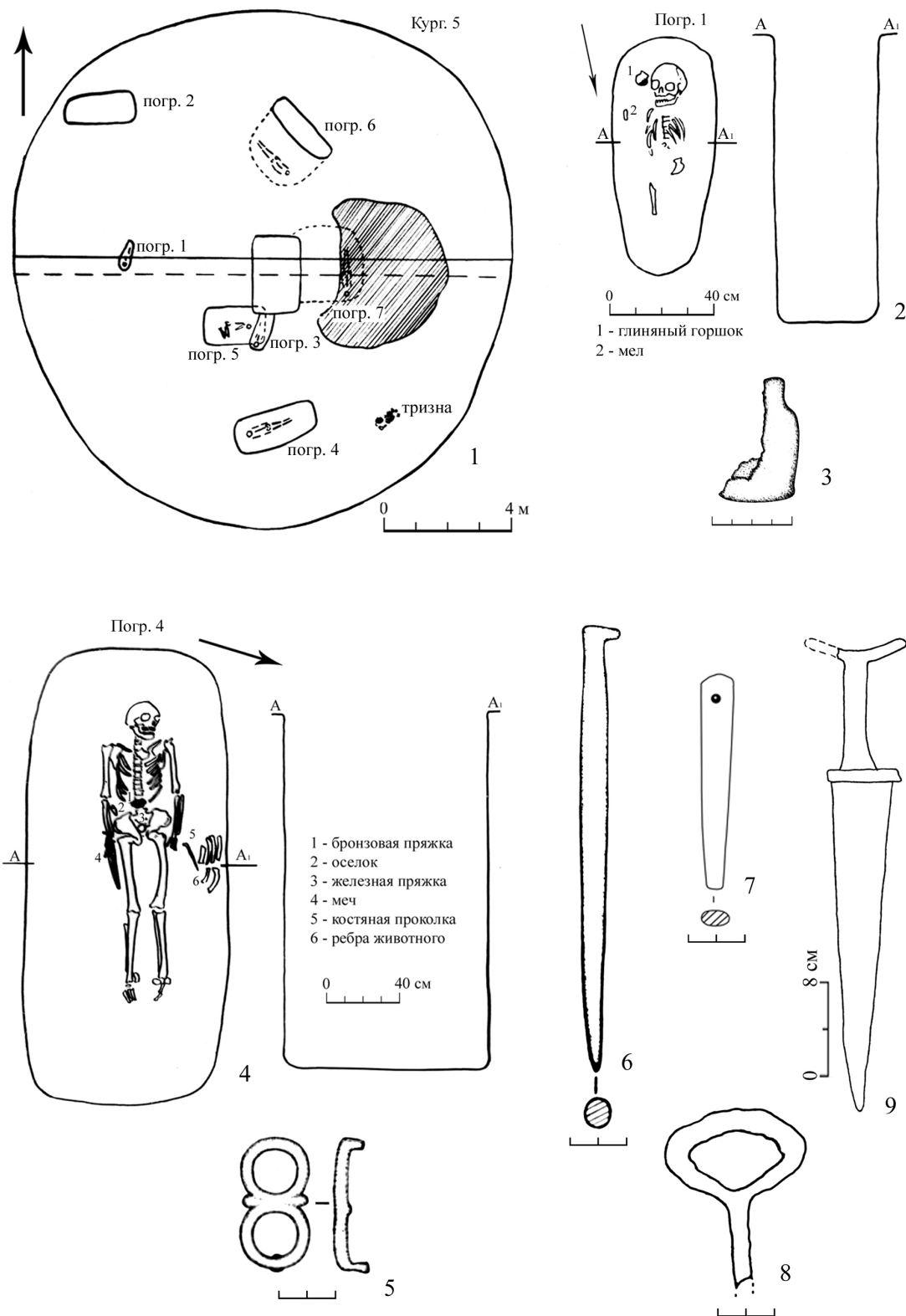

Рис. 4. Материалы кургана № 6:

1 – план кургана; 2 – горшок из насыпи; 3 – планы погребений 1–3; 4 – горшок, погребение 3; погребение 7; 5 – план погребения; 6 – железные наконечники стрел

Fig. 4. Kurgan 6 materials:

1 – plan of kurgan; 2 – a pot from the mound; 3 – burial plans. 1–3; 4 – pot, burial 3; burial 7; 5 – burial plan; 6 – iron arrowheads

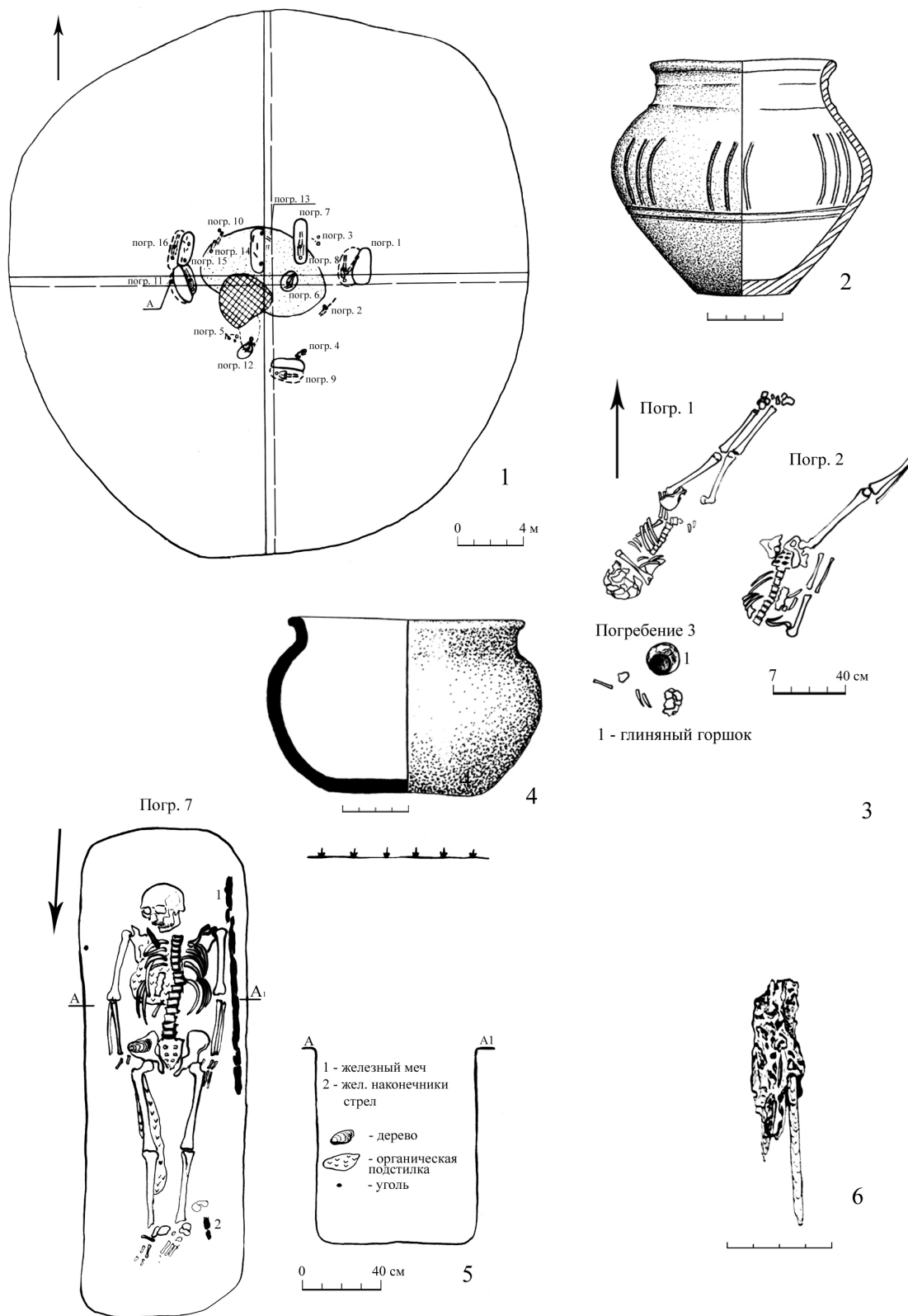

Рис. 5. Материалы кургана № 6:

погребение 8: 1 – план погребения; 2 – сосуд; 3 – фрагмент бронзового зеркала; 4 – фрагмент деревянного предмета; 5 – железный нож; 6 – фрагмент железного кинжала; 7 – железная пряжка; погребение 9: 8 – план погребения; 9, 10 – бусы; 11 – сердолик; погребение 11: 12 – план погребения

Fig. 5. Kurgan 6 materials:

Burial 8: 1 – burial plan; 2 – clay pot; 3 – fragment of a bronze mirror; 4 – fragment of a wooden object; 5 – iron knife; 6 – fragment of an iron dagger; 7 – iron buckle bead; burial 9: 8 – burial plan; 9, 10 – beads; 11 – carnelian; burial 11: 12 – burial plan

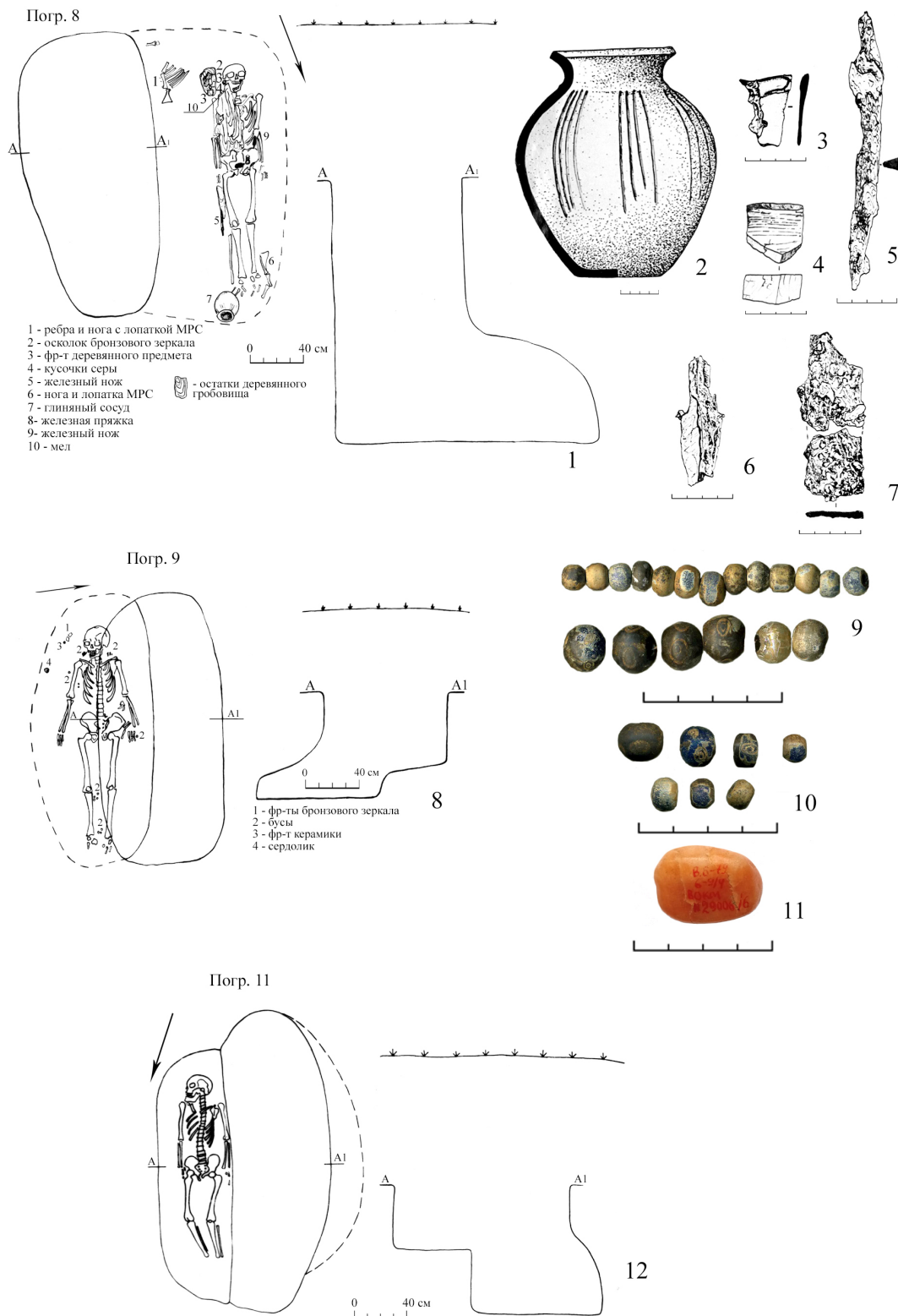

Рис. 6. Материалы кургана № 6:

погребение 10: 1 – план погребения; 2 – сосуд; 3 – глиняное пряслице; 4 – каменная плитка; 5 – железный нож; 6 – бусы; погребение 12: 7 – план погребения; 8 – сосуд; 9 – железная пряжка; 10 – «молоточки»

Fig. 6. Kurgan 6 materials:

burial 10: 1 – burial plan; 2 – clay pot; 3 – clay whorl; 4 – stone tiles; 5 – iron knife; 6 – beads; burial 12: 7 – burial plan; 8 – clay vessel; 9 – iron buckle; 10 – miniature “hammers”

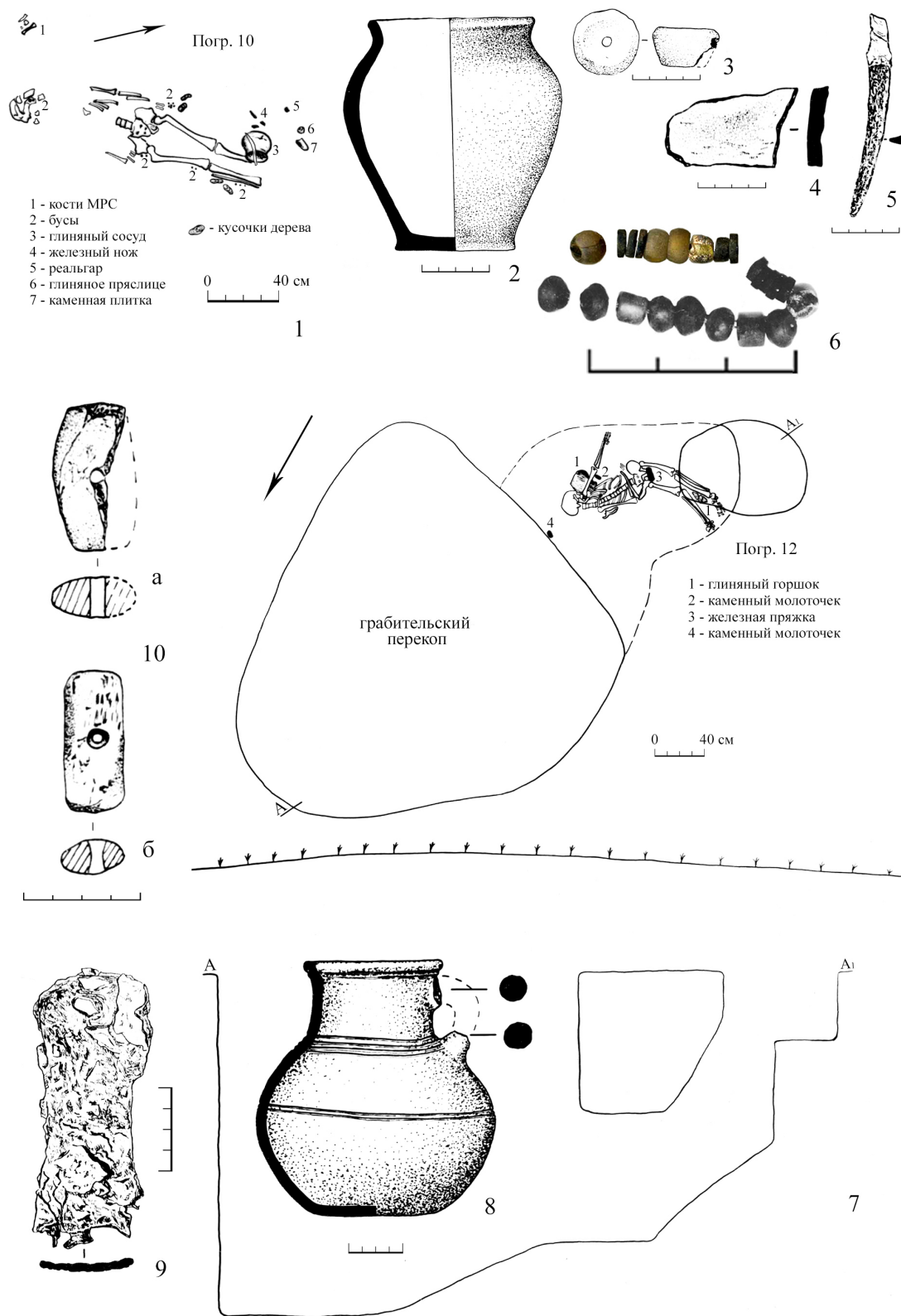

Рис. 7. Материалы кургана № 6:

1 – план погребений 15, 16; погребение 15: 2 – бусы; погребение 16: 3 – фрагмент бронзового зеркала; 4 – горшок; 5 – бусы

Fig. 7. Kurgan 6 materials:

1 – plan of burials 15, 16; burial 15: 2 – beads; burial 16: 3 – fragment of a bronze mirror; 4 – clay pot; 5 – beads

СПИСОК ЛИТЕРАТУРЫ

1. Клепиков, В. М. Сарматы Нижнего Поволжья в IV–III вв. до н. э. / В. М. Клепиков. – Волгоград : Изд-во ВолГУ, 2002. – 216 с.

2. Клепиков, В. М. К вопросу о возможностях социальной интерпретации раннесарматского общества Нижнего Поволжья / В. М. Клепиков // Вестник Волгоградского государственного университета. Серия 4. История. Регионоведение. Международные отношения. – 2015. – № 5 (35). – С. 46–52. DOI: <http://dx.doi.org/10.15688/jvolsu4.2015.5.5>

3. Кривошеев, М. В. Погребения раннесарматского времени с территории Чеченской Республики / М. В. Кривошеев, В. И. Моисеев // Нижневолжский археологический вестник. – 2021. – Т. 20, № 2. – С. 186–195. DOI: <https://doi.org/10.15688/nav.jvolsu.2021.2.9>

4. Мошкова, М. Г. Раннесарматские бронзовые пряжки / М. Г. Мошкова // Древности Нижнего Поволжья (Итоги работ Сталинградской археологической экспедиции). Т. II. МИА. № 78. – М., 1960. – С. 293–309.

5. Мошкова, М. Г. Памятники прохоровской культуры / М. Г. Мошкова // Археология СССР. Свод археологических источников. Вып. Д 1-10. – М. : Изд-во Акад. наук СССР, 1963. – 56 с.

6. Мошкова, М. Г. Хронология и типология сарматских катакомбных погребальных сооружений / М. Г. Мошкова, В. Ю. Малашев // Археология Волго-Уральского региона в эпоху раннего железа и средневековья : сб. ст. / отв. ред. А. С. Скрипкин. – Волгоград : Изд-во ВолГУ, 1999. – С. 172–212.

7. Науменко, С. А. Отчет об исследованиях в зоне строительства Цимлянкой оросительной системы в 1987 году / С. А. Науменко // Архив Археологической лаборатории ЮФУ (РГУ). – Ф-12. – Д. 4.

8. Науменко, С. А. Отчет об исследовании курганного могильника в Мартыновском районе Ростовской области в 2008 году / С. А. Науменко // Архив Азовского историко-археологического и палеонтологического музея-заповедника. – Азов, 2008. – Ф-13638.

9. Половозрастная структура сарматского населения Нижнего Поволжья: погребальная обрядность и антропология / М. А. Балабанова, В. М. Клепиков, Е. А. Коробкова, М. В. Кривошеев, Е. В. Перерва, А. С. Скрипкин. – Волгоград : Изд-во Волгогр. фил. ФГБОУ ВПО РАНХиГС, 2015. – 272 с.

10. Пшеничнюк, А. Х. Культура ранних кочевников Южного Урала / А. Х. Пшеничнюк. – М. : Наука, 1983. – 200 с.

11. Скрипкин, А. С. Отчет об археологических раскопках экспедиции Волгоградского пединститута в 1976 году / А. С. Скрипкин. – Волгоград, 1977. – 45 с. + 49 ил. // Архив ВОКМ. – № 85.

12. Скрипкин, А. С. Отчет об археологических раскопках в зоне строительства Большой Волгоградской оросительной системы в Быковском районе Волгоградской области в 1978 году / А. С. Скрипкин // Архив ВОКМ. – № 87, 87а, б.

13. Скрипкин, А. С. Отчет об археологических раскопках в зоне строительства Большой Волгоградской оросительной системы в Быковском районе Волгоградской области в 1979 году / А. С. Скрипкин // Архив ВОКМ. – № 87, 87а, б.

14. Скрипкин, А. С. Азиатская Сарматия. Проблемы хронологии и ее исторический аспект / А. С. Скрипкин. – Саратов : Изд-во Саратов. ун-та, 1990. – 300 с.

15. Скрипкин, А. С. О происхождении мечей прохоровского типа / А. С. Скрипкин // Константин Федорович Смирнов и современные проблемы сарматской археологии : материалы IX Междунар. науч. конф. «Проблемы сарматской археологии и истории», посвящ. 100-летию со дня рождения Константина Федоровича Смирнова : сб. ст. – Оренбург : Изд-во ОГПУ, 2016. – С. 264–275.

16. Смирнов, К. Ф. Курильницы и туалетные сосудики Азиатской Сарматии / К. Ф. Смирнов // Кавказ и Восточная Европа в древности. – М. : Наука, 1973. – С. 166–179.

17. Федоров, В. К. Лепные сосудики для воскурений из погребений кочевников Южного Приуралья IV–II вв. до н. э. / В. К. Федоров // Нижневолжский археологический вестник. – 2022. – Т. 21, № 1. – С. 119–134. DOI: <https://doi.org/10.15688/nav.jvolsu.2022.1.6>

18. Хазанов, А. М. Генезис сарматских бронзовых зеркал / А. М. Хазанов // Советская археология. – 1963. – № 4. – С. 58–71.

19. Хазанов, А. М. Очерки военного дела сарматов / А. М. Хазанов. – СПб. : Филол. фак. СПбГУ, 2008. – 294 с.

REFERENCES

1. Klepikov V.M. *Sarmaty Nizhnego Povolzhia v IV–III vv. do n.e.* [The Sarmatians of the Lower Volga Region in the 4th – 3rd CC BC]. Volgograd, Izd-vo VolGU, 2002. 216 p.

2. Klepikov V.M. K voprosu o vozmozhnostiakh sotsialnoi interpretatsii rannesarmatskogo obshchestva Nizhnego Povolzhia [The Possibilities of Social Interpretation of Early Sarmatian Society in the Lower Volga Region]. *Vestnik Volgogradskogo gosudarstvennogo universiteta. Seriya 4. Istoriya. Regionovedenie. Mezhdunarodnye otnosheniya* [Science Journal of Volgograd State University. History. Area Studies. International Relations], 2015, vol. 20, no. 5, pp. 46-52. DOI: <http://dx.doi.org/10.15688/jvolsu4.2015.5.5>

3. Krivosheev M.V., Moiseev V.I. Pogrebeniya rannesarmatskogo vremeni s territorii Chechenskoj Respubliki [Early Sarmatian Burials from the Chechen Republic Territory]. *Nizhnevolzhskiy Arkheologicheskij Vestnik* [The Lower Volga Archaeological Bulletin], 2021, vol. 20, no. 2, pp. 186-195. DOI: <https://doi.org/10.15688/nav.jvolsu.2021.2.9>

4. Moshkova M.G. Rannesarmatskie bronzovye priazhki [Early Sarmatian Bronze Buckles]. *Drevnosti Nizhnego Povolzhia (Itogi rabot Stalingradskoj arkheologicheskoi ekspeditsii). T. II. MIA. № 78* [Antiquities of the Lower Volga Region (Results of the Work of the Stalingrad Archaeological Expedition). Vol. 2. MIA. No. 78]. Moscow, s. n., 1960, pp. 293-309.

5. Moshkova M.G. Pamiatniki prokhorovskoi kultury [Monuments of Prokhorov Culture]. *Arkheologiya SSSR. Svod arkheologicheskikh istochnikov* [Archeology of the USSR. A Set of Archaeological Sources]. Moscow, Izd-vo Akad. nauk SSSR, 1963, iss. D 1-10. 56 p.

6. Moshkova M.G., Malashev V.Yu. Khronologiya i tipologiya sarmatskikh katakombnykh pogrebalnykh sooruzhenii [Chronology and Typology of the Sarmatian Catacomb Burial Structures]. Skripkin A.S., ed. *Arkheologiya Volgo-Ural'skogo regiona v epokhu rannego zheleza i srednevekov'ya: sb. st.* [The Archaeology of the Volga-Ural Region in the Early Iron and Middle Ages. Collection of Articles]. Volgograd, Izd-vo VolGU, 1999, pp. 172-212.

7. Naumenko S.A. Otchet ob issledovaniiakh v zone stroitelstva Tsimlianskoj orositelnoi sistemy v 1987 godu [Report on Research in the Construction Zone of the Tsimlyansk Irrigation System in 1987]. *Arkhib Arkheologicheskoi laboratorii YuFU (RGU)* [Archive of the Archaeological Laboratory of the Southern Federal University (RSU)], F-12, d. 4.

8. Naumenko S.A. Otchet ob issledovanii kurgannogo mogilnika v Martynovskom raione Rostovskoi oblasti v 2008 godu [Report on the Study of the Burial Mound in the Martynovsky District of Rostov Region in 2008]. *Arkhib Azovskogo istoriko-arkheologicheskogo i paleontologicheskogo muzeia-zapovednika* [Archive of the Azov Historical, Archaeological and Paleontological Museum-Reserve]. Azov, s. n., 2008, F-13638.

9. Balabanova M.A., Klepikov V.M., Korobkova E.A., Krivosheev M.V., Pererva E.V., Skripkin A.S. *Polovozrastnaia struktura sarmatskogo naseleniia Nizhnego Povolzhia: pogrebalnaia obriadnost i antropologiya* [The Age and Sex Structure of the Sarmatian Population of the Lower Volga Region: The Funeral Rites and the Anthropology]. Volgograd, Izd-vo Volgogr. fil. FGBOU VPO RANKhiGS, 2015. 272 p.

10. Pshenichnyuk A.H. *Kul'tura rannih kochevnikov Yuzhnogo Urala* [Culture of Early Southern Ural Nomads]. Moscow, Nauka Publ., 1983. 200 p.

11. Skripkin A.S. Otchet ob arkheologicheskikh raskopkakh ekspeditsii Volgogradskogo pedinstituta v 1976 godu. Volgograd, 1977. 45 s. + 49 il. [Report on the Archaeological Excavations of the Expedition of the Volgograd Pedagogical Institute in 1976. Volgograd, 1977. 45 p. 49 ill.]. *Arkhib VOKM* [VOKM Archive], no. 85.

12. Skripkin A.S. Otchet ob arkheologicheskikh raskopkakh v zone stroitelstva Bolshoi Volgogradskoi orositelnoi sistemy v Bykovskom raione Volgogradskoi oblasti v 1978 godu [Report on Archaeological Excavations in the Construction Zone of the Great Volgograd Irrigation System in the Bykovsky District of Volgograd Region in 1978]. *Arkhib VOKM* [VOKM Archive], no. 87, 87a, b.

13. Skripkin A.S. Otchet ob arkheologicheskikh raskopkakh v zone stroitelstva Bolshoi Volgogradskoi orositelnoi sistemy v Bykovskom raione Volgogradskoi oblasti v 1979 godu [Report on Archaeological Excavations in the Construction Zone of the Great Volgograd Irrigation System in the Bykovsky District of Volgograd Region in 1979]. *Arkhib VOKM* [VOKM Archive], no. 87, 87a, b.

14. Skripkin A.S. *Aziatskaia Sarmatiia. Problemy khronologii i ee istoricheskii aspekt* [Asian Sarmatia. Problems of Chronology and Its Historical Aspect]. Saratov, Izd-vo Sarat. un-ta, 1990. 300 p.

15. Skripkin A.S. O proiskhozhdenii mechei prokhorovskogo tipa [The Origin of the Swords of the Prokhorovka Type]. *Konstantin Fedorovich Smirnov i sovremennye problemy sarmatskoi arkheologii: materialy IX Mezhdunar. nauch. konf. «Problemy sarmatskoi arkheologii i istorii», posviashch. 100-letiiu so dnia rozhdeniia Konstantina Fedorovicha Smirnova: sb. st.* [Konstantin Smirnov and Modern Problems of Sarmatian Archeology. Proceedings of the 9th International Scientific Conference “Problems of Sarmatian Archeology and History”, Dedicated to the 100th Anniversary of the Birth of Konstantin Smirnov. Collection of Articles]. Orenburg, Izd-vo OGPU, 2016, pp. 264-275.

16. Smirnov K.F. Kurilnitsy i tualetnye sosudiki Aziatskoi Sarmatii [Censers and Toilet Vessels of Asian Sarmatia]. *Kavkaz i Vostochnaia Evropa v drevnosti* [Caucasus and Eastern Europe in Antiquity]. Moscow, Nauka Publ., 1973, pp. 166-179.

17. Fedorov V.K. Lepnye sosudiki dlya voskureniy iz pogrebeniy kochevnikov Yuzhnogo Priural'ya IV–II vv. do n.e. [Small Molded Vessels for Incense from Burials of Southern Subural Nomads in the 4th – 2nd Centuries BC].

Nizhnevolzhskiy Arkheologicheskiy Vestnik [The Lower Volga Archaeological Bulletin], vol. 21, no. 1, pp. 119-134. DOI: <https://doi.org/10.15688/nav.jvolsu.2022.1.6>

18. Khazanov A.M. *Genezis sarmatskikh bronzovykh zerkal* [Genesis of Sarmatian Bronze

Mirrors]. *Sovetskaya arkheologiya* [Soviet Archeology], 1963, no. 4, pp. 58-71.

19. Khazanov A.M. *Ocherki voennogo dela sarmatov* [Essays on Military Affairs of the Sarmatians]. Saint Petersburg, Filol. fak. SPbGU, 2008. 294 p.

Information About the Authors

Anatoly S. Skripkin, Doctor of Sciences (History), Professor, Department of Russian and World History, Archaeology, Volgograd State University, Prosp. Universitetsky, 100, 400062 Volgograd, Russian Federation, <https://orcid.org/0000-0003-0141-5761>

Vladimir I. Moiseev, Researcher, Laboratory of Archaeological Research, Volgograd State University, Prosp. Universitetsky, 100, 400062 Volgograd, Russian Federation, v.moiseev@volsu.ru, <https://orcid.org/0000-0002-5110-733X>

Mikhail V. Krivosheev, Candidate of Sciences (History), Head of the Laboratory of Archaeological Research, Volgograd State University, Prosp. Universitetsky, 100, 400062 Volgograd, Russian Federation, arhlab@volsu.ru, tyaf@mail.ru, <https://orcid.org/0000-0003-4847-8209>

Информация об авторах

Анатолий Степанович Скрипкин, доктор исторических наук, профессор кафедры отечественной и всеобщей истории, археологии, Волгоградский государственный университет, просп. Университетский, 100, 400062 г. Волгоград, Российская Федерация, <https://orcid.org/0000-0003-0141-5761>

Владимир Иванович Моисеев, научный сотрудник лаборатории археологических исследований, Волгоградский государственный университет, просп. Университетский, 100, 400062 г. Волгоград, Российская Федерация, v.moiseev@volsu.ru, <https://orcid.org/0000-0002-5110-733X>

Михаил Васильевич Кривошеев, кандидат исторических наук, заведующий лабораторией археологических исследований, Волгоградский государственный университет, просп. Университетский, 100, 400062 г. Волгоград, Российская Федерация, arhlab@volsu.ru, tyaf@mail.ru, <https://orcid.org/0000-0003-4847-8209>



www.volsu.ru

ИСТОРИЯ РОССИИ: ОТ СРЕДНЕВЕКОВЬЯ К РАННЕМУ НОВОМУ ВРЕМЕНИ



DOI: <https://doi.org/10.15688/jvolsu4.2022.3.6>

UDC 94(470)«16/18»

LBC 63/5(2)

Submitted: 07.03.2021

Accepted: 18.04.2021

LAW IN JUDICIAL PRACTICE OF THE GRAND DUCHY OF LITHUANIA AND THE GRAND DUCHY OF MOSCOW IN THE FIRST HALF OF THE 16th CENTURY

Konstantin V. Petrov

Pushkin Leningrad State University, Pushkin, Russian Federation

Abstract. *Introduction.* Analysis of preserved legal texts is an important instrument in studying the past which provides an opportunity to make conclusions on the level of social and legal development of the society. The modern scientists tend to attribute to legal texts of the past the same meaning that the modern laws have. The objective of this study is to consider to what extent the Lithuanian Statute of 1529 and the Moscow Code of Law (Sudebnik) of 1497 were mandatory for judges. *Methods.* To study the level of social and legal development of the society, investigators traditionally use the approach associated with the study of application of legal provisions in practical life. In such event, the investigator inevitably undertakes the role of a judge as they need to understand the provision of law in order to determine how it is applied. Consequently, one cannot be sure that modern interpretation of the provision is the same as interpretation of judges in the past. This study tries to find out how often the judges refer to the Statute of 1529 and the Sudebnik of 1497 in their judicial decisions. *Results.* The data for the Grand Duchy of Lithuania are based on the study of the judicial decisions by Vitebsk voivode M. V. Klochko for the period 1533–1540: he took 6 decisions containing accurate citations from the Statute of 1529 and 9 decisions referring to the provisions of the Statute from nearly 200 decisions. The conclusions for the Grand Duchy of Moscow have been made based on the studies conducted: from the preserved 160 documents dating to the first half of the 16th century in the Grand Duchy of Moscow the judges referred to the provisions of the Sudebnik in 31 cases. *Conclusions.* The Grand Duchy of Lithuania considerably developed enforcement mechanisms in the first half of the 16th century. This allowed establishing a rule in the Statute of 1529 that a custom could be applied in cases where a suitable provision of law (Statute) was absent. By contrast, the provisions of the Sudebnik of 1497 were mandatory for actions of judges, otherwise the provisions of the Sudebnik were advisory in nature.

Key words: the Grand Duchy of Lithuania, the Grand Duchy of Moscow, Statute of 1529, Sudebnik of 1497, law development, law, custom.

Citation. Petrov K. V. Law in Judicial Practice of the Grand Duchy of Lithuania and the Grand Duchy of Moscow in the First Half of the 16th Century. *Vestnik Volgogradskogo gosudarstvennogo universiteta. Seriya 4. Istoriya. Regionovedenie. Mezhdunarodnye otnosheniya* [Science Journal of Volgograd State University. History. Area Studies. International Relations], 2022, vol. 27, no. 3, pp. 96-106. (in Russian). DOI: <https://doi.org/10.15688/jvolsu4.2022.3.6>

© Петров К. В., 2022

ЗАКОН В СУДЕБНОЙ ПРАКТИКЕ ВЕЛИКОГО КНЯЖЕСТВА ЛИТОВСКОГО И ВЕЛИКОГО КНЯЖЕСТВА МОСКОВСКОГО В ПЕРВОЙ ПОЛОВИНЕ XVI ВЕКА

Константин Васильевич Петров

Ленинградский государственный университет им. А.С. Пушкина,
г. Пушкин, Российская Федерация

Аннотация. Важным инструментом изучения прошлого является анализ сохранившихся правовых текстов. Современные ученые склонны придавать правовым текстам прошлого то же значение, которое имеют современные законы. Цель работы заключается в том, чтобы рассмотреть вопрос, насколько обязательными были для судей Литовский Статут 1529 г. и Московский Судебник 1497 года. При изучении уровня развития общества исследователи традиционно используют подход, связанный с изучением применения норм законов в практической жизни людей, и неизбежно берут на себя роль судьи, поскольку нужно понять норму закона, для того чтобы потом определить, как она применяется. В данном случае не может быть уверенности в том, что современное толкование нормы тождественно толкованию, которым руководствовались судьи. В работе исследуется вопрос о том, насколько часто судьи ссылались на Статут 1529 г. и Судебник 1497 года. Данные по Великому княжеству Литовскому основаны на изучении судебных решений витебского воеводы М.В. Ключко за 1533–1540 гг.: он вынес 6 решений, в которых содержатся точные цитаты Статута 1529 г., 9 решений, в которых нормы Статута пересказаны из числа почти 200 решений. Выводы по Великому княжеству Московскому получены в результате прежде проведенных исследований: из сохранившихся 160 документов первой половины XVI в. в Великом княжестве Московском судьи ссылались на нормы Судебника в 31 случае.

Ключевые слова: Великое княжество Литовское, Великое княжество Московское, Статут 1529 г., Судебник 1497 г., развитие права, закон, обычай.

Цитирование. Петров К. В. Закон в судебной практике Великого княжества Литовского и Великого княжества Московского в первой половине XVI века // Вестник Волгоградского государственного университета. Серия 4, История. Регионоведение. Международные отношения. – 2022. – Т. 27, № 3. – С. 96–106. – DOI: <https://doi.org/10.15688/jvolsu4.2022.3.6>

Введение. В исторических исследованиях нередко используется понятие «закон» применительно к правовым текстам прошлого. При этом, как правило, использование этого понятия не оговаривается, поскольку считается общеизвестным. В представлениях исследователей «закон» прежде всего имеет властный и обязательный характер. Между тем в исторической перспективе государственные институты обладали несравнимо меньшими возможностями осуществлять принуждение в отношении населения, в том числе обеспечить следование «закону». Поэтому представляется уместным задаться вопросом, действительно ли правовые тексты были обязательными для применения и каково в этом случае соотношение норм закона и обычая. Развитие государств на территории Восточной Европы имело много общих черт,

однако Кревская 1385 г. и последующие унии (1401, 1413 гг.) с Польшей стали поворотными моментами в развитии Великого княжества Литовского и определили его ориентацию на польскую государственно-правовую модель развития. С учетом этого представляется актуальным рассмотрение вопроса о соотношении закона и обычая в судебной практике Великого княжества Литовского и Великого княжества Московского в сравнительной перспективе.

Методы. Решение проблемы возможно различными способами. В историографии поставленные проблемы решаются традиционно – путем изучения, на основании сохранившихся источников, фактического применения норм «законов». Иначе говоря, этот способ предполагает изучение: 1) правовых текстов; 2) комплекса мероприятий, которые про-

водили должностные лица и население по исполнению властных велений, выраженных в этих текстах. Иначе говоря, движение исследовательской мысли следует от нормы «закона» к практике его применения. Результатами подобной операции становятся выводы о том, в какой мере судья следовал норме «закона». В случае, когда судья выносил решения, не соответствующие «закону», делается вывод о злоупотреблениях судьи и вероятных недостатках системы управления в целом. Указанный выше «традиционный» подход предполагает от исследователя интерпретацию норм правовых текстов. При этом исследователи зачастую уверены в том, что их толкование норм законов историков является адекватным (аутентичным) пониманию текста современниками – простыми людьми и современниками-судьями. В этом, как представляется, кроется существенный недостаток традиционных методов изучения проблемы применения норм законов. Другим недостатком данного подхода является априорное представление о «законе» как об акте, который имеет обязательное применение. В настоящей работе предпринята попытка рассмотреть комплекс судебных актов с новой точки зрения – от судебного акта к норме «закона» – и, таким образом, прояснить вопрос о причинах применения той или иной нормы «закона» при рассмотрении конкретного дела. Этот подход, как представляется, должен быть основан на предварительных наблюдениях, получение которых является целью настоящей работы. В фокусе внимания изучение вопроса о том, чем были обоснованы решения, которые выносил судья. Ссылались ли судьи на закон – Статут 1529 г. в Великом княжестве Литовском и на великокняжеский Судебник 1497 г. как юридическое обоснование своих решений?

Сравнение норм Судебника 1497 г. и правовых текстов Великого княжества Литовского в отечественной науке связано с именем первого публикатора Статута Алексея Васильевича Семенова [24]. Большая работа была проведена И.П. Старостиной и А.Ю. Дворниченко, сопоставившими статьи Судебника 1497 г. и Судебника Казимира 1467 г. и отметившими общие способы разрешения спорных ситуаций и различия в регулировании конкретных отношений, которые, по мнению И.П. Ста-

ростиной, обусловлены их общим источником – несохранившимися «законами Витовта» [6; 26, с. 97–99]. Сравнительно недавно вышло исследование С. Лазутки, посвященное сопоставлению норм Судебника 1497 г. и Статута 1529 года. Историк обратил внимание на то, что Статут основан на нормах литовско-белорусско-украинского обычного права, местной судебной практике и нормах Привилея 1434 г. и Общеземского привилея 1447 г. [15, с. 149, 152–153]. Более того, Статут «в отличие от Судебника 1497 г. ... уже не просто судейник, а кодекс, свод законов» [15, с. 155]¹.

Анализ. Судебник 1497 г. в судебных решениях в Великом княжестве Московском. Судебник 1497 г. детально и плодотворно исследуется в современной отечественной науке [1; 31–33]. При всем этом главный вывод исследований, сделанный еще в дореволюционной историографии, непоколебим – Судебник 1497 г. является законом и обладает общеобязательной силой на территории государства. Тем не менее это обстоятельство не исключает возможности «новых вопросов» в отношении места и роли Судебника 1497 г. в правовом дискурсе той эпохи. В частности, В.А. Кучкин в новом исследовании пришел к выводу о том, что Судебник 1497 г. «был предназначен не только не для всех слоев населения Русского государства конца XV в., он был рассчитан для использования лишь в тех местах этого государства, где были домениальные владения Ивана III» [12, с. 169].

Сравнительно недавно были проведены исследования судебных решений первой половины XVII в., которые выносились на территории Великого княжества Московского, с целью обнаружить ссылки на нормы Судебника 1497 г., поэтому нет необходимости в новом исследовании. Приведем лишь некоторые выводы. В 2005 г. мы обратили внимание на то, что судебное решение 1503 г. полностью не соответствует нормам Судебника 1497 года. Это дало основание для вывода о том, что нормы Судебника не были обязательными при рассмотрении некоторых дел, а имели рекомендательное, ориентирующее значение [20; 21]. Против данной позиции выступил С.Н. Кистерев [9; 10], и совсем недавно его поддержал С.В. Стрельников, который обнаружил ссылку на Судебник 1497 г. в другом

деле 1503 г. [30, с. 274]. Общий вывод оппонентов сводится к следующему: «Судья руководствовался законодательной нормой, а при отсутствии таковой – обычаем» [29, с. 95]. Между тем нашу позицию поддержала А.А. Калашникова, которая помимо прочих доказательств провела анализ судебных актов первой половины XVI в. и обнаружила около 30 ссылок на нормы Судебника 1497 г. из сохранившихся 163 документов [8, с. 286–293]. В последнее время нами высказаны дополнительные аргументы в пользу гипотезы об отсутствии признака обязательности норм Судебника 1497 г. [22, с. 305–306]. Представляется, что на данном этапе дискуссии возражения оппонентов не меняют общий вывод – нормы Судебника 1497 г. имели обязательный характер в случае, когда ими регулировались «административные» отношения (взимание и размеры судебных пошлин), и рекомендательный характер – при рассмотрении судебных дел и вынесении решений по ним. Возражение С.В. Стрельникова, указавшего на единственное сохранившееся дело, в котором судья принял решение «наказать по судебнику» [30], этот вывод не меняют. До некоторой степени этот вывод следует мнению Ф.И. Леонтовича, который обозначил определенный путь эволюции закона и обычая – в сфере частного права обычай сохраняет свою силу, но в сфере публичного права постепенно начинают конкурировать закон и обычай [17, с. 119–120].

Статут 1529 г. Основные нормативные акты Великого княжества Литовского в исследуемое время – Судебник Казимира 1468 г. и Статут 1529 года. Оба текста хорошо известны в историографии. Наиболее значимым отечественным исследованием Судебника 1468 г. остается работа И.П. Старостиной, в которой, помимо прочего, рассмотрены вопросы о его месте в литовском праве и о соотношении его норм с положениями Статута 1529 г. [25; 27, с. 279–333]. В частности, И.П. Старостина полагала, что Судебник 1468 г. распространял свое действие на территории виленского и трокского воевод [25, с. 105].

Значительно больше места в дореволюционной исторической литературе уделялось Статуту 1529 г. (И. Данилович, Г.В. Демчен-

ко, Ф.И. Леонтович, Н.А. Максимейко, И.А. Малиновский, С.А. Шумаков, М.Н. Ясинский). В частности, обсуждались проблемы соотношения норм Статута с нормами общерусского права, вопросы его источников, влияние на последующее законодательство. В советской историографии значительное место изучению Статута 1529 г. принадлежит С.А. Лазутке [13], издавшему вместе с Э. Гудавичюсом текст документа, в том числе в факсимильном виде [14; 19; 28]. Следует также отметить работы Юлиуша Бардаха, посвященные Статутам [36].

В настоящее время изучение норм Статута и его использование в практике Великого княжества Литовского также не остается без внимания исследователей (А.В. Блануца, В.Н. Бибило, Д.П. Вашук, Т.И. Довнар, А.В. Кожар и др.). Труды ученых выяснено место и значение Статута в развитии права Великого княжества Литовского, его источники [7]; дебатруется вопрос об участии в составлении Статута Франциска Скорины; исследуется проблема закрепления обычая в Статуте и документах Литовской метрики [3; 5].

Ссылка на Статут 1529 г. в судебных решениях М.В. Ключко. Источником исследования служит комплекс судебных документов за 1533–1540 гг., сохранившихся в составе 228 книг Литовской метрики [4], изданной в 2008 г. В.А. Ворониным, А.И. Грушей, И.П. Старостиной и А.Л. Хорошкевич (далее в тексте будет указан номер акта по данному изданию) [31]. Документы представляют собой результат судебной деятельности Матея Войтеховича Ключко, относившегося к высшим сановникам государства. Во время судебной деятельности, отразившейся в актах, он занимал посты великокняжеского маршалка, витебского воеводы, державцы волковыского и оболецкого [4].

В настоящее время выяснена история формирования Судебной книги и дальнейшего бытования в составе книг Литовской метрики [4, с. 9]. В Судебной книге отразилась судебная деятельность М.В. Ключко в Витебском повете. Несколько документов относятся к выполнению им судебных функций в Волковыском и Оболецком поветах. Стоит отметить, что информация о том, как установили публикаторы часть его записей и, возможно,

актов, утрачена [4, с. 9]. Всего книга содержит 212 документов, большая часть из которых – судебные решения. Поскольку все акты датированы в промежутке 1537–1540 гг., очевидно, что судья мог ссылаться на нормы Статута 1529 года. Вопрос о ссылках на Статут в судебных актах, в том числе в судебных решениях М.В. Ключко, до сих пор не исследовался в контексте проблемы соотношения закона и обычая в праве.

При публикации документов ученые проделали большую исследовательскую работу над их содержанием, отразившуюся в комментариях. В частности, ими были установлены судебные решения, в которых М.В. Ключко ссылался на I Литовский Статут. При этом ряд документов содержит прямые ссылки, с цитированием Статута, или косвенные, без цитирования. В данном случае исследовательская задача заключалась в проверке публикаторов и комментаторов, поскольку они не ставили своей целью специально выяснить все упоминания о Статуте в актах.

Судебные решения, вынесенные в Витебском повете, в которых норма Статута 1529 г. содержится в пересказе, – в 6 актах: № 26 (1537), № 61 (1538), № 108 (1539), № 155 (1540), № 184 (1540), № 199 (1540). Точное цитирование находится в 4 судебных актах: № 62 (1538), № 81 (1538), № 137 (1539), № 150 (1539).

Среди актов Волковыского повета (№ 34–57, 91, 195) норма Статута пересказана в 3 случаях: № 39 (1537), № 50 (1538), № 195 (1540); в 1 случае приведена точная цитата – № 46 (1537).

В актах Оболецкого повета (№ 92–94, 97–103) есть лишь одно решение с точной цитатой Статута – № 93 (1539).

Кроме того, в 6 актах Витебского повета содержатся общие ссылки на Статут. Все они сопровождаются также ссылками на обычай. Приводятся две формулы: «водле обычаю права и Статуту» (№ 79 (1538), № 88 (1539), № 90 (1538), № 110 (1539), № 122 (1539)) и «подлуг обычая права и Статуту земского» (№ 118 (1539)).

Таким образом, в 15 актах выявлены доказательства использования Статута 1529 г., в 6 решениях приведены точные цитаты, в 9 – нормы Статута пересказаны. В 6 су-

дебных решениях содержится общая ссылка на Статут и обычай как на авторитетные основания судебных решений. Все решения, вынесенные М.В. Ключко, содержащие упоминания Статута и не содержащие таковых, разнообразны по своему содержанию: имущественные споры, дела об уголовных преступлениях (разбоях, грабежах, нападениях, оскорблениях). Не удалось обнаружить данных о том, что ссылки на Статут содержат дела определенной категории. Нет оснований полагать, что судебные решения отличались в зависимости от территории (повета).

При рассмотрении вопроса об обязательном характере норм Статута 1529 г. следует учитывать то, что текст Статута содержит правила использования норм обычаев при рассмотрении судебных дел. Данное обстоятельство представляется принципиально важным. С одной стороны, Статут в артикуле 9 раздела 1 устанавливает приоритет, главенство норм, которые в него входят: «иже вси подданные наши так убогии яко и богатые... тым писанным правом мают сужоны быти» [18, с. 4]. С другой стороны, в артикулах 1, 6, 37 раздела 6 Статут допускает использование норм обычаев в качестве дополнительного (субсидиарного) источника права: «А которых бы артыкулов не было еще в тых правах вышей писано, тогды тое право мает сужоно быти водле старого обычая» (артикул 1) [18, с. 40–41]; «однак же вси права до остатку в рыхле не могут зложити, яко ж и тые права не могли до остатку в сих артикулов мети... тогды то даем на розознание судей под сумнением их, иж они мают упоменувши Бога и то сказати водлуг стародавнего обычая» (артикул 37) [18, с. 55].

Сравнительная перспектива. Ситуация, когда судебные решения выносятся без ссылки на правовые тексты, была характерна для европейского раннего Средневековья. В частности, Эстер Коэн («The Crossroads of Justice: Law and Culture in Late Medieval France»). Leiden, 1993 сомневается в том, что раннесредневековые сборники законов до XII в., в том числе во Франции, вообще имели какую-то силу. Она считает, что варварские правды следует рассматривать в качестве текста определенного литературного жанра, не предназначенного для решения судебных

дел [8, с. 288]. Однако постепенно усиление королевской власти во Франции, сопровождавшееся ростом аппарата принуждения, привело к тому, что уже в XIV в. судебные протоколы содержат многочисленные ссылки не только на обычаи (кутюмы), но и на законы (королевские ордонансы) [23]. Это является важным показателем того, что во Франции XIV в. королевский ордонанс обладал обязательным характером. Впрочем, Ж. Ле Гофф полагает, что обязательность ордонанса существовала уже в XIII в. [16, с. 73–75]. По наблюдению И.И. Варьяш, в середине XIII в., когда были созданы законы Кастильского королевства, существовало представление о том, что король может «создавать новый закон и фуэро и менять старый», «пресечь использующийся обычай, когда поймет, что он был вреден, и сделать новый, который будет добрым» [2, с. 55, 59]. Следовательно, постепенный рост государственного аппарата в Кастилии привел к тому, что государство смогло обеспечить выполнение законов, которые регулировали различные стороны жизни общества. Причем формирование государственного аппарата началось задолго до XIII века. В отличие от ситуации, сложившейся на территории Восточной Европы, в Западной Европе в конце XI в. церковь «предоставила формирующейся власти готовые институты управления» [35]. Результатом этих процессов стало формирование органов власти и отдельных должностей. По данным П.Ю. Уварова, в 1515 г. «по явно заниженным оценкам» во Франции было 4 041 чиновник (офисье), к концу правления Карла IX (1574 г.) – около 20 000, а по материалам обследования Кольбера 1665 г. – 46 047 офисье и судейских чиновников [34, с. 236]. В отличие от этих данных, при всей разнице в размерах государств, в Московском государстве в течение 1625–1700 гг. дьяков и подьячих насчитывалось порядка 30 000 человек².

Результаты. В исторической перспективе представление об обязательности выполнения нормы «закона» при рассмотрении спорных судебных дел, как представляется, находилось в зависимости от уровня развития системы органов власти. В Европе, видимо уже в XIII в., развитие органов управления достигло такого уровня, при котором обяза-

тельность исполнения «закона» не нуждалась в дополнительных действиях власти, его могущество в отношении населения не подвергалось сомнению. Иной была ситуация на территории Восточной Европы.

Судебные процедуры, судя по документам первой половины XVI в., Великого княжества Московского и Великого княжества Литовского удивительно близки с точки зрения правовых процедур, на что обращалось внимание в историографии (например, И.П. Старостиной, А.Ю. Дворниченко). Примерно в одно время складывается практика составления судебных актов в обоих государствах. А.И. Груша относит ее ко времени великого князя Витовта, то есть к концу XIV – началу XV века. Письменная фиксация судебных решений в Московском великом княжестве датировалась В.Б. Кобриным первой половиной XV в., несмотря на то что отдельные судебные акты составлялись в XIV в. [11, с. 163, 164].

Вместе с тем общее прошлое Великих княжеств Литовского и Московского в течение XV в. стало расходиться в первую очередь под влиянием политики государственно-правовых структур (органов власти). В Великом княжестве Литовском аппарат принуждения в первой половине XVI в. достиг значительного развития. В результате этого стало возможным установить в Статуте 1529 г. правило о том, что обычай может применяться в случае, если отсутствует подходящая норма закона (Статута). Здесь обычай выступает в качестве субсидиарного источника права. Можно сказать иначе, через Статут происходит легализация обычая в системе действующего права. Это в полной мере отразилось в решениях витебского воеводы М.В. Ключко. За период 1533–1540 гг. он вынес 6 судебных решений, в которых содержатся точные цитаты норм Статута 1529 г., и 9 решений, в которых нормы Статута пересказаны из числа почти 200 судебных решений. В Великом княжестве Московском из числа 163 известных нам судебных актов за всю первую половину XVI в. 30 – содержат ссылки на Судебник 1497 г. в части взимания судебных пошлин – «а пошлины взять по Судебнику»; лишь 1 судебный акт (1503 г.) содержит указание о наказании по Судебнику.

Таким образом, в Великом княжестве Литовском в первой половине XVI в. система органов власти достигла такого уровня своего развития, при котором обычай стал занимать второстепенное место после закона как правовое основание вынесения судебных решений. В отличие от этого в Великом княжестве Московском нормы Судебника 1497 г., как представляется, обладали обязательностью по отношению к процедурным действиям судьи в ходе судебного процесса (то есть внутриорганизационных и процессуальных отношениях); в прочих случаях нормы Судебника носили рекомендательный характер, конкурируя с нормами обычая. В исторической перспективе обязательная сила «закона» росла постепенно. Представляется, этот процесс был следствием усиления и роста государственного аппарата принуждения.

ПРИМЕЧАНИЯ

¹ В историографии вопрос отнесения Статута 1529 г. в кодексу или своду законов является дискуссионным. В частности, Т.И. Довнар считает Статут 1529 г. сводом законов.

² Приблизительные наши подсчеты по: Демидова Н. Ф. Служилая бюрократия в России XVII века (1625–1700): биографический справочник. М.: Памятники исторической мысли, 2011. 720 с.

СПИСОК ЛИТЕРАТУРЫ

1. Алексеев, Ю. Г. Судебник Ивана III. Традиция и реформа / Ю. Г. Алексеев. – СПб.: Изд-во Дм. Буланин, 2001. – 448 с.

2. Варьяш, И. И. Священное право короля творить право / И. И. Варьяш // Священное тело короля: Ритуалы и мифология власти. – М.: Наука, 2006. – С. 52–77.

3. Вашук, Д. П. Институт «старини» у Великому князівстві Литовському (аналіз матеріалів Литовської метрики) / Д. П. Вашук // Український історичний журнал. – 2011. – № 1 (496). – С. 195–209.

4. Воронин, В. А. Матей Войтехович Ключко и его судебная книга / В. А. Воронин // Судебная книга витебского воеводы, господарского маршалка, волковыского и оболецкого державцы М.В. Ключко. 1533–1540 / [подгот. В. А. Воронин и др.]; отв. ред. А. Л. Хорошкевич, Г. Я. Голенченко. – М.: Наука, 2008. – С. 6–13. – (Литовская метрика; кн. 228, Книга судных дел № 9).

5. Груша, А. И. «Хранить вечно». Архивы Великого княжества Литовского конца XIV – первой трети XVI в. / А. И. Груша // Исторический вестник. – 2014. – Т. 8, № 155. – С. 6–53.

6. Дворниченко, А. Ю. Уголовное право западных земель и Судебник 1497 г. / А. Ю. Дворниченко // Судебник Ивана III. Становление самодержавного государства на Руси. – СПб.: СПбГУ, 2004. – С. 120–136.

7. Доўнар, Т. І. Статут 1529 года як пачатак новага этапу прававога развіцця Вялікага княства Літоўскага / Т. І. Доўнар // Статут Вялікага Княства Літоўскага 1529 года і яго гісторыка-тэарэтычнае асэнсаванне: матэрыялы Міжнароднага навукова-практ. круглага стала, прысвеч. юбілею гісторыка права, д-ра юрыд. навук, праф. Т.І. Доўнар. – Мінск: БДУ, 2019. – С. 3–16.

8. Калашникова, А. А. К вопросу о применении норм Судебника Ивана III / А. А. Калашникова // Грани русского Средневековья: сб. ст. к 90-летию Ю.Г. Алексеева. – М.: Древлекранилище, 2016. – С. 286–293.

9. Кистерев, С. Н. Великокняжеский Судебник 1497 г. и судебная практика первой половины XVI в. / С. Н. Кистерев // Очерки феодальной России. – М., 2007. – Вып. 11. – С. 444–461.

10. Кистерев, С. Н. Закон и порядок в средневековой Руси (ответ К. В. Петрову) / С. Н. Кистерев // Очерки феодальной России. – М.: Едиториал УРСС, 2008. – Вып. 12. – С. 383–406.

11. Кобрин, В. Б. Власть и собственность в средневековой России (XV–XVI вв.) / В. Б. Кобрин. – М.: Мысль, 1983. – 278 с.

12. Кучкин, В. А. Заметки о Судебнике 1497 г. Ивана III / В. А. Кучкин // Древняя Русь. Вопросы медиевистики. – 2020. – Вып. 2 (80). – С. 166–171.

13. Лазутка, С. А. I Литовский Статут – феодальный кодекс Великого княжества Литовского / С. А. Лазутка. – Вильнюс: ВГУ, 1973. – 211 с.

14. Лазутка, С. А. Первый Литовский Статут: Палеографический и текстологический анализ списков. Ч. 1–2 / С. А. Лазутка, Э. Гудавичус. – Вильнюс: Минтис, 1983–1985. – 419 с. + 670 с.

15. Лазутка, С. А. Судебник 1497 г. и Первый литовский статут 1529 г. / С. А. Лазутка // Судебник 1497 г. в контексте истории российского и зарубежного права XI–XIX вв. – М.: Парад, 2000. – С. 149–157.

16. Ле Гофф, Ж. Средневековье и деньги. Очерк исторической антропологии / Ж. Ле Гофф. – СПб.: Евразия, 2010. – 224 с.

17. Леонтович, Ф. И. Заметки о разработке обычного права / Ф. И. Леонтович // Журнал министерства народного просвещения. – 1878. – Ч. 198, № 7. – С. 113–179.

18. Литовский Статут 1529 г. / подгот. А. В. Семенов // Временник Московского общества исто-

рии и древностей российских. – 1854. – Кн. 18. – Отд. 2. – С. 1–106.

19. Первый Литовский статут 1529 г. / подгот. С. Лазутка, И. Валиконите, Э. Гудавичюс. – Vilnius : Марги Раштай, 2004. – 521 с.

20. Петров, К. В. Значение «закона» в средневековом русском праве XVI–XVII вв. / К. В. Петров // *Sahiers du monde russe*. – 2005. – № 1-2. – С. 167–174.

21. Петров, К. В. Имел ли Судебник 1497 г. значение закона в его современном понимании? (По поводу статьи С. Н. Кистерова «Великокняжеский Судебник 1497 г. и судебная практика первой половины XVI в.») / К. В. Петров // *Очерки феодальной России*. – М. : Альянс-Архео, 2008. – Вып. 12. – С. 365–382.

22. Петров, К. В. Судебный процесс после принятия Судебника 1497 г. / К. В. Петров // *Грани русского Средневековья : сб. ст. к 90-летию Ю. Г. Алексеева*. – М. : Древлехранилище, 2016. – С. 305–306.

23. Петров, К. В. Методологические проблемы истории европейского права в отечественных исследованиях последних лет / К. В. Петров // *Ленинградский юридический журнал*. – 2018. – № 2. – С. 57–58.

24. Семенов, А. В. О сходстве древних узаконений восточной и западной Руси / А. В. Семенов // *Современник*. – 1854. – № 8. – С. 132–140.

25. Старостина, И. П. О месте Судебника Казимира 1568 г. в праве Великого княжества Литовского / И. П. Старостина // *Культурные связи народов Восточной Европы в XVI в. Проблемы взаимоотношений Польши, России, Украины, Белоруссии и Литвы в эпоху Возрождения*. – М. : Наука, 1976. – С. 94–113.

26. Старостина, И. П. К вопросу о сходстве и различии законодательных памятников Великого княжества Литовского и Русского государства в XV в. / И. П. Старостина // *Древнейшие государства на территории СССР. Материалы и исследования*. 1987 г. – М. : Наука, 1989. – С. 92–99.

27. Старостина, И. П. Судебник Казимира 1468 г. / И. П. Старостина // *Древнейшие государства на территории СССР. Материалы и исследования*. 1988–1989 гг. – М. : Наука, 1991. – С. 170–344.

28. Статут Великого княжества Литовского 1529 г. / под ред. К. И. Яблонска. – Минск : Изд-во АН БССР, 1960. – 216 с.

29. Стрельников, С. В. К вопросу о применении законодательных норм в российской судебной практике начала XVI в. / С. В. Стрельников // *Ленинградский юридический журнал*. – 2018. – № 3. – С. 84–95.

30. Стрельников, С. В. К вопросу о правовой природе Судебника 1497 г. / С. В. Стрельников // *Комплексный подход в изучении Древней Руси : сб. материалов X Междунар. науч. конф. Приложе-*

ние к журналу «Древняя Русь. Вопросы медиевистики». – М. : Индрик, 2019. – С. 191–192.

31. Судебная книга витебского воеводы, господарского маршалка, волковыского и оболецкого державцы М. В. Клочко. 1533–1540 / [подгот. В. А. Воронин и др.] ; отв. ред. А. Л. Хорошкевич, Г. Я. Голленченко. – М. : Наука, 2008. – 525 с. – (Литовская метрика ; кн. 228, Книгу судных дел № 9).

32. Судебник Ивана III. Становление самодержавного государства на Руси / отв. ред. И. Я. Фроянов. – СПб. : СПбГУ, 2004. – 460 с.

33. Судебник 1497 г. в контексте истории российского и зарубежного права XI–XIX вв. / отв. ред. А. Н. Сахаров. – М. : Парад, 2000. – 343 с.

34. Уваров, П. Ю. Французский король, его суды и подследственный (дело Филиппа Кавелье, 1546–1553) / П. Ю. Уваров // *Искусство власти. Сборник в честь Н. А. Хачатурян*. – СПб. : Алетей, 2007. – С. 236–257.

35. Цатурова, С. К. Длань правосудия в инсигниях королевской власти во Франции XIII–XV вв. / С. К. Цатурова // *Славяне и их соседи. Репрезентация верховной власти в средневековом обществе (Центральная, Восточная и Юго-Восточная Европа) : тез. докл. XXII конф. памяти В. Д. Королюка*. – М. : Индрик, 2004. – С. 99–103.

36. Bardach, J. Statuty Wielkiego Księstwa Litewskiego – pomniki prawa doby od rodzenia / J. Bardach // *Kwartalnik Historyczny*. – 1974. – R. 81, № 4. – S. 750–779.

REFERENCES

1. Alekseev Ju. G. *Sudebnik Ivana III. Tradicija i reforma* [Sudebnik of Ivan III. Tradition and Reform]. Saint Petersburg, Izd-vo Dm. Bulanin, 2001. 448 p.

2. Var'jash I. I. *Svjaschennoe pravo korolja tvorit' pravo* [The Sacred Right of the King to Create Law]. *Svjaschennoe telo korolja: Ritualy i mifologija vlasti* [The Sacred Body of the King: Rituals and Mythology of Power]. Moscow, Nauka Publ., 2006, pp. 52–77.

3. Vaschuk D. P. Institut «starini» u Velikom knjazivstve Litovskomu (analiz materialiv Litovskoj metriki) [Institute of “Past” in the Grand Duchy of Lithuania (Lithuanian Metric Analysis of Materials)]. *Ukrains'kij istorichnij zhurnal* [Ukrainian Historical Journal], 2011, no. 1 (496), pp. 195–209.

4. Voronin V. A. *Matej Vojtehovich Klochko i ego sudebnaja kniga* [Matei Klochko and His Court Book]. *Sudebnaja kniga vitebskogo vovedy, gospodarskogo marshalka, volkovyskogo i oboleckogo derzhavcy M. V. Klochko. 1533–1540* [The Court Book of Nobleman and Judge M. V. Klochko, 1533–1540]. Moscow, Nauka Publ., 2008, pp. 6–13. (Litovskaja metrika; kn. 228, Kniga sudnyh del № 9)

[Lithuanian Metric, book. 228, Book of Court Cases no. 9)].

5. Grusha A.I. «Hranit' vechno». Arhiv Velikogo knjazhestva Litovskogo konca XIV – pervoj treti XVI v. [“Store Eternally”. Archives of the Grand Duchy of Lithuania at the End of the 14th – the First Third of the 16th Century]. *Istoricheskij vestnik* [Historical Journal], 2014, vol. 8, no. 155, pp. 6-53.

6. Dvornichenko A.Ju. Ugolovnoe pravo zapadnorusskikh zemel' i Sudebnik 1497 g. [East Russian Criminal Law and the 1497 Law Code]. *Sudebnik Ivana III. Stanovlenie samoderzhavnogo gosudarstva na Rusi* [Law Code of Ivan III. The Growth of Autocratic State in Rus']. Saint Petersburg, SPbGU, 2004, pp. 120-136.

7. Dovnar T.I. Statut 1529 goda jak pachatak novaga etapu pravavoga razviccja Vjalikaga knjastva Litovskaga [Statute of 1529 as the Beginning of a New Stage of Legal Development of the Grand Duchy of Lithuania]. *Statut Vjalikaga Knjastva Litovskaga 1529 goda i jago gistoryka-tearetychnae asensavanne: materyjaly mizhnar. navuk.-prakt. kruglaga stala, prysvech. jubileju gistoryka prava, d-ra juryd. navuk, prof. T.I. Dounar* [Statute of the Grand Duchy of Lithuania of 1529 and Its Historical and Theoretical Interpretation. Proceeding of the International Conference Dedicated to the Anniversary of the Historian of Law, Doctor of Juridical Sciences, Professor T.I. Dovnar]. Minsk, BDU, 2019, pp. 3-16.

8. Kalashnikova A.A. K voprosu o primenenii norm Sudebnika Ivana III [On the Application of the Norms of the Code of Law]. *Grani russkogo Srednevekov'ja: sb. st. k 90-letiju Ju.G. Alekseeva* [Facets of the Russian Middle Ages. Collection of Articles Dedicated to the 90th Anniversary of Yu.G. Alekseev]. Moscow, Drevlekhranilishche Publ., 2016, pp. 286-293.

9. Kisterev S.N. Velikoknjazheskij Sudebnik 1497 g. i sudebnaja praktika pervoj poloviny XVI v. [Moscow Law Code of 1497 and Judicial Practice of the First Half of the 16th Century]. *Ocherki feodal'noj Rossii* [Essays on Feudal Russia]. Moscow, 2007, iss. 11, pp. 444-461.

10. Kisterev S.N. Zakon i porjadok v srednevekovoj Rusi (otvet K.V. Petrovu) [Law and Order in Medieval Russia (Answer to K.V. Petrov)]. *Ocherki feodal'noj Rossii* [Essays on Feudal Russia]. Moscow, Editorial URSS, 2008, iss. 12, pp. 383-406.

11. Kobrin V.B. *Vlast' i sobstvennost' v srednevekovoj Rossii (XV–XVI vv.)* [Power and Property in Medieval Russia]. Moscow, Mysl' Publ., 1983. 278 p.

12. Kuchkin V.A. Zametki o Sudebnike 1497 g. Ivana III [Notes on the 1497 Code of Law of Ivan III]. *Drevnjaja Rus'. Voprosy medievistiki* [Ancient Russia. Questions of Medieval Studies], 2020, iss. 2 (80), pp. 166-171.

13. Lazutka S.A. *I Litovskij Statut – feodal'nyj kodeks Velikogo knjazhestva Litovskogo* [The First Lithuanian Statute – Feudal Code of the Grand Duchy of Lithuania]. Vilnius, VGU, 1973. 211 p.

14. Lazutka S.A., Gudavichus E. *Pervyj Litovskij Statut: Paleograficheskij i tekstologicheskij analiz spiskov. Ch. 1–2* [The First Lithuanian Statute: Paleographic and Textological Analysis of Manuscript Copies]. Vilnius, Mintis Publ., 1983–1985, 419 p. + 670 p.

15. Lazutka S.A. Sudebnik 1497 g. i Pervyj litovskij statut 1529 g. [Moscow Code of Law of 1497 and the First Lithuanian Statute of 1529]. *Sudebnik 1497 g. v kontekste istorii rossijskogo i zarubeznogo prava XI–XIX vv.* [Code of Law of 1497 in the Context of the History of Russian and Foreign Law]. Moscow, Parad Publ., 2000, pp. 149-157.

16. Le Goff J. *Srednevekov'e i den'gi. Ocherk istoricheskoy antropologii* [Middle Ages and Money. Essays on Historical Anthropology]. Saint Petersburg, Evrazia Publ., 2010. 224 p.

17. Leontovich F.I. Zametki o razrabotke obychnogo prava [Notes on the Development of Customary Law]. *Zhurnal ministerstva narodnogo prosveschenija* [Journal of the Ministry of Public Education], 1878, part 198, no. 7, pp. 113-179.

18. Semenov A.V., ed. *Litovskij Statut 1529 g. [Lithuanian Statute of 1529]. Vremennik Moskovskogo obschestva istorii i drevnostej rossijskikh* [Annals of the Moscow Society of Russian History and Antiquities], 1854, book 18, section 2, pp. 1-106.

19. Lazutka S., Valikonite I., Gudavichus E., eds. *Pervyj Litovskij statut 1529 g.* [The First Lithuanian Statute]. Vilnius, Margi Rashtay Publ., 2004. 521 p.

20. Petrov K.V. Znachenie «zakona» v srednevekovom russkom prave XVI–XVII vv. [The Rule of Concept “Law” in Medieval Russian Law]. *Cahiers du monde russe*, 2005, no. 1-2, pp. 167-174.

21. Petrov K.V. Imel li Sudebnik 1497 g. znachenie zakona v ego sovremennom ponimanii? (Po povodu stat'i S.N. Kistereva «Velikoknjazheskij Sudebnik 1497 g. i sudebnaja praktika pervoj poloviny XVI v.») [Did the Code of Law of 1497 Have the Meaning of Law in Its Modern Sense? (About S.N. Kisterev's Article “Moscow Law Code of 1497 and Judicial Practice of the First Half of the 16th Century”).] *Ocherki feodal'noj Rossii* [Essays on Feudal Russia]. Moscow, Al'yans-Arkheo Publ., 2008, iss. 12, pp. 365-382.

22. Petrov K.V. Sudebnyj process posle prinjatija Sudebnika 1497 g. [The Trial After the Adoption of the Moscow Law Code 1497]. *Grani russkogo Srednevekov'ja: sb. st. k 90-letiju Ju.G. Alekseeva* [Facets of the Russian Middle Ages. Collection of Articles Dedicated to the 90th Anniversary of Yu.G. Alekseev]. Moscow, Drevlekhranilishche Publ., 2016, pp. 305-306.

23. Petrov K.V. Metodologicheskie problemy istorii evropejskogo prava v otechestvennyh

issledovanijah poslednih let [Methodological Problems of the History of European Law in Russian Studies of Recent Years]. *Leningradskij juridicheskij zhurnal* [Leningrad Legal Journal], 2018, no. 2, pp. 57-58.

24. Semenov A. V. O shodstve drevnih zakonov Vostochnoj i Zapadnoj Rusi [About the Similarity of the Ancient Laws of Eastern and Western Russia]. *Sovremennik*, 1854, no. 8, pp. 132-140.

25. Starostina I. P. O meste Sudebnika Kazimira 1568 g. v prave Velikogo knjazhestva Litovskogo [On the Place of Kazimir's Code of Law of 1568 in the Law of the Grand Duchy of Lithuania]. *Kulturnye svyazi narodov Vostochnoj Evropy v XVI v. Problemy vzaimootnoshenij Pol'shi, Rossii, Ukrainy, Belorussii i Litvy v epohu Vozrozhdenija* [Cultural Relation of the 16th Centuries West European Peoples. Problems of Relations Between Poland, Russia, Ukraine, Belorussia, and Lithuania During the Renaissance]. Moscow, Nauka Publ., 1976, pp. 94-113.

26. Starostina I. P. K voprosu o shodstve i razlichii zakonodatel'nyh pamjatnikov velikogo knjazhestva Litovskogo i Russkogo gosudarstva v XV v. [On the Question of the Similarities and Differences Between the Legislative Monuments of the Grand Duchy of the Lithuanian and Russian States in the 15th Century]. *Drevnejshie gosudarstva na territorii SSSR. Materialy i issledovanija. 1987 g.* [The Most Ancient States on the Territory of the USSR. Materials and Research, 1987]. Moscow, Nauka Publ., 1989, pp. 92-99.

27. Starostina I. P. Sudebnik Kazimira 1468 g. [Kazimir's Law Code of 1468]. *Drevnejshie gosudarstva na territorii SSSR. Materialy i issledovanija. 1988-1989 gg.* [The Most Ancient States on the Territory of the USSR. Materials and Research, 1988-1989]. Moscow, Nauka Publ., 1991, pp. 170-344.

28. Jablonskis K. I., ed. *Statut Velikogo knjazhestva Litovskogo 1529 g.* [Statute of the Grand Duchy of Lithuania of 1529]. Minsk, Izd-vo AN BSSR, 1960. 216 p.

29. Strel'nikov S. V. K voprosu o primenenii zakonodatel'nyh norm v rossijskoj sudebnoj praktike nachala XVI v. [On the Issue of the Application of Legislative Norms in Russian Judicial Practice at the Beginning of the 16th Century]. *Leningradskij juridicheskij zhurnal* [Leningrad Legal Journal], 2018, no. 3, pp. 84-95.

30. Strel'nikov S. V. K voprosu o pravovoj prirode Sudebnika 1497 g. [To the Question of the Legal Nature

of the Moscow Code of Laws of 1497]. *Kompleksnyj podhod v izuchenii Drevnej Rusi: sb. materialov X Mezhdunar. nauch. konf. Prilozhenie k zhurnalu «Drevnjaja Rus'. Voprosy medievistiki»* [An Integrated Approach to the Study of Ancient Russia. Appendix to the Journal "Ancient Russia. Questions of Medieval Studies"]. Moscow, Indrik Publ., 2019, pp. 191-192.

31. Horoshkevich A. L., Golenchenko G. Ja., eds. *Sudebnaja kniga vitebskogo voevody, gospodarskogo marshalka, volkovyskogo i oboleckogo derzhavcy M. V. Klochko. 1533-1540* [The Court Book of Nobleman and Judge M. V. Klochko, 1533-1540]. Moscow, Nauka Publ., 2008. 525 p. (Litovskaja metrika; kn. 228, Kniga sudnyh del № 9 [Lithuanian Metric; book 228, Book of Court Cases no. 9]).

32. Frojanov I. Ja., ed. *Sudebnik Ivana III. Stanovlenie samodержavnogo gosudarstva na Rusi* [Moscow Law Code 1497 and the Formation of an Autocratic State in Russia]. Saint Petersburg, SPbGU, 2004. 460 p.

33. Saharov A. N., ed. *Sudebnik 1497 g. v kontekste istorii rossijskogo i zarubeznogo prava XI-XIX vv.* [Law Code of 1497 in the Context of the History of Russian and Foreign Law]. Moscow, Parad Publ., 2000. 343 p.

34. Uvarov P. Ju. Francuzskij korol', ego sudy i podsledstvennyj (delo Filippa Kavel'e, 1546-1553) [The French King, His Courts and the Defendant. The Case of Philip Kavelie, 1546-1553]. *Iskusstvo vlasti. Sbornik v chest' N. A. Hachaturjan* [The Art of Power. Collection in Honor of N. A. Khachaturian]. Saint Petersburg, Aleteja Publ., 2007, pp. 236-257.

35. Tsaturova S. K. Dlan' pravosudija v insignijah korolevskej vlasti vo Francii XIII-XV vv. [Hand of Justice in the Insignia of Royal Power in France During the 13th - 15th Centuries]. *Slavjane i ih sosedi. Reprezentacija verhovnoj vlasti v srednevekovom obschestve (Central'naja, Vostochnaja i Jugo-Vostochnaja Evropa): tez. dokl. XXII konf. pamjati V. D. Koroljuka* [Slavs and Their Neighbors. Representation of Supreme Power in Medieval Society (Central, Eastern and South-Eastern Europe). Proceedings of the 22nd International Conference in Memory of V. D. Koroljuk]. Moscow, Indrik Publ., 2004, pp. 99-103.

36. Bardach J. Statuty Wielkiego Księstwa Litewskiego – pomniki prawa doby odrodzenia. *Kwartalnik Historyczny*, 1974, r. 81, no. 4, pp. 750-779.

Information About the Author

Konstantin V. Petrov, Candidate of Sciences (History), Associate Professor, Department of Theory and History of State and Law, Pushkin Leningrad State University, Peterburgskoe Shosse, 10, 196605 Pushkin, Russian Federation, 1petrov_kv@mail.ru, <https://orcid.org/0000-0001-9524-1402>

Информация об авторе

Константин Васильевич Петров, кандидат исторических наук, доцент кафедры теории и истории государства и права, Ленинградский государственный университет им. А.С. Пушкина, Петербургское шоссе, 10, 196605 г. Пушкин, Российская Федерация, 1petrov_kv@mail.ru, <https://orcid.org/0000-0001-9524-1402>



DOI: <https://doi.org/10.15688/jvolsu4.2022.3.7>

UDC 930.253
LBC 63.3(2)45

Submitted: 26.04.2021
Accepted: 05.11.2021

THE TALE OF THE THEOTOKOS OF TIKHVIN AS A SOURCE FOR THE HISTORY OF CONSTRUCTION PROCESS IN RUSSIA IN THE FIRST THIRD OF THE 16th CENTURY ¹

Ekaterina S. Diligul

Saint Petersburg Institute of History of the Russian Academy of Sciences,
Saint Petersburg, Russian Federation

Abstract. Introduction. At the turn of the 15th – 16th centuries, a new stage of development began in the history of Russian culture, marked by acquaintance with Western European traditions. This process was especially pronounced in the monuments of ancient Russian temple architecture and was reflected in the active construction activities of Italian masters invited to Russia by Moscow rulers. For art historians, one of the important problems in the study of ancient Russian architecture is the process of organizing construction activities. Despite the large number of surviving architectural monuments of the 15th – 16th centuries, evidence of the construction process is fragmentary. In this regard, the introduction of new sources on this issue into scientific circulation is an urgent task. *Methods and materials.* The work is focused on the analysis of the text of one of the copies of the Tale of the Theotokos of Tikhvin, kept by the Manuscript Department of the Library of the Russian Academy of Sciences (NIOR BAN, Collection of the Archeographic Commission No. 157). It contains information about the construction of the porch of the Assumption Cathedral in Tikhvin obtained by textual comparison of a number of lists of Tales. *Analysis.* During the study, one of the plots of the Theotokos of Tikhvin was analyzed and the peculiarities of the organization of the construction process in Tikhvin in the first third of the 17th century were revealed. *Results.* In the process of studying the plot on the construction of the cathedral porch, the stages of construction work carried out from April to June 1537 were restored. In the text of the Tale there is one of the earliest references to the “sovereign drawing”, in accordance with which the porch was built.

Key words: the Tale of the Theotokos of Tikhvin, old Russian architecture, construction process, source studies, archeography.

Citation. Diligul E.S. The Tale of the Theotokos of Tikhvin as a Source for the History of Construction Process in Russia in the First Third of the 16th Century. *Vestnik Volgogradskogo gosudarstvennogo universiteta. Seriya 4. Istoriya. Regionovedenie. Mezhdunarodnye otnosheniya* [Science Journal of Volgograd State University. History. Area Studies. International Relations], 2022, vol. 27, no. 3, pp. 107-116. (in Russian). DOI: <https://doi.org/10.15688/jvolsu4.2022.3.7>

УДК 930.253
ББК 63.3(2)45

Дата поступления статьи: 26.04.2021
Дата принятия статьи: 05.11.2021

СКАЗАНИЕ О ТИХВИНСКОЙ ИКОНЕ БОГОМАТЕРИ КАК ИСТОЧНИК ПО ИСТОРИИ ОРГАНИЗАЦИИ СТРОИТЕЛЬСТВА В РОССИИ ПЕРВОЙ ТРЕТИ XVI ВЕКА ¹

Екатерина Сергеевна Дилигул

Санкт-Петербургский институт истории РАН, г. Санкт-Петербург, Российская Федерация

Аннотация. На рубеже XV–XVI вв. в истории русской культуры наступил новый этап развития, ознаменовавшийся знакомством с западноевропейскими традициями. Этот процесс был особенно ярко выражен в памятниках древнерусского храмового зодчества и отразился в активной строительной деятельности итальянских мастеров, приглашенных в Россию московскими правителями. Для историков искусства одной из важных проблем в изучении древнерусской архитектуры является процесс организации строитель-

ной деятельности. Несмотря на большое число сохранившихся памятников зодчества XV–XVI вв., свидетельства о процессе строительства носят фрагментарный характер. В связи с этим введение в научный оборот новых источников по данной проблематике является актуальной задачей. В работе основной акцент был сделан на анализе текста одного из списков Сказания о Тихвинской иконе Богоматери, хранящегося в Научно-исследовательском отделе рукописей Библиотеки Российской академии наук (НИОР БАН, собр. Археографической комиссии № 157), содержащем сведения о строительстве паперти Успенского собора в Тихвине, которые были получены методом текстологического сличения целого ряда списков Сказания. В ходе исследования был проанализирован один из сюжетов Сказания о Тихвинской иконе Богоматери и выявлены особенности организации строительного процесса в Тихвине в первой трети XVII века. В процессе исследования сюжета о строительстве соборной паперти были восстановлены этапы строительных работ, проводившихся в период с апреля по июнь 1537 года. В тексте Сказания присутствует одно из наиболее ранних упоминаний «государева чертежа», в соответствии с которым была возведена паперть.

Ключевые слова: Сказание о Тихвинской иконе Богоматери, древнерусская архитектура, строительное производство, источниковедение, археография.

Цитирование. Дилигул Е. С. Сказание о Тихвинской иконе Богоматери как источник по истории организации строительства в России первой трети XVI века // Вестник Волгоградского государственного университета. Серия 4, История. Регионоведение. Международные отношения. – 2022. – Т. 27, № 3. – С. 107–116. – DOI: <https://doi.org/10.15688/jvolsu4.2022.3.7>

Введение. На рубеже XV–XVI вв. в истории русской культуры начался новый этап развития, ознаменовавшийся знакомством с западноевропейскими традициями. Особенно заметным западное влияние было в архитектуре Московского государства. Со второй половины XV в. искусство итальянского Возрождения стремительно распространялось по странам Западной и Восточной Европы. Московские великие князья начиная с последней трети XV в. активно привлекали фряжских мастеров для строительства сооружений храмового зодчества, выступая наряду с церковью главными заказчиками. На всей территории Московского государства развернулось строительство больших соборов: Успенский и Архангельский соборы Московского Кремля, Спасо-Преображенский собор в Ярославле, Богоявленский собор Ростовского Авраамиева монастыря, Успенский собор Успенского Тихвинского монастыря и др. [1, р. 373–374]. В этом процессе итальянцы были не только носителями инженерных приемов, позволявших возводить долговечные сооружения, но и полноценными творцами новой московской архитектуры [1, р. 365–366]. Благодаря сочетанию требований заказчиков с творческими особенностями итальянских мастеров, храмовая архитектура конца XV – начала XVI в. стала феноменом русской культуры [2, с. 114–116].

Безусловно, русские мастера были знакомы с западными архитектурными традиция-

ми и ранее. Так, в возведении памятников Владимиро-Суздальской архитектурной школы, повлиявших на становление раннемосковской архитектуры, принимали участие мастера с романского Запада [6, с. 39, 245; 14, с. 20]. Непосредственные контакты москвитов с западноевропейской культурой, в том числе и с архитектурой, были и ранее. Литературная традиция сохранила свидетельства об участии русской церковной делегации во главе с митрополитом Исидором в Ферраро-Флорентийском соборе 1438–1439 гг., в содержании которых присутствуют описания западноевропейских храмов и монастырей [10; 26].

Несмотря на то что до нашего времени сохранилось большое число памятников архитектуры XV–XVI вв., свидетельства о процессе строительства носят фрагментарный характер. Реконструкция этого процесса – один из наиболее интересных сюжетов в истории изучения древнерусского зодчества. Таким образом, введение в научный оборот новых источников по данной проблематике является важной и актуальной задачей.

Методы и материалы. Материалом для исследования послужили тексты Сказания о Тихвинской иконе Богоматери XVI–XVII веков. В научный оборот этот памятник древнерусской литературы был введен еще в XIX в. Ф.И. Буслаевым [3, с. 269–278]. На протяжении последующего времени исследователи неоднократно обращались к спискам Сказания, где особое внимание уделяли лицевым

рукописям в целях изучения архитектуры Успенского Тихвинского монастыря через сопоставление миниатюр с клеймами на иконе Богоматери Одигитрии Тихвинской [17].

Однако во всей полноте история текста была раскрыта лишь на рубеже XX–XXI вв. в работах В.М. Кириллина. Исследователь выявил более 40 списков, на основе текстологического анализа которых ему удалось восстановить раннюю историю текста Сказания [11].

Бытование ранних редакций Сказания о Тихвинской иконе Богоматери XVI в. продолжалось и в следующем столетии. При проведении дальнейшего текстологического исследования, в процессе сличения списков Сказания, было выявлено разночтение, содержащее уникальные сведения по истории организации храмового строительства, дошедшее в составе одного из списков Сказания.

Главный акцент в статье сделан на анализе списка Сказания о Тихвинской иконе Богоматери НИОР БАН, собр. Археографической комиссии № 157₂. Л. 167–188 (далее – Археогр. ком₂), имеющем важное значение для истории организации строительства в Московском государстве первой трети XVI в.

В основу проведенного исследования был положен текстологический метод, суть которого заключается в проведении сравнения и сопоставления списков книжности, а также выявления в них разночтений.

Анализ. Сказание о Тихвинской иконе Богоматери – памятник древнерусской книжности, повествующий о явлении чудотворного образа Тихвинской Одигитрии и раскрывающий тесно связанную с ним историю Тихвинского края. Самые ранние списки Сказания появились в первой половине XVI в. и представляли собой итог литературной переработки устных преданий о Тихвинской Одигитрии, записанных впервые в конце XV в. [12, с. 102] На протяжении XVI в. текст памятника активно редактировался и дополнялся новыми сюжетами, связанными с чудесами от чудотворной иконы, и к началу XVII в. бытовал в древнерусской книжности в восьми редакциях². Сказание о Тихвинской иконе Богоматери представляет большой интерес как исторический источник. В нем отражены сведения о реально происходивших событиях, исторической географии и топонимии. В тексте на разных этапах его

бытования присутствуют упоминания о строительстве храмов и монастырей в Тихвинской земле: о строительстве Успенского собора Тихвинского Большого монастыря (1507 г.), основании Успенского и Введенского Тихвинских монастырей (1560 г.). Однако особый интерес представляют сведения об организации строительства паперти Успенского собора Тихвинского Успенского монастыря, сохранившиеся в списке Сказания о Тихвинской иконе Богоматери Археогр. ком₂.

Сама рукопись НИОР БАН, собр. Археографической комиссии № 157 (далее – Археогр. ком. № 157), представляет собой сборник смешанного содержания, датируемый 30-ми гг. XVII в. В его состав входят преимущественно тексты новгородской тематики, в том числе два списка Сказания о Тихвинской иконе Богоматери разных редакций [19, с. 142–144]. Первый из них (НИОР БАН, собр. Археографической комиссии № 157₁. Л. 119–166) является списком редакции 3 Сказания о Тихвинской иконе Богоматери³. Следующий за ним список Археогр. ком₂ представляет новую редакцию Сказания, созданную в первой трети XVII в., одной из особенностей которой является подробное описание процесса строительства паперти Успенского собора в Тихвине («Чудо о построении паперти») [9, с. 260].

Повествование о строительстве паперти и чуде, связанном с этим строительством, появилось еще в редакциях середины XVI в. – в текстах редакции Га [11, с. 155–156]. Основная идея этого рассказа заключалась в прославлении чудотворной силы Тихвинской иконы Богоматери, молитвами которой засыпанные камнями от обвалившейся паперти строители были найдены целыми и невредимыми. В редакции Д Сказания о Тихвинской иконе Богоматери этот рассказ был вынесен в отдельный раздел и снабжен заглавием. Он был помещен между 1507 г. (датой построения каменного храма) и 1526 г. (посещение Тихвина великим князем Василием Ивановичем) [11, с. 171]. Основной акцент в повествовании сделан на случившемся чуде. Сами тексты схожи по содержанию и отличаются краткостью изложения [9, с. 260]. «*О поставлении паперти. Нѣкогда убо дѣлателем, зиждующимъ паперть у церкви кирпичну на сводех, велми велику и чудну. Егда съвер-*

шися, и грѣх ради наших обломѣиша у паперти своды, и пребиша двадесѣти мастеровъ каменѣмъ. И о томъ приоскърбиша христьянство, зѣло и туто съвершиша плач о убиты и о умерших. З-мъ же днемъ минушимъ, раскопаша вси живи и ничимъ же не вредими, Божию благодатию и Пречистые храненияемъ» [23, л. 251].

Текст рассказа о строительстве паперти в списке Археогр. ком.₂ значительно отличается от бытовавших в составе других редакций повествований. Он начинается с пространного описания паломничества великого князя Василия Ивановича вместе с новгородским архиепископом Макарием в декабре 1526 г. по Тихвинской земле в Николо-Беседный мужской монастырь и к чудотворной Тихвинской иконе Богоматери, хранившейся в Успенском соборе. Его строительство происходило в период с 1507 по 1515 г. по заказу Василия III и при участии итальянского мастера, который, вероятно, осуществлял общий контроль за ходом работ [4, с. 38–39; 21, с. 539–540]. В композиции Тихвинского собора отразились основные черты Архангельского собора Московского Кремля, построенного итальянским архитектором Алевизом Новым. Однако исследователи отмечают наличие в ней новых элементов, свидетельствующих о том, что в качестве образца при сооружении Успенского собора были использованы не только московские храмы [5, с. 16].

Василий III смог увидеть возведенный по его повелению храм только спустя 11 лет по завершении строительства. В данном случае примечательно то, что именно после своего посещения тихвинской земли он дал распоряжение о сооружении соборной паперти. Важно отметить, что на рубеже XV–XVI вв. складывается типология храмов с галереями, которая была распространена в Русском государстве на протяжении XVI–XVII веков. Первые паперти появляются в это время при соборах Московского Кремля и прочих московских соборах, в таких как собор Новоспасского монастыря, Успенская церковь Крутицкого подворья и др. Строительство папертей проводилось по аналогии с итальянскими церковными галереями, формы и приемы возведения которых были привнесены в русскую архитектуру фряжскими архитекторами [20, с. 195, 198, 206].

Таким образом, возведение паперти Успенского Тихвинского собора происходило в духе архитектурных тенденций того времени.

Во время своего десятидневного пребывания «на Тихфине» государь повелел освятить место для строительства паперти с северной, южной и западной сторон собора⁴. По распоряжению великого князя архиепископ Макарий собрал в Новгороде мастеров и благословил их ехать «на Тифину», предоставив им деньги и подводы. Дальнейшее повествование о чудесных событиях во время строительства соборной паперти прерывается описанием процесса строительства. Благодаря указаниям на конкретные даты в тексте Сказания, удалось установить хронологическую последовательность этапов организации процесса возведения паперти.

В апреле 1527 г. в Новгороде были собраны мастера «каменщики и кирпичники», отправленные архиепископом Макарием в Тихвин. Прибыв на место и получив благословение у священников, строители стали откапывать рвы под фундаменты с трех стен паперти – западной, южной и северной: «Начаша копати⁵ ров подошевную по государеву чертежу Божию милостию и Пречистые Богородицы помощью, подошвы вели по всѣм стенам: по западной, и по полуденой, и по сиверной» [22, л. 178]. В июне строители приступили к возведению стен, а затем и к сооружению сводов паперти. В процессе завершения арочных проемов произошло обрушение сводов у западной и северной стен: «И грѣх ради наших и небрежением обломѣиша у дву стѣнь – у западной да у сѣверной – небо и засыпа каменѣм своднымъ двацѣть мастеровъ» [22, л. 178 об.]. С этого момента возобновляется рассказ о случившемся во время строительства чуде. Священники и миряне, войдя в храм через южные двери, усердно молились. По прошествии трех дней 20 мастеров были найдены целыми и невредимыми.

После этого строительство паперти было возобновлено: в южной части стали возводить столбы, а в западной и северной, которые подверглись разрушению, укрепили стены, прибавив в толщину по пол-аршина. Завершилось строительство в августе 1527 г., после чего все мастера были отпущены по домам.

Необходимо отметить, что в списке Археогр. ком₂ Сказания о Тихвинской иконе Богоматери неоднократно упоминается «государев чертеж», в соответствии с которым проводились работы по строительству паперти Успенского собора: «И после молебнаго пѣннѣя священницы указаша государевъ чертежь, куды быти стѣнам папертнымъ», «Начаша копати⁶ ров подошевную по государеву чертежу...» [22, л. 177 об., 178]. Вероятнее всего, в тексте Сказания речь идет о так называемом рабочем или обмерном чертеже [7, с. 55; 15, с. 279; 16, с. 132].

Вопрос о рабочем чертеже в практике древнерусского зодчества является одним из ключевых для понимания процесса организации строительства в истории древнерусского зодчества.

Источники, в которых содержатся сведения о чертежном деле в архитектуре, относятся главным образом к XVII в., тогда как указания на использование чертежей в зодчестве XVI в. крайне редки [7, с. 58]. Первые архитектурные чертежи упоминаются только в конце XVI в. [16, с. 142]. Исследователи предполагали, что при отсутствии рабочего чертежа план здания размеривался на предназначенной площади земли. Такая практика «строительства по образцу» была распространена как в XVI, так и в XVII веке. Чертеж считался исключительным явлением в строительстве [7, с. 62; 24, с. 133–135]. Чаще всего под чертежом понимали условную графическую схему будущей постройки, позволявшую выполнить очертания будущего сооружения на земле и приступить к строительству, а не «ортогональное изображение на бумаге, передающее в определенном масштабе архитектурную форму» [25, с. 7].

Редко обмерный чертеж, использовавшийся при постройке одного храма, становился образцом для другого. Известно, что во время строительства Знаменского собора в Новгороде в 1685 г. были использованы чертежи Успенского собора Валдайского Иверского монастыря, присланные в Новгород по просьбе митрополита Корнилия [15, с. 280]. С этим фактом можно связать высказывание О.Г. Гусевой о совпадении планов соборов

Тихвинского и Хутынского монастырей, освящение которых произошло в апреле 1515 г., а также их совпадения с внутренними размерами Успенского Ростовского собора [8, с. 102–103]. Однако параметры построек всегда отличались, и даже наличие общего чертежа требовало адаптации под конкретный случай.

Следует отметить, что источниками сюжета о построении паперти в рукописи Археогр. ком₂, содержащей новую редакцию Сказания о Тихвинской иконе Богоматери, были в первую очередь тексты ранних редакций Сказания, содержащих повествования о посещении Тихвина великим князем Василием Ивановичем и о «Чуде о построении паперти». Для описания процесса сооружения соборной паперти, найме рабочих и выдаче им жалованья, вероятнее всего, были использованы материалы делопроизводственной документации, поскольку стиль изложения приближен к делопроизводственному [9, с. 261].

Результаты. Итак, список Археогр. ком₂ Сказания о Тихвинской иконе Богоматери является не только новым этапом в истории бытования этого памятника древнерусской книжности, но и содержит важные сведения об организации храмового строительства в Новгородской земле в начале XVI века. В тексте Сказания, по всей видимости, содержится самое раннее упоминание «государева чертежа» в русской традиции, которое может являться косвенным свидетельством западного влияния, отразившегося не только в постройке Успенского собора в Тихвине, но и в возведении паперти. Помимо этого, сведения, содержащиеся в Сказании, позволяют восстановить этапы проведения строительных работ, которые проходили в период с апреля по июнь 1527 года. С появлением в XVII в. лицевых рукописей Сказания о Тихвинской иконе сюжет «чуда о построении паперти» был отражен в цикле миниатюр, созданных тихвинским иконописцем Родионом Сергеевым [13]. Настоящий список Сказания о Тихвинской иконе Богоматери дополняет источниковую базу по истории древнерусского зодчества и, в частности, по истории организации строительства в Московской Руси в первой трети XVI века.

БЛАГОДАРНОСТИ

Автор выражает благодарность и глубокую признательность за советы и ценные замечания И.В. Антипову и М.Л. Завориной.

ACKNOWLEDGEMENTS

The author expresses profound gratitude for advises and insightful comments to I.V. Antipov and M.L. Zavorina.

ПРИМЕЧАНИЯ

¹ Статья выполнена при поддержке РНФ, грант «Церковное и монастырское строительство в России XIII–XVII вв. как фактор развития общества и государства в XIII–XVII вв. и начале XXI в.: история, культура, архитектура, наука», проект № 20-78-10060.

The article was carried out with the support of the RSF, a grant “Church and monastery construction in Russia of the XIII–XVII centuries as a factor in the development of society and the state in the XIII–XVII centuries and the beginning of the XXI century: history, culture, architecture, science”, project No. 20-78-10060.

² Редакции Сказания о Тихвинской иконе Богоматери XVI в. были изучены В.М. Кириллиным на основе текстологического анализа более 40 списков текста. Он выделил восемь редакций Сказания, бытовавших в русской книжности до XVII в., и ввел для них

отдельное буквенное обозначение (А, Б, В, Г, Д, Е, Ж, З). Каждая редакция формировалась по принципу, какие из сюжетов предания о Тихвинской иконе обнаруживались в составе списков [7, с. 30–33].

³ Редакция З по классификации В.М. Кириллина [11, с. 194–199].

⁴ Следует отметить, что время пребывания Василия III «на Тихфине», указанное в списке Археогр. ком.₂, отличается от летописных свидетельств. Так, в Сказании говорится, что государь находился в Тихвине 10 дней, а по летописным свидетельствам «бысть князь великий на Тихвине 3 дни и 3 ночи» [18, с. 66; 21, с. 542–543].

⁵ Так в ркп.

⁶ Так в ркп.

⁷ Текст «Чудо о построении паперти» Успенского Тихвинского собора публикуется по списку Археогр. ком.₂. Текст воспроизводится современным гражданским шрифтом. Вышедшие из употребления буквы славянского алфавита заменяются современными. Буквы **Ѣ**, **Ѥ** и **Ѧ** сохраняются во всех случаях их написания в тексте; **Ѩ** пишется в соответствии с современным пониманием текста. Пунктуация современная. Титла раскрываются, и выносные буквы вносятся в строку в соответствии с современным написанием слова. В угловых скобках (<...>) указываются восстановленные буквы, отсутствующие в тексте рукописи.

⁸⁼⁸ В ркп на левом поле л. 176 об. тем же почерком.

⁹ Так в ркп.

ПРИЛОЖЕНИЕ

Сказание о Тихвинской иконе Богоматери.

«Чудо о поставлении паперти Пречистые Богородицы Успения»⁷

(л. 174 об.) Лѣта 7035 декабря въ 25 день. Чудо о поставлении паперти Пречистые Богородицы Успения.

Князь великий Василей Иванович всеа Русии самодержецъ был у Пречистые Богородицы на Тифинѣ у чудотворнаго образа помолитися, и у великого чудотворца // (л. 175) Николы в пустыни у Беседного. И тогда был з государем и великим князем Василюем Ивановичем всеа Русии на Тифинѣ помолитися архиепископу Макарей Великого Новаграда и Пскова. И увидевъ государь таковое великое Божественное дарование от чудотворнаго образа Пречистые Богородицы, чюдеса и исцеления многа всякими недуги с вѣрою приходящих, и вшед в церковь пред чудотворнымъ образомъ Пречистые Богородицы, и пад на землю, и слезы пролия многи, возсылая молитвы всемилостивому Спасу и Пречистые // (л. 175 об.) Богородицы от своего Благодарственнаго Духа. И востав, повелѣ архиепископу Макарию со всѣм собором своим пред чудотворнымъ образомъ Пречистые Богородицы молебны гѣти и воды святити. И после молебного гѣния и повелѣ архиепископу Макарей поднимати честныя кресты и святыя иконы, и ходити около храму Успения Пречистые Богородицы. И вложи государю мысль благодарствени около храму Успения Пречистые Богородицы по западной стенѣ, и по полуденной, и по сиверной, куды паперть ставити, а ширина – чѣтыр<е> сажень<и>, а в вышину – дву сажень // (л. 176), и куды быти паперти молебны гѣли и водами святыми окропили, гдѣ быти паперти. И государь великий князь Василей Иванович при себѣ наимовал камень ломать извожиков и найму давал неоскудно из своей государевы казны. А был государь на Тихфинѣ десять дней и в велицей радости и благодарствии отпускаеть своего богомолца архиепископа Макария в Великий Новгород на престол свой. И приказываетъ князь великий Василей Иванович своему богомолцу архиепископу // (л. 176 об.) Макарию в Великом Новѣгородѣ собрати мастеровъ: каменщиков и кирпичников, и веле их перед собою поставити, всех ноугородских мастеров – каменщиков и кирпичников.⁸ И Макарей архиепископ спрашивает у каменщиковъ и кирпичниковъ⁸, хто ожигаеть известь, и каменщиков даша пять человекъ, и то гораздны извести жечь. И архиепископ Макарей гѣх пяти человекъ благословил на Тифину вхати по государеву приказу. И да имь найму неоскудно и подводы до Тифины. А кирпичником по государеву приказу наказываетъ – кирпичъ дѣлати в длину поларшина, а поперег – в // (л. 177) четверть, а толщина – два вершки, и денегъ даша неоскудно. А кирпичю делати девятьсотъ тысящъ и ожигати накрепко, а каменщикомъ по государеву приказу быти готовым, а найму из государевы казны неоскудно.

Лета 7035 апрѣля в 15 день писалъ государь великий князь Василей Иванович всеа Русии ко мнѣ своему богомолцу в Великий Новгород, велѣл государь каменщиковъ в Новѣгороде и по пригородкомъ выбирать на поспѣх. И старосты градския приведоша полшестидесять человекъ каменщиков // (л. 177 об.), и архиепископ Макарей, пересмотря на лице их, благослови их и денег даша неоскудно, и отпусти их честно и со благодарением. И приказа священником и всему собору велелъ гѣти молебны у чудотворнаго образа Пречистые Богородицы и православному христьянству молитися. И после молебнаго гѣния священницы указаща государевъ чертежъ, куды быти стѣнам папертным. Мастеры благословляются у священников и касаются к таковому дѣлу с радостию и со благодарениемъ чудотворнаго образа // (л. 178) Пречистые Богородицы милости. Начаша копапати⁹ ров подошевную по государеву чертежу Божию милостию и Пречистые Богородицы помощию, подошвы вели по всѣм стенам: по западной, и по полуденной, и по сиверной. Начаша вести стѣны июля въ 10 день. Архиепископ Макарей отпусти из Новагорода в судѣх на Оскую девятьсотъ тысящъ и с Оску и приказал государевымъ словомъ извозниковъ наймовати, найму дати неоскудно. А инии кирпичъ снесоша. Поклоншии, сии мастеры во Успении Пречистыя Богородицы // (л. 178 об) начаша мость мостити, а инии у паперти верховныя своды сводит<и> по всѣм трем стенам. И гѣх ради наших и небрежением обломѣша у дву стѣнь – у западной да у сѣверной – небо и засыпа камениемъ двацать мастеровъ. Священницы и все православное христьянство с великим плачем и с рыданием вшед в церковь полуденными дверми и начаша молебны гѣти, а православное христьянство молитися и слезы проливати многи о бедѣ их. И начаша раскопывати под камениемъ // (л. 179) мастеров.

Трем уже днем минувшим, и обретоша вси живи и невредимы ничим Божию благодатию и Пречистые Богородицы хранением. И в той часъ на дѣло пошли и начаша в полуденной странѣ паперти, коя отстоялась изнутри, столбы дѣлати, а в западную и в сѣверную в стенах прибавили в толщину по полуаршина, и нугренныя столбы ведут. Вдруг Божию благодатию и Пречистые Богородицы милостию и церковь Успения Пречистые Богородицы намостили и паперть свершили, а церковь Успение // (л. 179 об.) и паперть внутри и в ону стѣны обелили подлошку набело августа в восьмьнадесят день на память святых мученик Флора и Лавра. И каменщиковъ распустили и всяких дѣлавцовъ церковнаго дѣла по домом вси здрави Божию милостию и пречистые Богородицы хранением. Слава свершителю Богу.

СПИСОК ЛИТЕРАТУРЫ

1. Баталов, А. Л. Ренессансная креативность в русской архитектуре – интерпретация последствий / А. Л. Баталов // *Harvard Ukrainian Studies*. – 2006. – Vol. 28, no. 1-4. – P. 365–378.
2. Булкин, В. А. О церкви Вознесения в Коломенском / В. А. Булкин // *Культура Средневековой Руси*. – Л. : Наука, 1974. – С. 113–116.
3. Буслаев, Ф. И. Исторические очерки русской народной словесности и искусства : Т. 1-2 / Ф. И. Буслаев. – СПб. : изд. Д. Е. Кожанчикова : тип. т-ва «Общественная польза», 1861. – Т. 2. – 429 с.
4. Варакин, Е. П. Архитектурный ансамбль Успенского монастыря в Тихвине / Е. П. Варакин, Т. Н. Пятницкая. – СПб. : Лики России, 2017. – 302 с.
5. Вдовиченко, М. В. Архитектура больших соборов XVII в. / М. В. Вдовиченко. – М. : Индрик, 2009. – 400 с.
6. Воронин, Н. Н. Владимир, Боголюбово, Суздаль, Юрьев-Польской : Книга-спутник по древним городам Владимирской земли / Н. Н. Воронин. – М. : Искусство, 1967. – 311 с.
7. Воронин, Н. Н. Очерки по истории русского зодчества XVI–XVII вв. / Н. Н. Воронин. – М. ; Л. : Гос. соц.-экон. изд-во, 1934. – 129 с.
8. Гусева, О. Г. Большой Тихвинский Богородицкий монастырь и зодчий Фрязин / О. Г. Гусева // *Искусство Древней Руси и стран византийского мира : материалы науч. конф., посвящ. 70-летию со дня рождения В.А. Булкина, 3–4 дек. 2007 г.* – СПб. ; М. : Северный паломник, 2007. – С. 90–106.
9. Дилигул, Е. С. Рукописная традиция Сказания о Тихвинской иконе Богородицы в XVII в. / Е. С. Дилигул // *Петербургский исторический журнал*. – 2018. – № 3 (19). – С. 259–266. – DOI: 10.51255/2311-603X-2018-00062
10. Заметка о Риме // *Библиотека литературы Древней Руси*. Т. 6 : XIV – середина XV века. – СПб. : Наука, 1999. – С. 488–489.
11. Кириллин, В. М. Сказание о Тихвинской иконе Богородицы «Одигитрия»: литературная история памятника до XVII века, его содержательная специфика в связи с культурой эпохи, тексты / В. М. Кириллин. – М. : Языки славянских культур, 2007. – 312 с.
12. Кириллин, В. М. Сказание о Тихвинской иконе Богородицы «Одигитрия» / В. М. Кириллин // *Древняя Русь. Вопросы медиевистики*. – 2004. – № 1 (15). – С. 102–120.
13. Книга об иконе Богородицы Одигитрии Тихвинской / предисл. и коммент. Е. В. Крушельницкой. – СПб. : Рус. симфония, 2004. – 256 с.
14. Комеч, А. И. Дмитриевский собор во Владимире как итог развития архитектурной школы / А. И. Комеч // *Дмитриевский собор во Владимире к 800-летию создания*. – М. : Модус граффити, 1997. – С. 10–20.
15. Кондратьева, Е. В. О строительстве храмов по образцу в XVII в. / Е. В. Кондратьева // *Новгородский исторический сборник*. – СПб. ; Новгород : Наука, 1993. – Вып. 4 (14). – С. 279–301.
16. Кузин, А. А. Развитие чертежного дела в России (до XVIII в.) / А. А. Кузин // *Труды Института истории естествознания и техники Академии наук СССР*. – М. : Изд-во Акад. наук СССР, 1955. – Т. 3. – С. 131–169.
17. Мильчик, М. И. Успенский монастырь на миниатюрах рукописей «Сказания об иконе Тихвинской Богородицы» / М. И. Мильчик // *Памятники культуры. Новые открытия. Письменность. Искусство. Археология : Ежегодник. 1979*. – Л. : Наука, 1980. – С. 243–255.
18. Новгородские летописи (так называемые Новгородская вторая и Новгородская третья летописи). – СПб. : Археографическая комиссия, 1879. – XXIV, 488, 115 с.
19. Описание Рукописного отделения Библиотеки Академии наук СССР. – Т. 4, вып. 1 : Повести, романы, сказания, сказки, рассказы / сост. А. П. Конусов, В. Ф. Покровская. – М. ; Л. : Изд-во Акад. наук СССР, 1951. – 598 с.
20. Подъяпольский, С. С. О малоизвестном типе папертей конца XV – начала XVI века / С. С. Подъяпольский // *Русская археология*. – М. : Наука, 1994. – № 3. – С. 186–207.
21. Полное собрание русских летописей, издаваемое археографической комиссией Академии наук СССР. – Т. IV, ч. 1 : Новгородская четвертая летопись : Вып. 3. – Л. : Изд-во Акад. наук СССР, 1929. – С. IV, 537–688.
22. Сборник // *Научно-исследовательский отдел рукописей Библиотеки Российской академии наук*. – Ф. 2. – Ед. хр. 157. – Л. 1–372.
23. Сборник религиозно-нравоучительных поучений // *Отдел рукописей Российской национальной библиотеки*. – Ф. 351. – Ед. хр. № 83/1160. – Л. 1–376.
24. Сперанский, А. Н. Очерки по истории приказа Каменных дел Московского государства / А. Н. Сперанский. – М. : РАНИОН, 1930. – 221 с.
25. Тиц, А. А. Загадки древнерусского чертежа / А. А. Тиц. – М. : Стройиздат, 1978. – 151 с.
26. Хождение на Флорентийский собор // *Библиотека литературы Древней Руси*. Т. 6 : XIV – середина XV века. – СПб. : Наука, 1999. – С. 466–487.

REFERENCES

1. Batalov A.L. *Renessansnaya kreativnost v russkoy arkhitekture – interpretatsiya posledstviy [Renaissance Creativity in Russian Architecture – Interpretation of Consequences]*. *Harvard Ukrainian Studies*, 2006, vol. 28, no. 1-4, pp. 365-378.

2. Bulkin V.A. О tserkvi Vozneseniya v Kolomenskom [About the Church of the Ascension in Kolomenskoye]. *Kultura Srednevekovoy Rusi* [Culture of Medieval Russia]. Leningrad, Nauka Publ., 1974, pp. 113-116.

3. Buslaev F.I. *Istoricheskie ocherki russkoy narodnoy slovesnosti i iskusstva: T. 1-2* [Historical Essays of Russian Folk Literature and Art. Vols. 1-2]. Saint Petersburg, izd. D.E. Kozhanchikova, tip. t-va «Obshchestvennaya polza», 1861, vol. 2. 429 p.

4. Varakin E.P., Pyatnitskaya T.N. *Arkhitekturnyy ansambl Uspenskogo monastyrya v Tikhvine* [Architectural Ensemble of the Assumption Monastery in Tikhvin]. Saint Petersburg, Liki Rossii Publ., 2017. 302 p.

5. Vdovichenko M.V. *Arkhitektura bolshikh soborov XVII v.* [Architecture of Large Cathedrals of the 17th Century]. Moscow, Indrik Publ., 2009. 400 p.

6. Voronin N.N. *Vladimir, Bogolyubovo, Suzdal, Yurev-Polskoy: Kniga-sputnik po drevnim gorodam Vladimirskoy zemli* [Vladimir, Bogolyubovo, Suzdal, Yuryev-Polsky. Guide Book on the Ancient Cities of Vladimir Land]. Moscow, Iskusstvo Publ., 1967. 311 p.

7. Voronin N.N. *Ocherki po istorii russkogo zodchestva XVI–XVII vv.* [Essays on the History of Russian Architecture of the 16th – 17th Centuries]. Moscow, Leningrad, Gos. sots.-ekon. izd-vo, 1934. 129 p.

8. Guseva O.G. Bolshoy Tikhvinskiy Bogoroditskiy monastyr i zodchiy Fryazin [Bolshoy Tikhvin Bogoroditsky Monastery and Architect Fryazin]. *Iskusstvo Drevnej Rusi i stran vizantiyskogo mira: materialy nauch. konf., posvyashch. 70-letiyu so dnya rozhdeniya V.A. Bulkina, 3-4 dek. 2007 g.* [The Art of Ancient Russia and the Countries of the Byzantine World. Proceedings of the Scientific Conference Dedicated to the 70th Anniversary of the Birth of Valentin Bulkin, December 3-4, 2007]. Saint Petersburg, Moscow, Severnyy palomnik Publ., 2007, pp. 90-106.

9. Diligul E.S. Rukopisnaya traditsiya Skazaniya o Tikhvinskoy ikone Bogomateri v XVII v. [Handwritten Tradition of the Legend of the Theotokos of Tikhvin in the 17th Century]. *Peterburgskiy istoricheskiy zhurnal*, 2018, no. 3 (19), pp. 259-266. DOI: 10.51255/2311-603X-2018-00062

10. Zametka o Rime [Note on Rome]. *Biblioteka literatury Drevnej Rusi. T. 6: XIV – seredina XV veka* [Library of Literature of Ancient Russia. Vol. 6: 14th – The Middle of the 15th Century]. Saint Petersburg, Nauka Publ., 1999, pp. 488-489.

11. Kirillin V.M. *Skazanie o Tikhvinskoy ikone Bogomateri «Odigitriya»: literaturnaya istoriya pamyatnika do XVII veka, ego sodержatel'naya spetsifika v svyazi s kulturoy epokhi, teksty* [The Legend of the Tikhvin Icon of the Mother of God “Odigitria”: Literary History of the Monument to the

17th Century, Its Content Specificity in Connection with the Culture of the Epoch, Texts]. Moscow, Yazyki slavyanskikh kultur Publ., 2007. 312 p.

12. Kirillin V.M. Skazanie o Tikhvinskoy ikone Bogomateri «Odigitriya» [The Legend of the Theotokos of Tikhvin “Odigitria”]. *Drevnyaya Rus. Voprosy medievistiki*, 2004, no. 1 (15), pp. 102-120.

13. *Kniga ob ikone Bogomateri Odigitrii Tikhvinskoy* [Book About the Theotokos of Odigitria of Tikhvin]. Saint Petersburg, Russkaja simfoniya Publ., 2004. 256 p.

14. Komech A.I. Dmitrievskiy sobor vo Vladimire kak itog razvitiya arkhitekturnoy shkoly [Dmitrievsky Cathedral in Vladimir As a Result of the Development of an Architectural School]. *Dmitrievskiy sobor vo Vladimire k 800-letiyu sozdaniya* [Dmitrievsky Cathedral in Vladimir for the 800th Anniversary of Its Creation]. Moscow, Modus graffiti Publ., 1997, pp. 10-20.

15. Kondrateva E.V. O stroitelstve khramov po obraztsu v XVII v. [On the Construction of Temples on the Model in the 17th Century]. *Novgorodskiy istoricheskiy sbornik* [Novgorod Historical Collection]. Saint Petersburg, Novgorod, Nauka Publ., 1993, iss. 4 (14), pp. 279-301.

16. Kuzin A.A. Razvitie chertezhnogo dela v Rossii (do XVIII v.) [Development of the Drawing Business in Russia (Before the 18th Century)]. *Trudy Instituta istorii estestvoznaniya i tekhniki Akademii nauk SSSR* [Proceedings of the Institute of the History of Natural Science and Technology of the USSR Academy of Sciences]. Moscow, Izd-vo Akad. nauk SSSR, 1955, vol. 3, pp. 131-169.

17. Milchik M.I. Uspenskiy monastyr na miniatyurakh rukopisey «Skazaniya ob ikone Tikhvinskoy Bogomateri» [Uspensky Monastery on Miniatures of Manuscripts “Legends About the Theotokos of Tikhvin”]. *Pamyatniki kultury. Novye otkrytiya. Pismennost. Iskusstvo. Arkheologiya: Ezhegodnik. 1979* [Cultural Monuments. New Discoveries. Writing. Art. Archeology. Yearbook, 1979]. Leningrad, Nauka Publ., 1980, pp. 243-255.

18. *Novgorodskie letopisi (tak nazyvaemye Novgorodskaya vtoraya i Novgorodskaya tretaya letopisi)* [Novgorod Annals (The So-Called Novgorod Second and Novgorod Third Annals)]. Saint Petersburg, Arkheograficheskaya komissiya, 1879, 24, 488, 115 p.

19. Konusov A.P., Pokrovskaya V.F., eds. *Opisanie Rukopisnogo otdeleniya Biblioteki Akademii nauk SSSR. T. 4, vyp. 1: Povesti, romany, skazaniya, skazki, rasskazy* [Description of the Manuscript Department of the Library of the Academy of Sciences of the USSR. Vol. 4. Iss. 1: Novellas, Novels, Tales, Fairy Tales, Stories]. Moscow, Leningrad, Izd-vo Akad. nauk SSSR, 1951. 598 p.

20. Podyapolskiy S.S. O maloizvestnom tipe papertey kontsa XV – nachala XVI veka [On a Little-Known Type of Parch of the late 15th – Early 16th Centuries]. *Russkaya arkheologiya* [Russian Archeology]. Moscow, Nauka Publ., 1994, no. 3, pp. 186-207.

21. *Polnoe sobranie russkikh letopisey, izdavaemoe arkheograficheskoy komissiey Akademii nauk SSSR. T. IV, ch. 1: Novgorodskaya chetvertaya letopis: Вып. 3* [A Complete Collection of Russian Annals Published by the Archaeographic Commission of the USSR Academy of Sciences. Vol. 4. Part 1: The Novgorod Fourth Chronicle: Iss. 3]. Leningrad, Izd-vo Akad. nauk SSSR, 1929, pp. 4, 537-688.

22. Sbornik [Miscellany]. *Nauchno-issledovatel'skiy otdel rukopisey Biblioteki Rossiyskoy akademii nauk* [Manuscript Department of the Russian Academy of Sciences], f. 2, dep. item. 157, l. 1-372.

23. Sbornik religiozno-nravouchitelnykh poucheniy [Miscellany of Religious and Moral Teachings]. *Otdel rukopisey Rossiyskoj natsionalnoy biblioteki* [Manuscript Department of the Russian National Library], f. 351, dep. item, no. 83/1160, l. 1-376.

24. Speranskiy A.N. *Ocherki po istorii prikaza Kamennykh del Moskovskogo gosudarstva* [Essays on the History of the Order of Stone Affairs of the Moscow State]. Moscow, RANION, 1930. 221 p.

25. Tits A.A. *Zagadki drevnerusskogo chertezha* [Riddles of the Old Russian Drawing]. Moscow, Stroyizdat Publ., 1978. 151 p.

26. Khozhdenie na Florentiyskiy sobor [A Visit to the Cathedral of Florence]. *Biblioteka literatury Drevney Rusi. T. 6: XIV – seredina XV veka* [Library of Literature of Ancient Russia. Vol. 6: 14th – The Middle of the 15th Century]. Saint Petersburg, Nauka Publ., 1999, pp. 466-487.

Information About the Author

Ekaterina S. Diligul, Junior Researcher, Laboratory for Comprehensive Research of Handwritten Monuments, Saint Petersburg Institute of History of the Russian Academy of Sciences, Petrozavodskaya, 7, 197110 Saint Petersburg, Russian Federation, ediligul@gmail.com, <https://orcid.org/0000-0002-5287-4100>

Информация об авторе

Екатерина Сергеевна Дилигул, младший научный сотрудник лаборатории комплексного исследования рукописных памятников, Санкт-Петербургский институт истории РАН, ул. Петрозаводская, 7, 197110 г. Санкт-Петербург, Российская Федерация, ediligul@gmail.com, <https://orcid.org/0000-0002-5287-4100>



DOI: <https://doi.org/10.15688/jvolsu4.2022.3.8>

UDC 94(47).045
LBC 63.3(2)43

Submitted: 02.08.2021
Accepted: 29.09.2021

**TO THE HISTORY OF THE OPRICHNINA COURT
(1572/73 Response Letter to Razboynaya Izba from the “Smolensk Collection”
of the Swedish State Archives)**

Vyacheslav N. Kozlyakov

Ryazan State University named after S.A. Esenin, Ryazan, Russian Federation

Abstract. *Introduction.* The article examines a judicial incident from the times of the oprichnina, connected with the accusation of murdering a peasant near prisons in Smolensk. The case was started on the petition of the Smolensk son of the gentrymen V. Sokolov against another representative of the Smolensk service “city” I.V. Bashmakov. The court in zemstvo Smolensk decided the case in favor of the plaintiff, because of his relationship with the oprichnik (guardsman). As the father of the defendant, V.D. Bashmakov argued the zemstvo judges were biased, so he bowed low to review the case in the oprichnaya Razboynaya izba because of his ruin after paying money and fees on the claim. However, the oprichnina judges did not decide the Smolensk case, but handed it over to the discretion of the Zemsky boyar prince M.I. Vorotynsky. A new trial of the case was scheduled only after the cancellation of the oprichnina. *Methods and materials.* In the center of investigation the petition of the V.D. Bashmakov to review the case. The document published in the appendix comes from the “Smolensk Collection” held in the Swedish State Archives. *Analysis.* The analysis of references to personalities and historical circumstances allows us to date the document, and to bring a parallel to the well-known characteristic of the biased court against the zemstvo people by the author of the modern work on the oprichnina G. Staden. *Results.* The source contains information about the composition of the oprichnina Razboynaya izba and other important evidence about the organization of the court in the oprichnina and zemstvo, which makes it possible to clarify the details of the proceedings of the 1570s.

Key words: court, oprichnina, zemstvo, Smolensk service “city”, Razboynaya izba, “Smolensk collection”, Swedish State Archives.

Citation. Kozlyakov V.N. To the History of the Oprichnina Court (1572/73 Response Letter to Razboynaya Izba from the “Smolensk Collection” of the Swedish State Archives). *Vestnik Volgogradskogo gosudarstvennogo universiteta. Seriya 4. Istoriya. Regionovedenie. Mezhdunarodnye otnosheniya* [Science Journal of Volgograd State University. History. Area Studies. International Relations], 2022, vol. 27, no. 3, pp. 117-128. (in Russian). DOI: <https://doi.org/10.15688/jvolsu4.2022.3.8>

УДК 94(47).045
ББК 63.3(2)43

Дата поступления статьи: 02.08.2021
Дата принятия статьи: 29.09.2021

**К ИСТОРИИ ОПРИЧНОГО СУДА
(Отписка 1572/73 г. в Разбойную избу из «Смоленской коллекции»
Шведского государственного архива)**

Вячеслав Николаевич Козляков

Рязанский государственный университет им. С.А. Есенина, г. Рязань, Российская Федерация

Аннотация. В статье разбирается судебный казус времен oprichniny, связанный с обвинением в убийстве крестьянина у тюрем в Смоленске. Дело было начато по челобитной смоленского сына боярского В. Соколова на другого представителя смоленского служилого «города» И.В. Башмакова. Суд в земском Смоленске решил дело в пользу истца по причине его родства с oprichnikom. Как доказывал отец ответчика В.Д. Башмаков, земские судьи были пристрастны, поэтому он бил челом о пересмотре дела в oprichnoy Разбойной избе из-за своего разорения после уплаты денег и пошлин по иску. Однако oprichnye судьи не

стали решать смоленское дело, а передали его на усмотрение земского боярина кн. М.И. Воротынского. Новое рассмотрение дела было назначено только после отмены опричнины. Исследуется отписка 1572/73 г. в Разбойный приказ по челобитной В.Д. Башмакова о пересмотре дела. Публикуемый в приложении документ происходит из «Смоленской коллекции», хранящейся в Шведском государственном архиве. Анализ упоминаний о персоналиях и исторических обстоятельствах позволяет датировать документ и провести параллель с известной характеристикой пристрастного суда в отношении земских людей автора современного сочинения об опричнине Г. Штадена. В источнике содержатся сведения о составе опричной Разбойной избы и другие важные свидетельства об организации суда в опричнине и земщине, позволяющие уточнить детали судопроизводства 1570-х годов.

Ключевые слова: суд, опричнина, земство, смоленский служилый «город», Разбойная изба, «Смоленская коллекция», Шведский государственный архив.

Цитирование. Козляков В. Н. К истории опричного суда (Отписка 1572/73 г. в Разбойную избы из «Смоленской коллекции» Шведского государственного архива) // Вестник Волгоградского государственного университета. Серия 4, История. Регионоведение. Международные отношения. – 2022. – Т. 27, № 3. – С. 117–128. – DOI: <https://doi.org/10.15688/jvolsu4.2022.3.8>

Введение. В 2020 г. в Сети была представлена «Смоленская коллекция» документов, связанных с обороной Смоленска от войск польского короля Сигизмунда III в 1609–1611 гг. [36; 38]. Коллекцию вывезли в Польшу в начале XVII в., а затем, во времена шведского Потопа во второй половине 1650-х гг., она стала военным трофеем. Архивные материалы времен российской Смуты долгое время хранились в королевском Ску-Клостерском замке, пожалованном королем Густавом Адольфом фельдмаршалу Карлу Густаву Врангелю. Позже в конце XVII в. замок перешел по наследству к его родственникам – графам Браге [31, с. VII; 8, ст. 98]. В 1837 г. трофейные русские и польские документы XVII в., хранившиеся в Ску-Клостерском замке, попали в поле зрения профессора Александровского университета в Хельсинки С.В. Соловьева. По договору с Археографической комиссией Академии наук он должен был представить в Комиссию хранящиеся в Швеции списки русских материалов. Так, Археографической комиссией в 1840 г. была издана рукопись обнаруженного С.В. Соловьевым сочинения «О России» беглого подьячего Г.К. Котошихина из библиотеки Упсальского университета [14, с. 5–6]. «Приобретения» корреспондента комиссии Соловьева в Швеции позволили опубликовать в 1841 г. немало новых документов начала XVII в., связанных с историей Лжедмитрия II и Смоленской обороны [1, с. 170–180; 35, с. 166].

Историки долго могли лишь догадываться о путях таких «приобретений» С.В. Соловьева (сам он указывал на некое частное лицо

«в Лунде», где, как и в Упсале, находилась известная университетская библиотека рукописей, но это вызывало сомнения у знатоков шведских собраний). Когда молодой архивист Ю.В. Готье получил в 1897 г. возможность работать с материалами Шведского государственного архива, он узнал о поступлении туда в 1893 г. «семейного архива Брахе» (шведский вариант написания фамилии Браге) из Ску-Клостерского замка. Внимание Ю.В. Готье привлекли Смоленские документы начала XVII века. Историк обратился к отчетам С.В. Соловьева в Археографическую комиссию. Из них выяснилось, что «Соловьев знал о Скусклостерском архиве гр. Брахе, видел те самые Смоленские столбцы, которые теперь находятся в Стокгольмском Госуд. архиве, и даже быть может разбирал их» [8, ст. 91]. Отчеты Соловьева были путанными и заставили Ю.В. Готье искать «таинственную», по его словам, «Брагегюзскую коллекцию». «Пренебрежительный» отзыв С.В. Соловьева о содержании Смоленских актов («10 связок», содержащих «большой частью дефектные отрывки следственных дел» времен воеводства М.Б. Шеина и кн. П.И. Горчакова) историк посчитал «явно незаслуженным».

В составленном Ю.В. Готье новом описании документов ящиков 350–352 было выделено 75 столбцов в 8 вязках, и это была только часть увиденных им документов [8]. В дальнейшем Ю.В. Готье издал в 1912 г. сборник «Памятники обороны Смоленска. (1609–1611)», куда вошли 283 документа. В процессе подготовки издания историк работал со Смоленской

коллекцией в Румянцевском музее, куда на время в 1910–1911 гг. были присланы шведские архивные материалы. Ю.В. Готье планировал и дальше продолжить свою работу, так как значительную часть коллекции он не успел просмотреть, но вернуться к этим занятиям ему не удалось [31; 32, с. 404; 35, с. 166].

В 1990-е гг. после долгого перерыва к подробному изучению материалов коллекций Шведского государственного архива обратился И.О. Тюменцев, работавший над реконструкцией архива гетмана Яна Сапеги [24; 25]. По столетней традиции шведских архивистов, с которой был знаком еще Ю.В. Готье, в Шведском государственном архиве имели описание только иностранные материалы дипломатического характера, остальные же, происходившие из частных собраний, «предоставлялись заботам посещающих архив иностранных исследователей» [8, ст. 92]. Правда, тогда же описанием и каталогизированием смоленских материалов занимался шведский архивист Ингвар Калниньш (Ingvar Kalnins). Ему пришлось разбирать «вязки», хранившиеся со времен их бытования в Ску-Клостерском собрании, но его работа осталась незавершенной (есть только небольшая заметка «Смоленский архив», опубликованная им в журнале Шведского государственного архива в 2002 г.) [32, с. 45–46; 36].

И.О. Тюменцев фактически впервые сумел разделить документы «Русского архива Сапеги» и «Смоленскую коллекцию» и доказать, что С.В. Соловьев изымал документы из Ску-Клостерского собрания и продавал их в Археографическую комиссию (Комиссия получила в 1837 г. «высочайшее одобрение» о выделении 3 000 рублей на каждую из трех поездок С.В. Соловьева в Швецию) [14, с. V; 24, с. 33–34; 32]. Собрание С.В. Соловьева, приобретенное Археографической комиссией (введенной в заблуждение относительно законного происхождения этих документов в коллекции гельсингфорского профессора), в настоящее время является частью Научного архива Санкт-Петербургского Института истории. И.О. Тюменцев также проследил историю обращения к коллекции Ску-Клостерского замка русских и польских ученых. Кроме Ю.В. Готье, в XIX – начале XX в. это были А.А. Чумиков, Е. Тышкевич, А. Гиршберг.

Позднее с документами Ску-Клостерского собрания работали Л.В. Черепнин и Б.Н. Флорья [24, с. 33; 32, с. 402–407].

Задача изучения искусственно разделенной в конце 1830-х гг. «Смоленской коллекции», хранящейся, как было установлено И.О. Тюменцевым, в двух собраниях Шведского государственного архива и в Русской секции Научно-исторического архива Санкт-Петербургского института истории РАН и Санкт-Петербурга, была решена только в 2014–2017 годах. В этот период времени был осуществлен проект шведских коллег Э. Лёфстранд (Elisabeth Löfstrand), П. Амброзиани (Per Ambrosiani) (при участии российских специалистов А.А. Селина и Н.В. Эйльбарт) «Digital Catalogue of the Stockholm Smolensk Archives». Проект продолжал работу по изучению «Новгородского оккупационного архива начала XVII в.», также представленного в Сети [27]. Описание «Смоленской коллекции» имело целью составление цифрового каталога документов из двух собраний: Шведского государственного архива, где хранится содержащий около 1 300 листов «Смоленский архив 1604–1611», и Санкт-Петербургского Института истории РАН – «Коллекция С.В. Соловьева» (№ 124) и «Коллекция Актов до 1613 г.» (№ 174). Материалы шведской части «Смоленской коллекции» были полностью оцифрованы и представлены в виде базы данных 847 записей на сайте Riksarkivet / Swedish National Archives (Stockholm) [36]. Кроме того, документы, хранящиеся в Русской секции Научно-исторического архива Санкт-Петербургского института истории РАН, были заново сверены с подлинниками, а тексты источников (в том числе ранее публиковавшихся) включены в новое описание всей коллекции смоленских актов [35].

Исследователи Смуты уже смогли оценить значимость смоленских документов, добавляющих яркие детали к известным событиям Смоленской обороны 1609–1611 гг. и, шире, к ситуации в Московском государстве в начале XVII в. [19; 28; 29, с. 8; 37]. Однако в составе коллекции оказался более ранний документ – отписка из Смоленска о пересмотре судного дела времен опричнины. Она связана с деятельностью смоленских воевод и сообщает уникальные сведения о существовании опричной Разбойной избы.

Составители описания «Смоленского архива 1604–1611», размещенного на сайте Шведского государственного архива, дали делу следующий заголовок: «Судебное дело по обвинению Василием Соколовым Ивана Васильева сына Башмакова в убийстве крестьянина. Без начала». Попавший в коллекцию ранний документ не содержит точной даты, поэтому, как и другие материалы, он был отнесен ко времени правления царя Василия Шуйского (1606–1610). Ошибка могла произойти еще и от пометы на документе, сделанной при разборе смоленских документов в Польше в первой половине XVII в.: «Jakoby inquisitia na Wasila Sokołowa od cara Wasila Iwanowicza / Будто бы розыск на Василия Соколова от царя Василия Ивановича». Хотя почерк и упомянутые в письме обстоятельства опричнины позволяют датировать источник временем Ивана Грозного¹.

Методы. Изучение документов русской истории XVI–XVII вв. имеет большую историографическую традицию. Используемые в настоящей работе методы исследования источников связаны с анализом формуляров актов и грамот. Для проверки достоверности публикуемого источника в статье разбираются исторические свидетельства, упоминания различных учреждений и лиц.

Анализ. Организация суда и история опричных судебных учреждений относятся к числу малоизученных вопросов, да и сами понятия «суд» и «опричнина» плохо сочетаются друг с другом. Обычно для характеристики опричного суда используют слова, адресованные Иваном Грозным земским судьям и приведенные в записках Г. Штадена: «Великий князь послал в земщину приказ “судите праведно, наши виноваты не были бы” [Sudite praveda nassi winowath ne boliby], что значит: “судите праведно, наши не должны быть виноваты”. Тогда из-за этого приказа земские пали духом. Любой из опричных мог таким образом обвинить любого из земских в том, что тот должен ему будто бы некую сумму денег. И хотя бы до того человек из опричных совсем не знал и не видал обвиняемого им земского, земский все же должен был уплатить опричнику, иначе его ежедневно били публично на торгу палками или дубинами, пока он не заплатит» (перевод И.И. Полосина) [34,

с. 96, 516–517]. Свидетельство Штадена является самым ярким доказательством пристрастности опричного суда. Историки не сомневаются в том, что опричникам отдавалось предпочтение перед людьми, служившими в земщине [9, с. 233; 33, с. 270].

Публикуемый документ подтверждает правоту слов Генриха Штадена. В нем есть прямое указание на то, как из-за положения «опришнинаца»² Анофрия Соколова суд в земском Смоленске был разрешен в пользу его племянника Василия Соколова, обвинившего сына боярского Ивана Васильевича Башмакова в убийстве крестьянина «у тюрем». Дети боярские Башмаковы и Соколовы, действительно, входили в смоленский служилый город, представители этих родов встречаются в «Смоленской десятне 1574 г.» [4, с. 98–108]. Башмаковы происходили из Новгорода, в том числе из детей боярских новгородского архиепископа, а Соколовы служили по Медыни. Дополнительным основанием для конфликта могло стать их положение внутри смоленской корпорации, так как Башмаковы служили в выборе, а Соколовы были ниже по положению – дворовыми детьми боярскими [5, с. 106, 119, 122; 21, с. 85, 86, 88–91]. В.Д. Башмаков, его сын Иван, а также В. Соколов в десятне 1574 г. не упоминаются (хотя не исключено, что их потомки продолжали служить по Смоленску и позже [18, с. 349–421]).

Опричника Анофрия Соколова можно отождествить с одним из поручиков по боярину И.П. Яковлеву. В поручной записи 28 марта 1565 г. встречаются имена братьев Анофрия, Тита и Гаврилы Четвертаковых детей Соколовых, у которых было «поместье на Медыни» [22, с. 51]. Видимо, Анофрий Четвертаков сын Соколов и был тот самый опричник, родство с которым помогло его племяннику, служившему в земском Смоленске Василию Соколову, выиграть дело.

Судя по изложению дела в отписке, отосланной из Смоленска, ответственность по иску об убийстве крестьянина легла как на И.В. Башмакова, сидевшего «на чеши» у недельщика и заплатившего истцу часть иска – 6 рублей, так и на его отца и челобитчика В.Д. Башмакова, которого «давали на поруку». Остальную сумму по иску – 25 рублей и пошлины, как сказано в документе, «перевели

на себя дети боярские». Согласно наместничьим грамотам, жители городов и сельских общин в делах о «душегубстве» платили штраф за обнаруженные на их территории тела людей, погибших насильственной смертью. Возможно, существовала и общая ответственность, или круговая порука, служилого «города» в исках об убийстве в случае обвинения кого-либо из уездных дворян и детей боярских.

По причине того, что в деле между смоленскими детьми боярскими Башмаковыми и Соколовыми косвенно оказался затронут опричник, оно рассматривалось не только в земском Смоленске, но и в опричнине. Отец ответчика В.Д. Башмаков подал встречный иск к В. Соколову, что тот «продал его неповинно», и смог получить «государеву грамоту» о новом рассмотрении дела. Поэтому документы по делу, ранее решенному в Смоленске в пользу родственника опричника, были затребованы в опричную Разбойную избу.

Деятельность Разбойных и Судных приказов, ведавших сыском и судом по уголовным делам, была предметом специального внимания в работах С.Е. Князькова, Д.В. Лисейцева и А.В. Воробьева [7; 10; 15, с. 198–203; 16; 17, с. 181–199]. Период опричнины представляет своеобразную лакуну, А.А. Зимин приводил другие имена судей или дьяков Разбойного приказа того времени: дьяк Григорий Шапкин, возглавлявший приказ до лета 1570 г., и упоминавшиеся в марте 1571 г. Угрим Андреев сын Горсткин и Гаврило Михеев сын Станиславов. Автор фундаментального труда об опричнине признавал «возможным предположение о разделении к этому времени центрального ведомства по разбойным делам на опричное и земское», но оговаривался, что «вопрос нуждается в доисследовании», так как в белозерской губной грамоте 1571 г. упоминалась только одна Разбойная изба [9, с. 230, 386–387].

Анализируемая смоленская отписка имеет особое значение. В ней впервые названа судейская коллегия опричной Разбойной избы, куда входили Юрий Морозов и дьяки Василий Низовцев и Меньшой Панкратьев Панин. Юрий Федорович Морозов – один из поручиков по кн. И. Д. Бельском в 1562 г., позже упоминался как составитель писцового описания Белозерского у. [20, с. 183–184; 22, с. 17]. В за-

писях разрядной книги за 7080 г. дьяк Василий Низовцев упомянут в походе 1571/72 через Новгород «на Свийские немцы» в Швецию в разделе «были с царем» Иваном Грозным [12, с. 25; 22, с. 293]. По распоряжению «государева дьяка» В.И. Низовцова осуществлялись отдели и обыски поместий в Бежецкой пятине Новгородского у. в 1571/72 г. [6, с. 367; 11, с. 55; 12, с. 25; 26, с. 365, 489]. Дьяк М.П. Панин восстанавливал Новодевичий монастырь после крымского набега и пожара Москвы 1571 г., что считалось опричной службой, а его дети были рындами у царя и царевича в новгородском походе 1571/72 г. и служили позднее в Особом дворе Ивана Грозного [11, с. 58–59; 23, с. 283].

Деятельность Разбойной избы в таком составе – Юрий Морозов, дьяки Василий Иванов сын Низовцев и Меньшой Панкратьев сын Панин – могла относиться к 1571/72 году. Действовала ли она летом 1571 г. – в Москве неизвестно, хотя разысканный в приказе судный список смоленского дела должен был храниться именно там. Впрочем, не исключено, что дело рассматривалось в так называемой походной судной избе, в новгородском походе Ивана IV, а не постоянно действующем приказе, так как один из судей Разбойной избы В.И. Низовцев был занят еще и ведением земельных дел в Новгороде [15, с. 211].

Ответчику из земщины мало что удалось доказать в опричном суде, вероятно все из-за того же отказа судей предъявлять обвинение опричникам. Судьи Разбойной избы во главе с Ю. Морозовым применили полный набор приемов «московской волокиты»: «И по списку, де, и по обыску ему вины не сказали. И список, де, сказали не подписан. И у приговору, де, руки дьячьи нет. И велели, де, ему дожидатца твоего государева боярина князя Михаила Ивановича Воротынского». Рассмотрение судного списка, обыскных речей и приговора по делу служилого человека из земщины судьями опричного судебного приказа тоже по-своему показательны, как и передача дела на усмотрение одного из земских бояр кн. Михаила Ивановича Воротынского [13, с. 167]. Впрочем, у судей опричной Разбойной избы, видимо, был расчет, что у поставленного во главе войска для обороны от крымских набегов боярина не скоро появит-

ся время для разбора этого спора. По словам челобитчика В.Д. Башмакова: «и летось [в прошлом году. – В. К.], де, измешал про то дело сыскати царев приход».

Прямая отсылка в источнике к походу крымских войск во главе с царем Девлет-Гиреем вряд ли имела в виду крымское нашествие и пожар Москвы 1571 года. Тогда В.Д. Башмаков должен был бы апеллировать к другим судьям Разбойной избы и упомянуть о разорении столицы. Скорее всего, речь шла о событиях следующего лета 7080 (1572) г., когда объединенная армия опричнины и земщины во главе с боярином кн. М.И. Воротыньским нанесла поражение войску крымского хана в битве при Молодах. Следовательно, начало дела об убийстве крестьянина «у тюрем» в Смоленске, в чем обвинили И.В. Башмакова по оговору родственника опричника, могло относиться к 1571 году. Общее «расследование злоупотреблений» опричников, как писал Б.Н. Флоря, действительно «началось еще в первой половине 1571 года» [33, с. 272–273]. По настоянию В.Д. Башмакова дело было заново рассмотрено в опричной Разбойной избе, но решение было передано на усмотрение боярина кн. М.И. Воротыньского, стоявшего во главе войска [30, с. 424, 459, 467]. В конце июля – начале августа 1572 г. состоялся поход крымского царя Девлет-Гирея, потерпевшего поражение от объединенного земского и опричного войска во главе с кн. М.И. Воротыньским в битве при Молодах. Поэтому к пересмотру смоленского дела могли снова вернуться только в следующем 7081 (1572/73) году.

Причиной долгой отсрочки, кроме занятости на службе боярина кн. М.И. Воротыньского, могла стать смена смоленских воевод. В 1571 г. на воеводстве в Смоленске упоминаются боярин Петр Васильевич Морозов, князь Семен Иванович Коркодинов и Игнатий Федорович Колычев. Но в 1572 г. они служили уже в других местах. Новый смоленский воевода кн. Юрий Константинович Курлятев, по сообщению разрядной книги, был назначен «с Петрова дни восьмдесят втораго году», то есть с 29 июня 1574 года. Вместе с ним служили также князь Михаил Федорович Барятинский и дьяк Гаврило Буйков [23, с. 275, 294, 309, 335, 365–366, 377, 398]. К сожалению, из-за утрат текста остается неизвестным, при

каких смоленских воеводах была составлена отписка по делу В.Д. Башмакова.

Более надежное основание для датировки документа дает ссылка на рассмотрение дела в новом Разбойном приказе при печатнике Борисе Ивановиче Сукине. Первые сведения о службе печатника Б.И. Сукина и дьяков Дружины Владимиров и Ивана Михайлова в Разбойном приказе фиксируются в мае 1573 г. [2, с. 211], а появление такого приказа было связано с отменой опричнины осенью 7081 (1572/73) г. [6, с. 190–199; 30, с. 453–466]. Пересмотр дел опричнины (известный по возвращению помещиц от опричников прежним владельцам из числа земских служилых людей) явно повлиял на судьбу иска В.Д. Башмакова. Об этом говорит стремление разобраться с делом немедленно и «часа того» прислать из Смоленска прежние «государевы грамоты» об отдаче В.Д. Башмакова на поруки и проведении «обыска» в Разбойный приказ. О начальной истории его функционирования может говорить и упоминание одного имени судьи – печатника Б.И. Сукина, без упоминания имен дьяков приказа. Документы дела из Смоленска в Москву повез сам челобитчик, неслучайно составители отписки уточнили, что отсылают все документы по спорному делу «в мешечке», чтобы В.Д. Башмаков смог избежать подозрений, что он что-то изменил в приложенных документах, пока они были в его руках. Еще одним датирующим обстоятельством является ссылка на боярина кн. М.И. Воротыньского без указания на его опалу и казнь летом 1573 года.

Результаты. Таким образом, анализ содержания отписки из Смоленска в Разбойный приказ при печатнике Борисе Ивановиче Сукине показывает, что ее можно датировать 7081 (1572/73) годом. Документ представляет собою черновик, составленный в связи с пересмотром судебного дела по обвинению в убийстве крестьянина между смоленскими детьми боярскими Василием Соколовым, Василием Башмаковым и его сыном Иваном. Как было окончательно решено дело в Москве по иску В.Д. Башмакова, отстаивавшего невиновность сына во времена опричнины и после ее отмены, неизвестно, но уже сам факт того, что началось новое разбирательство, позволяет с доверием отнестись к его аргументам в суде с родственником опричника.

В публикуемом документе приводятся важные детали к характеристике судопроизводства времен опричнины Ивана Грозного. Новый источник из «Смоленской коллекции» позволяет уточнить известную характеристику Г. Штадена о пристрастности суда в отношении земских людей. Судьи в земщине рассматривали дела с оглядкой на статус не только опричников, но даже их родственников. Формально суд по уголовным делам продолжал следовать обычному порядку судопроизводства, проводился обыск, составлялись судные списки и приговоры, действовало право апелляции. Но фактически, пока существовала опричина, беспристрастного рассмотрения судебных дел быть не могло.

ПРИМЕЧАНИЯ

¹ Документ сохранился без начала, есть только две последние сставы, пронумерованные «33с», что

дает надежду на существование документов «33а» или «33б». Однако, судя по указателю («индексу»), в других материалах «Смоленской коллекции» больше никто из участников дела не упомянут.

² Такое же написание слова «опришнинец» встречается в Белозерском губном наказе 1571 г., где учитывалась территориальная подсудность людей по месту их службы в опричнине или земщине [3, № 281, с. 319–320], а также в других источниках.

³ В ркп несколько слов не разобрано из-за частичной утраты текста.

⁴ В ркп утраты текста, восстановлено по смыслу.

⁵ В ркп вписано над строкой.

⁶ В ркп вписано над строкой.

⁷ В ркп вписано над строкой.

⁸ Одна надпись скорописью на обороте документа не разобрана из-за выцветшего текста.

⁹ Надпись сделана скорописью, порядок месяцев перечислен в противоположном направлении от конца документа к его началу, видимо для предотвращения добавления в столбец новых сстав.

¹⁰ Никогда – перевод с польского.

¹¹ Будто бы розыск на Василия Соколова от царя Василия Ивановича – перевод с польского.

ПРИЛОЖЕНИЕ

1572/73 г. – Отписка из Смоленска в Разбойную избу об отсылке грамот по делу В. Соколова и И.В. Башмакова об убийстве крестьянина и о составлении поручной записи по отцу ответчика

[... оставл...] ³ челобитье и твою государеву грамоту и с суд[а, де] ⁴, слался Василей Соколов из виноватых в виденье в Смоленск имянно на целовальники и на сторожи тюремные и на старых колодников тюремных посидельцов и на всех городцких людей в обыск, буттося, де, тот крестьянин убит у тюрем до смерти. И его ж, де, правда, обыск по его ссылке, ни один человек в его речи не говорил. И для, де, его дяди, твоего государева опришнина Онофрея Соколова, велели иск того Василья Соколова править ⁵ на нем ⁵ на Васильеве, де, сыне Башмакова на Иванке, и твои государевы пошлины. И у недельшика, де, у Нечая Негодяева, сын его Иванко, сидячи на чеши, уплатил истцу шесть рублей денег, а досталь, де, того иску полтретьяцать рублей, и твои государевы пошлины, перевели на себя дети боярские. И стало, деи, ему от того Васильева ⁶ Соколова ⁶ поклепу убытка пятьдесят шесть рублей, и о том, де, он бил челом, что его Василей Соколов продал неповинно. И в Розбойной, де, избе Юрьи Морозов да дьяки Василей Низовцов, да Меншой Панин по его челобитью того списка Василья Соколова сыскали. И по списку, де, и по обыску ему вины не сказали. И список, де, сказали не подписан. И у приговору, де, руки дьячьи нет. И велели, де, ему дождатца твоего государева боярина князя Михаила Ивановича Воротынского. И летось, де, измешал про то дело сыскати царев приход. И ты, государь, те свои государевы грамоты, по которой Василья Башмакова от истца от Василья Соколова давали на поруку в Ромашкове убийстве, и по которой по Васильеву челобитью Соколова с суда про то дело в Смоленску обыскивали, велел сыскати, а, сыскав, те грамоты, велел, еси, государь, прислати на Москву в Розбойную избу к своему государеву печатнику Борису Ивановичю Сукину часа того.

И мы, холопи твои, сыскав твои государевы грамоты, по которой Василья Башмакова от истца от Василья Соколова давали на поруку в Ромашкове убийстве Кепина, и по которой по Васильеву челобитью Соколова про то дело в Смоленску обыскивали, запечатав ⁷ в мешечке ⁷, послали к тебе, к государю, с Васильем с Даниловым сыном Башмакова.

Примечание.

Источник: Riksarkivet / Swedish National Archives (Stockholm).

PEA 387. Smolenskarkivet 1604–1611. Л. 1–2. Черновой отпуск. Без начала.

На об. надписи ⁸: 1) 387; 2) 33; 3) Генварь, Февраль, Март, Апрель ⁹; 4) Nigdy ne ¹⁰; 5) Jakoby inquisitia na Wasila Sokołowa od cara Wasila Iwanowicza ¹¹.

СПИСОК ЛИТЕРАТУРЫ

1. Акты исторические, собранные и изданные Археографической комиссией. – Т. 2 : 1598–1613. – СПб. : Тип. П Отд-ния Собств. е. и. в. канцелярии, 1841. – [4], IV, 438, 29, [2] с.
2. Акты служилых землевладельцев XV – начала XVII века : сб. док. / сост.: А. В. Антонов, К. В. Баранов. – М. : Археогр. центр, 1997. – Т. 1. – 432 с.
3. Акты, собранные в библиотеках и архивах Российской империи Археографической экспедицией имп. Академии наук. – СПб. : Тип. П Отд-ния Собств. е. и. в. канцелярии, 1836. – Т. 1. – 548 с.
4. Бенцианов, М. М. Смоленский «город»: проблемы формирования и службы в XVI в. / М. М. Бенцианов // История военного дела: исследования и источники. – 2015. – Спец. вып. IV: Смоленские войны XV–XVII вв. – Ч. I. – С. 95–130. – Электрон. текстовые дан. – Режим доступа: http://www.milhist.info/2015/02/26/bencianov_1. – Загл. с экрана.
5. Веселовский, С. Б. Дьяки и подьячие XV–XVII вв. / С. Б. Веселовский. – М. : Наука, 1975. – 608 с.
6. Веселовский, С. Б. Исследования по истории опричнины / С. Б. Веселовский. – М. : Изд-во Акад. наук СССР, 1963. – 540 с.
7. Воробьев, А. В. Разбойный приказ в XVI – начале XVII века: эволюция, руководство и административная практика / А. В. Воробьев // Российская история. – 2012. – № 1. – С. 17–30.
8. Готье, Ю. В. Стокгольмский государственный архив. Приложение: Смоленские акты из семейного архива гр. Брахе; Опись русских документов фамильного архива гр. Брахе / Ю. В. Готье // Древности. Труды Археографической комиссии имп. Московского Археологического Общества. – М. : Печатня А. И. Снегиревой, 1898. – Т. 1, вып. 1. – Ст. 91–110.
9. Зимин, А. А. Опричнина / А. А. Зимин. – М. : Территория, 2001. – 450 с.
10. Князьков, С. Е. Судные приказы в конце XVI – 1-й половине XVII в. / С. Е. Князьков // Исторические записки. – М. : Наука, 1987. – Т. 115. – С. 268–285.
11. Кобрин, В. Б. Опричнина. Генеалогия. Антропонимика. Избранные труды / В. Б. Кобрин. – М. : Рос. гос. гуманит. ун-т, 2008. – 376 с.
12. Корзинин, А. Л. О персональном составе Опричного двора Ивана Грозного / А. Л. Корзинин // Исторический формат. – 2016. – № 4. – С. 9–34.
13. Корзинин, А. Л. Земский двор в 1565–1572 / А. Л. Корзинин // Сборник в честь В. К. Зиборова. – СПб. : Скрипториум, 2017. – С. 152–175. – (Опыты по источниковедению ; вып. 5).
14. Котошихин, Г. К. О России в царствование Алексея Михайловича / соврем. соч. Григория Котошихина. – СПб. : изд. Археогр. комиссии : тип. Эдуарда Праца, 1840. – XVI, 160 с.
15. Лисейцев, Д. В. Приказная система Московского государства в эпоху Смуты / Д. В. Лисейцев. – М. ; Тула : Гриф и К, 2009. – 790 с.
16. Лисейцев, Д. В. Судные приказы Московского царства в конце XVI – начале XVII века / Д. В. Лисейцев // Российская история. – 2010. – № 6. – С. 106–115.
17. Лисейцев, Д. В. Приказы Московского государства XVI–XVII вв. : словарь-справочник / Д. В. Лисейцев, Н. М. Рогожин, Ю. М. Эскин. – М. ; СПб. : Центр гуманитарных инициатив, 2015. – 304 с.
18. Мальцев, В. П. Борьба за Смоленск (XVI–XVII вв.) / В. П. Мальцев. – Смоленск : Смолгиз, 1940. – 424 с.
19. Молочников, А. М. Мастера подкопного дела в осажденном Смоленске (новые данные о саперной службе в 1609–1611 годах) / А. М. Молочников // История военного дела: исследования и источники. – 2020. – Т. XI. – С. 86–133. – Электрон. текстовые дан. – Режим доступа: http://www.milhist.info/2020/05/26/molochnikov_7. – Загл. с экрана.
20. Мордовина, С. П. Состав особого двора Ивана IV в период «великого княжения» Симеона Бекбулатовича / С. П. Мордовина, А. Л. Станиславский // Археографический ежегодник за 1976 год. – М. : Наука, 1977. – С. 153–193.
21. Муравьев, М. В. Разборная десятина 1574 года по Смоленску // Летопись историко-родословного общества в Москве / М. В. Муравьев. – М. : Т-во «Печатня С.П. Яковлева». – 1913. – Вып. 1–2. – С. 71–99.
22. Поручные записи 1527–1571 годов / публ. А. В. Антонова // Русский дипломатарий. – Вып. 10. – М. : Древлехранилище, 2004. – С. 8–79.
23. Разрядная книга 1475–1605 гг. Т. II, ч. II. – М. : АН СССР, Ин-т истории : Наука, 1982. – 348 с.
24. Русский архив Яна Сапеги 1608–1611 годов: опыт реконструкции и источниковедческого анализа / авт. коллектив: И. О. Тюменцев (рук.) [и др.] ; под ред. проф. О. В. Иншакова. – Волгоград : Изд-во ВолГУ, 2005. – 340 с.
25. Русский архив Яна Сапеги 1608–1611 годов : Тексты, переводы, комментарии / под ред. И. О. Тюменцева. – Волгоград : Изд-во Волгогр. фил. РАНХиГС, 2012. – 687 с.
26. Садиков, П. А. Очерки по истории опричнины / П. А. Садиков. – М. ; Л. : Изд. и 1-я тип. Изд-ва Акад. наук СССР, 1950. – 594 с.
27. Селин, А. А. Новгородское общество в эпоху Смуты / А. А. Селин. – СПб. : Русско-Балтийский информационный центр «БЛИЦ», 2008. – 752 с.
28. Селин, А. А. Женщины в осажденном Смоленске / А. А. Селин // Да веселится Новьградъ. Мâ

Novgorod fröjda sig. Hyllningskrift till Elisabeth Löfstrand (= Stockholm Slavic Papers 26). – Stockholm, 2016. – S. 207–219.

29. Селин, А. А. «Смоленский архив» и королевские пожалования под Смоленском 1610–1611 гг. / А. А. Селин // *Wschodni Rocznik Humanistyczny*. – 2018. – Том XV, № 1. – S. 7–22.

30. Скрынников, Р. Г. Царство террора / Р. Г. Скрынников – СПб. : Наука, С.-Петерб. отделение, 1992. – 574 с.

31. Смутное время Московского государства, 1604–1613 гг. : материалы, изд. Имп. О-вом истории и древностей рос. при Моск. ун-те. – М. : Имп. о-во истории и древностей рос. при Моск. ун-те, 1910–1918. – Вып. 6 : Памятники обороны Смоленска (1609–1611 гг.) / под ред. и с предисл. действ. чл. Ю. В. Готье. – 1912. – XVII, 282 с.

32. Тюменцев, И. О. Архив Смоленской приказной палаты Смутного времени: перспективы изучения / И. О. Тюменцев // *Древняя Русь: во времени, в личностях, в идеях*. – 2017. – Вып. 8, № 1. – С. 402–408.

33. Флоря, Б. Н. Иван Грозный / Б. Н. Флоря – М. : Мол. гвардия, 1999. – 403 с.

34. Штаден, Г. Записки о Московии : в 2 т. / Г. Штаден. – М. : Древлехранилище, 2008. – Т. 1. – 583 с.

35. Löfstrand, E. The Stockholm Smolensk Archives: History, Contents and Cataloguing / E. Löfstrand, P. Ambrosiani // *Петербургский исторический журнал*. – 2017. – № 3. – С. 162–173.

36. Riksarkivet // Swedish National Archives (Stockholm). – PEA 387. Smolenskarkivet 1604–1611.

37. Selin, A. A. The archives of the two Sapiehas and the two letters by Xenia Godunova / A. A. Selin // *Пяты Міжнародны Кангрэс даследчыкаў Беларусі, Працоўныя матэрыялы [Pjaty mižnarodny kangrès dasledčykau Belarusi, Pracounyja materyaly]*. – Vol. 5. – Kaunas : Vytautas Magnus University Press. – S. 71–76.

38. Smolenskarkivet 1604–1611. – Electronic text data. – Mode of access: <https://sok.riksarkivet.se/smolensk>. – Title from screen.

REFERENCES

1. *Akty istoricheskiye, sobrannyye i izdannyye Arkheograficheskoy komissiyey. T. 2: 1598–1613* [Historical Acts, Collected and Published by the Archaeographic Commission. Vol. 2: 1598–1613]. Saint Petersburg, Tipografiya II Otdeleniya Sobstvennoy ego imperatorskogo velichestva kantselyarii, 1841, (4), 4, 438, 29, (2) p.

2. Antonov A.V., Baranov K.V., eds. *Akty sluzhilykh zemlevladel'tsev XV–nachala XVII veka:*

sb. dok. [Acts of Service Landowners of the 15th – Early 17th Centuries. Collection of Documents]. Moscow, Arkheograficheskij tsentr Publ., 1997, vol. 1. 432 p.

3. *Akty, sobrannyye v bibliotekakh i arkhivakh Rossiyskoy imperii Arkheograficheskoy ekspeditsiyey imp. Akademii nauk* [Acts Collected in the Libraries and Archives of the Russian Empire by the Archaeographic Expedition of Imperial Academy of Sciences]. Saint Petersburg, Tipografiya II Otdeleniya Sobstvennoy ego imperatorskogo velichestva kantselyarii, 1836, vol. 1. 548 p.

4. Bentsianov M.M. Smolenskiy «gorod»: problemy formirovaniya i sluzhby v XVI v. [Smolensk “City”: Problems of Formation and Service in the 16th Century]. *Istoriya voyennogo dela: issledovaniya i istochniki. 2015. Spets. vyp. IV: Smolenskiye voyny XV–XVII vv.* [History of Military Affairs: Research and Sources, 2015. Special Issue 4: Smolensk Wars of the 15th – 17th Centuries], part. 1, pp. 95–130. URL: http://www.milhist.info/2015/02/26/bencianov_1

5. Veselovskiy S.B. *D'yaki i pod'yachiye XV–XVII vv.* [Clerks of the 15th – 17th Centuries]. Moscow, Nauka Publ., 1975. 608 p.

6. Veselovskiy S.B. *Issledovaniya po istorii oprichniny* [Research on the History of the Oprichnina]. Moscow, Izdatel'stvo Akademii nauk SSSR, 1963. 540 p.

7. Vorob'yev A.V. Razboynnyy prikaz v XVI – nachale XVII veka: evolyutsiya, rukovodstvo i administrativnaya praktika [Razboynnyy (Robbery) Prikaz in the 16th – Early 17th Century: Evolution, Leadership and Administrative Practice]. *Rossiyskaya istoriya* [Russian History], 2012, no. 1, pp. 17–30.

8. Got'ye Yu.V. Stokgol'mskiy gosudarstvennyy arkhiv. Prilozheniye: Smolenskiye akty iz semeynogo arkhiva gr. Brakhe; Opis' russkikh dokumentov famil'nogo arkhiva gr. Brakhe [Stockholm State Archives. Appendix: Smolensk Acts from the Family Archive of Cit. Brache; Inventory of Russian Documents from the Family Archive of Cit. Brache]. *Drevnosti. Trudy Arkheograficheskoy komissii imp. Moskovskogo Arkheologicheskogo Obshchestva* [Antiquities. Proceedings of the Archaeographic Commission of the Imperial Moscow Archaeological Society]. Moscow, Pechatnya A.I. Snegirevoy, 1898, vol. 1, iss. 1, pp. 91–110.

9. Zimin A.A. *Oprichnina*. Moscow, Territoriya Publ., 2001. 450 p.

10. Knyaz'kov S.Ye. Sudnyye prikazy v kontse XVI – 1-y polovine XVII v. [Sudnyye (Judicial) Prikazy at the End of the 16th – First Half of the 17th Century]. *Istoricheskiye zapiski* [Historical Notes]. Moscow, Nauka Publ., 1987, vol. 115, pp. 268–285.

11. Kobrin V.B. *Oprichnina. Genealogiya. Antroponimika. Izbrannyye trudy* [Oprichnina.

Genealogy. Anthroponymy. Selected Works]. Moscow, Rossiyskiy gosudarstvennyy gumanitarnyy universitet, 2008. 376 p.

12. Korzinin A.L. O personal'nom sostave Oprichnogo dvora Ivana Groznogo [On the Personnel of the Guardsmen's Yard of Ivan the Terrible]. *Istoricheskiy format* [Historical Format], 2016, no. 4, pp. 9-34.

13. Korzinin A.L. Zemskiy dvor v 1565–1572 [Zemsky Dvor in 1565–1572]. *Sbornik v chest' V.K. Ziborova* [Collection in Honor of V.K. Ziborov]. Saint Petersburg, Skriptorium Publ., 2017, pp. 152-175. (Opyty po istochnikovedeniyu; vyp. 5 [Experiments on Source Study; iss. 5]).

14. Kotoshikhin G.K. *O Rossii, v tsarstvovaniye Alekseya Mikhaylovicha* [About Russia During the Reign of Alexis of Russia]. Saint Petersburg, izd. Arkheogr. komissii: tip. Eduarda Pratsa, 1840. 16, 160 p.

15. Liseytshev D.V. *Prikaznaya sistema Moskovskogo gosudarstva v epokhu Smuty* [Central Administration System of the Moscow State in the Time of Troubles]. Moscow, Tula, Grifi K Publ., 2009. 790 p.

16. Liseytshev D.V. Sudnyye prikazy Moskovskogo tsarstva v kontse XVI – nachale XVII veka [Sudnye (Judicial) Prikazy of the Moscow Kingdom at the End of the 16th – Beginning of the 17th Century]. *Rossiyskaya istoriya* [Russian History], 2010, no. 6, pp. 106-115.

17. Liseytshev D.V., Rogozhin N.M., Eskin Yu.M. *Prikazy Moskovskogo gosudarstva XVI–XVII vv.: slovar'-spravochnik* [Central Administration of the Moscow State of the 16th – 17th Centuries. Reference Dictionary]. Moscow, Saint Petersburg, Tsentr gumanitarnykh initsiativ, 2015. 304 p.

18. Mal'tsev V.P. *Bor'ba za Smolensk (XVI–XVII vv.)* [Struggle for Smolensk (16th – 17th Centuries)]. Smolensk, Smolgiz Publ., 1940. 424 p.

19. Molochnikov A.M. Mastera podkoptnogo dela v osazhdennom Smolenske (novyye dannyye o sapernoy sluzhbe v 1609–1611 godakh) [Sinksmiths in Besieged Smolensk (New Data on Sapper Service in 1609–1611)]. *Istoriya voyennogo dela: issledovaniya i istochniki* [History of Military Affairs: Research and Sources], 2020, vol. 11, pp. 86-133. URL: http://www.milhist.info/2020/05/26/molochnikov_7

20. Mordovina S.P., Stanislavskiy A.L. Sostav osobogo dvora Ivana IV v period «velikogo knyazheniya» Simeona Bekbulatovicha [Composition of the “Special Court” of Ivan IV During the “Great Reign” of Simeon Bekbulatovich]. *Arkheograficheskiy yezhegodnik za 1976 god* [Archeographic Yearbook for 1976]. Moscow, Nauka Publ., 1977, pp. 153-193.

21. Murav'yev M.V. Razbornaya desyatnaya 1574 goda po Smolensku [1574 Smolensk Service Gentry Book]. *Letopis' istoriko-rodoslovnogo obshchestva v Moskve* [Chronicle of a Historical and

Genealogical Society in Moscow]. Moscow, T-vo «Pechatnya S.P. Yakovleva», 1913, iss. 1-2, pp. 71-99.

22. Antonova A.V., ed. Poruchnyye zapisi 1527–1571 godov [Hand Records of 1527–1571]. *Russkiy diplomatariy* [Russian Diplomatarian]. Moscow, Drevlekhranilishche Publ., 2004, iss. 10, pp. 8-79.

23. *Razryadnaya kniga 1475–1605 gg.* [The Military Ranks Book of 1475–1605]. Moscow, AN SSSR, Institut istorii, Nauka Publ., 1982, vol. 2, part 2. 348 p.

24. Tyumentsev I.O. et al. *Russkiy arkhiv Yana Sapiegi 1608–1611 godov: opyt rekonstruktsii i istochnikovedcheskogo analiza* [The Russian Archive of Jan Sapieha of 1608–1611: Experience in Reconstruction and Source Study Analysis]. Volgograd, Izd-vo VolGU, 2005. 340 p.

25. Tyumentsev I.O., ed. *Russkiy arkhiv Yana Sapiegi 1608–1611 godov: Teksty, perevody, kommentarii* [The Russian Archive of Jan Sapieha 1608–1611: Texts, Translations, Comments]. Volgograd, Izd-vo Volgogradskogo filiala RANKhiGS, 2012. 687 p.

26. Sadikov P.A. *Ocherki po istorii oprichniny* [Essays on the History of the Oprichnina]. Moscow, Leningrad, Izd. i 1-ya tip. Izd-va Akad. nauk SSSR, 1950. 594 p.

27. Selin A.A. *Novgorodskoye obshchestvo v epokhu Smuty* [Novgorod Society in the Time of Troubles]. Saint Petersburg, Russko-Baltiyskiy informatsionnyy tsentr “BLITS”, 2008. 752 p.

28. Selin A.A. Zhenshchiny v osazhdennom Smolenske [Women in the Besieged Smolensk]. *Da veselitsg Novgrad. Me Novgorod frujda sig. Hyllningsskrift till Elisabeth Lufstrand (= Stockholm Slavic Papers 26)*. Stockholm, 2016, pp. 207-219.

29. Selin A.A. «Smolenskiy arkhiv» i korolevskiyepozhalovaniya pod Smolenskom 1610–1611 gg. [“Smolensk Archive” and Royal Awards Near Smolensk 1610–1611]. *Wschodni Rocznik Humanistyczny*, 2018, vol. 15, no. 1, pp. 7-22.

30. Skrynnikov R.G. *Tsarstvo terrora* [The Kingdom of Terror]. Saint Petersburg, Nauka, Sankt-Peterburgskoye otdeleniye Publ., 1992. 574 p.

31. Got'ye Yu.V. *Smutnoye vremya Moskovskogo gosudarstva. 1604–1613 gg.: Materialy, izd. Imp. O-vom istorii i drevnostey ros. pri Mosk. un-te. Moscow, Imp. o-vo istorii i drevnostey ros. pri Mosk. un-te, 1910–1918. Vyp. 6: Pamyatniki oborony Smolenska (1609–1611 gg.)* [The Time of Troubles of the Moscow State. 1604–1613: Materials, of Imp. Society of Russian History and Antiquities at the Moscow University. 1910–1918. Issue 6, Monuments of the Defense of Smolensk (1609–1611)]. 1912. XVII, 282 p.

32. Tyumentsev I.O. Arkhiv Smolenskoyprikaznoy palaty Smutnogo vremeni: perspektivy izucheniya [Archive of the Smolensk Order Chamber of the Time of Troubles: Perspectives of Study]. *Drevnyaya Rus': vo vremeni, v lichnostyakh*,

v ideyakh [Ancient Russia: In Time, Personalities, Ideas], 2017, iss. 8, no. 1, pp. 402-408.

33. Florya B.N. *Ivan Grznyy* [Ivan the Terrible]. Moscow, Molodaya gvardiya Publ., 1999. 403 p.

34. Shtaden G. *Zapiski o Moskovii: v 2 t.* [Notes on Muscovy. In 2 Vols.]. Moscow, Drevlekhranilishche, 2008, vol. 1. 583 p.

35. Löfstrand E., Ambrosiani P. The Stockholm Smolensk Archives: History, Contents and Cataloguing. *Peterburgskiy istoricheskiy zhurnal* [Petersburg Historical Journal], 2017, no. 3, pp. 162-173.

36. Riksarkivet. *Swedish National Archives (Stockholm)*, PEA 387. Smolenskarkivet 1604–1611.

37. Selin A.A. The Archives of the Two Sapiehas and the Two Letters by Xenia Godunova. *Pyaty Mizhnarodny Kangres dasledchykaŭ Belarusi, Pratsyoŭnyya materyyaly* [The Fifth International Congress of Researchers of Belarus. Materials and Works]. Kaunas, Vytautas Magnus University Press, vol. 5, pp. 71-76.

38. *Smolenskarkivet 1604–1611*. URL: <https://sok.riksarkivet.se/smolensk>

Information About the Author

Vyacheslav N. Kozlyakov, Doctor of Sciences (History), Professor, Department of Russian History, Historiography and Source Studies, Ryazan State University named after S.A. Esenin, Svobody St, 46, 390000 Ryazan, Russian Federation, v.kozliakov@365.rsu.edu.ru, <https://orcid.org/0000-0003-2840-9767>

Информация об авторе

Вячеслав Николаевич Козляков, доктор исторических наук, профессор кафедры истории России, историографии и источниковедения, Рязанский государственный университет им. С.А. Есенина, ул. Свободы, 46, 390000 г. Рязань, Российская Федерация, v.kozliakov@365.rsu.edu.ru, <https://orcid.org/0000-0003-2840-9767>



DOI: <https://doi.org/10.15688/jvolsu4.2022.3.9>

UDC 930.22
LBC 63.3(2)5

Submitted: 30.12.2021
Accepted: 02.02.2022

IVAN IV AND VLADIMIR STARITSKY: POLITICAL STRUGGLE OR COMPETITION IN PIETY? ¹

Vladimir A. Arakcheev

Russian State Archive of Ancient Acts, Moscow, Russian Federation;
Institute of Russian History of the Russian Academy of Sciences, Moscow, Russian Federation

Abstract. *Introduction.* The author researched and prepared for publication four acts of 1547–1566 issued by Ivan IV and the appanage prince Vladimir Andreevich on the villages of the Trinity-Sergius Monastery in Vereysky and Dmitrov counties. The diplomas are studied in the context of the corpus of act and narrative sources, containing the plot of the relationship of the appanage prince with his suzerain. *Methods and materials.* The task of this article is to clarify the real participation of Prince Vladimir in the political and administrative life of the country for three years from 1566 to 1569 and is solved by a comprehensive analysis of narrative texts and the act material in which the real prerogatives of the appanage prince are documented. *Analysis.* An indicator of Vladimir Staritsky's administrative and political activity is the intensity and nature of the charters issued and preserved by him, and their correlation with the acts of Ivan IV, to which the key part of the article is devoted. *Results.* It has been established that in addition to the acts drawn up in the office of the appanage prince relatively independently, acts have been preserved in the compilation of which protographs were used. When creating the acts in 1566, the offices of the tsar and the appanage prince used the letters of 1547 and 1548, the form of which was reproduced without significant changes. It is hypothesized that the acts of Prince Vladimir Andreevich and Ivan IV indicate a kind of competition in piety between the autocratic monarch and the prince of the blood.

Key words: history of Russia, the 16th century, act, Ivan IV, Vladimir Andreevich Staritsky.

Citation. Arakcheev V.A. Ivan IV and Vladimir Staritsky: Political Struggle or Competition in Piety? *Vestnik Volgogradskogo gosudarstvennogo universiteta. Seriya 4. Istoriya. Regionovedenie. Mezhdunarodnye otnosheniya* [Science Journal of Volgograd State University. History. Area Studies. International Relations], 2022, vol. 27, no. 3, pp. 129-142. (in Russian). DOI: <https://doi.org/10.15688/jvolsu4.2022.3.9>

УДК 930.22
ББК 63.3(2)5

Дата поступления статьи: 30.12.2021
Дата принятия статьи: 02.02.2022

ИВАН IV И ВЛАДИМИР СТАРИЦКИЙ: ПОЛИТИЧЕСКАЯ БОРЬБА ИЛИ СОСТЯЗАНИЕ В БЛАГОЧЕСТИИ? ¹

Владимир Анатольевич Аракчеев

Российский государственный архив древних актов, г. Москва, Российская Федерация;
Институт российской истории РАН, г. Москва, Российская Федерация

Аннотация. Автор исследовал и подготовил к публикации четыре акта 1547–1566 гг., выданные Иваном IV и удельным князем Владимиром Андреевичем на села Троице-Сергиева монастыря в Верейском и Дмитровском уездах. Грамоты исследованы в контексте корпуса актовых и нарративных источников, сохранивших свидетельства взаимоотношений удельного князя со своим сюзереном. Задача настоящей статьи состоит в выяснении реального участия князя Владимира в политико-административной жизни страны в течение трех лет – с 1566 по 1569 г. и решается путем комплексного анализа нарративных текстов и актового материала, в котором документированы реальные prerogatives удельного князя. Индикатором административно-политической активности Владимира Старицкого является интенсивность и характер выдававшихся им и сохранившихся жалованных грамот и их соотношение с актами Ивана IV, чему посвящена ключевая часть статьи. Установлено, что помимо актов, составленных в канцелярии удельного князя относительно самостоятельно, сохранились акты, при составлении которых использовались протографы. При создании актов в 1566 г. канцеляриями царя и

удельного князя использовались грамоты 1547 и 1548 гг., формуляр которых воспроизводился без существенных изменений. Выдвинута гипотеза о том, что акты князя Владимира Андреевича и Ивана IV свидетельствуют о своеобразном состязании в благочестии между самодержавным монархом и принцем крови.

Ключевые слова: история России, XVI в., акт, Иван IV, Владимир Андреевич Старицкий.

Цитирование. Аракчеев В. А. Иван IV и Владимир Старицкий: политическая борьба или состязание в благочестии? // Вестник Волгоградского государственного университета. Серия 4, История. Регионоведение. Международные отношения. – 2022. – Т. 27, № 3. – С. 129–142. – DOI: <https://doi.org/10.15688/jvolsu4.2022.3.9>

Введение. Патримониальный подход в исследовании истории Русского государства до 1598 г. вызвал к жизни ряд теорий – от теории «родового быта» С.М. Соловьева до концепции «родового сюзеренитета Рюриковичей над Русью» А.В. Назаренко. Все они покоятся на представлении о соучастии членов «большой» великокняжеской семьи в управлении русскими землями, что наиболее наглядно проявлялось в практике «третнего» владения Москвой в XIV – начале XVI в. и последовательном воспроизводстве системы уделов вплоть до трагической гибели Дмитрия Угличского. Существенно важным эпизодом в истории московской династии было присутствие на вершине власти рядом с Иваном IV его двоюродного брата – «принца крови» Владимира Андреевича Старицкого (1535–1569).

Методы и материалы. Задача настоящей статьи состоит в выяснении реального веса князя Владимира в политико-административной жизни страны в течение трех лет – с 1566 по 1569 г., когда, по выражению С.Б. Веселовского, «династический вопрос причинял царю большие тревоги» [7, с. 289]. В историографии второй половины XX в. эта проблема вызывала редкостное единодушие. Усилиями С.Б. Веселовского и ряда позднейших исследователей, в особенности А.А. Амосова, был доказан факт позднейшей интерполяции Царственной книги о болезни Ивана IV в 1553 г. [4, с. 184–222]. С.Б. Веселовский отклонил доминировавшее в предшествующей историографии представление о «разрыве» царя с Сильвестром и Адашевым в 1553 г. и сделал вывод о том, что «важным следствием инцидента 1553 г. была острая постановка вопроса о престолонаследии и о возможной кандидатуре на престол кн. Владимира» [7, с. 289].

Из этого вывода о претензиях удельного князя на трон последовали попытки истори-

ков показать реальную угрозу со стороны Владимира Андреевича для Ивана IV. Согласно известной концепции А.А. Зимина, Старицкое княжество относилось к числу «наиболее мощных форпостов удельной децентрализации». Поддержавший взгляды Зимина В.Б. Кобрин подчеркивал, что Старицкое княжество было «единственным удельным княжеством на Руси», а формуляр грамот его владельца «почти не отличался от формуляра царских грамот» [9, с. 340–341, 429, 477, 479; 12, с. 138]. Р.Г. Скрынников полагал, что после суда над старицкими князьями 1563 г. Владимир Андреевич не представлял опасности для Ивана IV [21, с. 159–162, 238].

С.М. Каштанов проанализировал политический потенциал Владимира Андреевича путем анализа иммунитетных грамот, выдававшихся как Иваном IV, так и удельным князем. С его точки зрения, в 50–60-х гг. XVI в. Владимир Андреевич был достаточно опасен для самодержца и его пытались «нейтрализовать», а сам он был в состоянии проводить «активную иммунитетную политику» [10, с. 142–143, 156, 168]. А.Л. Юрганов усматривает «скрытое соперничество» Ивана IV и Владимира Андреевича в одновременном завершении в 1561 г. строительства Покровского собора на Красной площади и Борисоглебского собора в Старице [26, с. 10]. Наиболее продуктивным в исследовании проблемы нам видится путь комплексного анализа нарративных текстов, содержащих фабулу взаимоотношений удельного князя со своим сюзереном, и актового материала, в котором документированы реальные прерогативы удельного князя.

Возвращаясь к весьма ответственному утверждению С.М. Каштанова о «войне иммунитетов» между Иваном IV и Владимиром Старицким в 1566–1568 гг., выразившейся в выдаче жалованных грамот [9, с. 168], отметим, что сколько-нибудь определенный вывод

об активности и осознанности деятельности Владимира Старицкого в деле выдачи жалованных грамот возможен лишь при детальном анализе их содержания и формуляра в сравнении с актами, выданными на те же вотчины ранее. В данном случае мы следуем методологическим установкам Л.В. Черепнина и Н.Е. Носова. Первый показал, что возникновение нового акта связано с переработкой предшествующих актов в изменившихся конкретных условиях [23, с. 112–209]. Полемизируя с С.М. Каштановым, Н.Е. Носов рассматривал выдачу жалованных грамот не как политическое событие, а как административно-хозяйственную процедуру, важную в первую очередь не для грамотодателя, а для адресата пожалования [15, с. 279–284].

Анализ. Восстановленный в праве владения своим уделом 25 декабря 1541 г., Владимир Андреевич впервые поднялся к трону двоюродного брата во время Казанского похода 1552 года. Согласно Никоновской летописи, Владимир Старицкий находился рядом с государем начиная с июньского похода к Коломне, где «рассматривал» воинов в полку и место предполагаемого сражения. Князь Владимир участвовал в «совете царском», где «мыслил» о походе на Казань, упоминался в письме митрополита Макария и ответном письме Ивана IV, «устраивал» в полках сотенных голов, при осаде Казани находился вместе с государем на Царевом лугу. Владимир Андреевич возглавлял группу неупомянутых бояр и воевод, к которым была обращена речь царя и ответ ему 23 августа, проносил здравницу царю на завоевание Казанского царства. Наконец, князь Владимир торжественно въехал в покоренную Казань вместе с другими династами – Иваном IV и «царем» Шигалеем [17, с. 187, 191, 197–199, 203, 204, 219, 220].

Крайне сложно предположить, что семнадцатилетний удельный князь в реальности играл столь видную роль в непредсказуемом по результатам и полному опасости походе. Летописец утаил детали, о которых поведал сам царь в первом послании А. Курбскому, вспоминая, что по завершении похода его, «аки пленника всадив в судно, везяху с малейшими людьми сквозе безбожную и неверную землю». Я.С. Лурье понимал этот фрагмент

как признание возвращения царя из Казани сразу после завершения компании несвоевременным шагом [16, с. 80, 393]. Однако правомерно видеть в этом преувеличенное, как это свойственно Ивану Грозному, представление об ограничении советниками его роли как самодержца в принятии решений.

Аналогичная роль Владимиру Андреевичу была уготована во время мартовских событий 1553 г., вызванных болезнью царя. Понуждаемый высокопоставленными вельможами, князем Воротынским и дьяком Висковатым, Владимир Старицкий «поневоле» целовал крест, а его мать удостоверяла подлинность акта печатью. Крестоцеловальная запись от 12 марта 1553 г. содержит обязательства общего характера, свойственные договорным грамотам более раннего времени и ставшие архаичными к середине XVI в., подобные включавшейся уже в договоры с Новгородом XIII в. статье, запрещавшей удельному князю покупать села и держать «закладней» [17, с. 526; 22, с. 460–461].

Лишь спустя год в окружении Ивана IV были составлены две крестоцеловальные записи, содержавшие конкретные обязательства применительно к условиям сосуществования в одном государстве самодержца и «принца крови». Апрельская 1554 г. запись содержала обязательство Владимира Андреевича служить в случае кончины Ивана IV не только его сыну Ивану, но и в случае кончины последнего – вдове Анастасии. Майская запись содержала дополнительное обязательство удельного князя жить на московском дворе, где можно было держать не более 108 слуг удельного двора [22, с. 462–468]. В.Б. Кобрин справедливо предположил, что с 1554 г. старицким князьям было разрешено распоряжаться не только верейскими, но и старицкими владениями [13]. Дополнительные крестоцеловальные записи, видимо, и были призваны гарантировать безусловное подчинение Владимира Андреевича воле своего царственного брата. Вторым способом достижения этой цели была практика поручительства за опальных вельмож, широко распространившаяся в 1560-х гг.; только в текст поручных записей 1562–1566 гг. включалась клаузула о неотъезде фигуранта записи «в уделы», из чего видна острота взаимоотношений Ивана

IV с удельным князем Владимиром [18, с. 15, 18, 25, 30, 33, 38, 43, 50, 54, 56, 57, 60].

Сказанное в полной мере проявилось во время Полоцкого похода 1562–1563 гг., где он возглавлял большой полк и в один день с Иваном IV прибыл в Великие Луки. Здесь удельный князь вместе с царем участвовал в приговоре о походе на короля, приступил во главе своего полка к осаде Полоцка, участвовал в приговоре о посылке в Великие Луки за запасами [6, с. 125, 134, 138, 139]. Любопытную подробность содержит повесть о полоцком походе в частных разрядных книгах: в уста Владимира Андреевича «вложена» здравница в честь Ивана IV на взятие Полоцка, аналогичная здравнице из повествования о взятии Казани [5, с. 169]. Факт текстологического заимствования здравницы удельного князя в адрес своего венценосного брата подтверждает предположения о том, что летописные известия о походах 1552 и 1563 гг. представляют церемониальный образ Владимира Андреевича, едва ли не тождественный фигуре соправителя царя, которым удельный князь никак не являлся. Реальное положение Владимира Андреевича состояло в полном контроле царственного брата над ним, свидетельством чего является его возвращение в Старицу в сопровождении пристава. Факт поездки Ивана IV в марте 1563 г. на пути из Полоцка в Старицу, где он «жаловал» князя с матерью и «пировал» у них, позволяет предположить некоторое смягчение в отношениях между братьями. Повторная поездка царя в Старицу и Верею состоялась в октябре 1564 г., когда «в Верею у князя Володимера Одреевича государь был и пировал, и по верейским селом дворцовым и по вышегородским государь ездил» [17, с. 370].

Реальные прерогативы удельного князя и степень обособленности его владений от законов и принципов деятельности государства и его аппарата наглядно представлены в земской судной грамоте, выданной замосковной Вохонской волости в 1561 году. Этот акт был пожалован волощанам удельным князем Владимиром, действовавшим в данном случае подобно суверенному правителю, спустя девять лет после начала земской реформы. Земская судная грамота свидетельствует, что как минимум в части удельнокняжеских вла-

дений была проведена земская реформа. В волости, где жили княжеские бобровники, учреждалась должность «излюбленного» судьи, в чьи руки переходил суд над крестьянами вместо прежнего суда волостеля, ловчего и их пошлинных людей.

Грамота включала в себя свод наиболее употребительных в местном суде статей из Судебника 1550 года. После перехода Вохонской волости во владение царя в результате «мены», 20 декабря 1566 г. полномочия излюбленных судей были утверждены Иваном IV [14, с. 137–142]. Судя по указной грамоте 1569 г., адресованной выборному старосте Московского уезда, земская реформа была проведена на большей части его территории [3, с. 227]. Следовательно, введение должности излюбленных судей в Вохонской волости в 1561 г. было одним из этапов реформы местного самоуправления в подмосковных волостях, включая находившиеся в то время в руках удельного князя.

Введение опричнины не могло снять напряжение во взаимоотношениях царя со своим двором. Наоборот, нараставшее отчуждение между опричными и земскими служилыми людьми заставляло Ивана IV подозревать Владимира Андреевича в возможных претензиях на трон. 15 января и 11 марта 1566 г. состоялись «мены» землями между царем и удельным князем, сохранявшие видимость добровольности, но в действительности вынужденные царем, в очередной раз поменявшим круг землевладельцев в уделе князя Владимира. В результате январского обмена землями в руках царя оказался Старицкий удел князя Владимира, включавший собственно старицкие волости, Новое городище, и «Холмские волости старой и новой уезд». Удельный князь взамен получил обширный Дмитровский уезд, в недавнем прошлом составлявший удельное княжество дяди Ивана IV и Владимира Андреевича – Юрия Ивановича Дмитровского.

По итогам мартовского обмена землями Владимир Андреевич лишился Верейского удела и города Алексин, приобретя взамен Звенигородский уезд и несколько дворцовых волостей Московского уезда [8, с. 420–424]. Вступив в права удельного властителя новых владений, князь Владимир должен был выдать

новые акты на земли для вотчинников, и прежде всего – монастырей. С.М. Каштанов, проанализировав содержание грамот «с податными привилегиями», выданных Владимиром Андреевичем в 1566–1568 гг., сделал вывод о том, что удельный князь проводил «активную иммунитетную политику», находя поддержку у митрополита Филиппа [9, с. 168].

Реальное положение князя Владимира в это время было двойственным. С одной стороны, принадлежность к московской династии обеспечивала ему первенство в земщине, что так или иначе превращало его в знамя всех недовольных опричной политикой. С другой стороны, в церемониальных и военных предприятиях он стоит рядом с государем, как, например, во время земского собора 1566 г., когда Иван IV «говорил со князем Володимиром Ондреевичем» [17, с. 402]. Его присутствие в армии, сосредоточенной в ноябре 1567 г. для вторжения в Ливонию, видимо, преследовало своей целью удерживать удельного князя под контролем. Присоединившись к армии в Твери, Владимир Старицкий сопровождал царя до военного совета на Оршанском яму, где, если судить по тексту посольской книги, он совместно с царем и царевичем Иваном участвовал в приговоре о прекращении похода и возвращении в Москву [19, с. 222; 20, с. 563]. Согласно прямым показаниям Г. Штадена и А. Шлихтинга, непосредственно перед военным советом князь Владимир раскрыл царю план заговора по его устранению во время похода [24, с. 61–62; 25, с. 101, 109]. Сопоставляя данные летописей, разрядных книг, меновных грамот, отметим факт неуклонного падения даже церемониальной активности удельного князя в середине 1560-х годов.

Индикатором же административно-политической активности Владимира Старицкого является интенсивность и характер выдававшихся им жалованных грамот и их соотношение с актами Ивана IV. Переход Дмитрова из рук царя во владение удельного князя, а Вереи – наоборот, вызывал необходимость повторной выдачи актов на иммунитетные владения вотчинников, и прежде всего – монастырей. На троицкое село Рождественское в Берендееве стане Дмитровского уезда сохранились грамота Ивана IV 1547 г. и грамота Владимира Андреевича 1566 г. (см. прил. 1, 4).

Царская тарханная грамота 1547 г. была подтверждена во время всеобщего пересмотра тарханов спустя четыре года – 17 мая 1551 г. с существенным исключением: «Опричь ямских денег, и окупных, и посошные службы, и тамги, и мыта – то им давати» (см. прил. 1).

Таким образом, с мая 1551 г. монастырская вотчина должна была платить основные прямые и косвенные налоги. Население вотчины по-прежнему освобождалось от городского дела, кошени и возки государевых «сен» и кормления «коня», устройства государева, наместничьего, волостелина и ямского двора, мощения мостов и гатей, участия в «проторах и разметах» местных сотских и дворников. Монастырь получал судебный иммунитет, а население вотчины освобождалось от суда наместников и волостелей «опричь душегубства и розбоя с поличным» и оставалось подсудно суду келаря или архимандрита; судебные споры с окрестным населением подлежали сместному суду администрации и монастыря.

Выдачей в августе 1566 г. жалованной грамоты Владимир Андреевич обозначал свой сюзеренитет над монастырским селом Рождественским, оказавшимся после «мены» на территории удела. В диспозитивной части грамоты, касающейся налогов, констатируется обязанность выплачивать «ямские деньги с сох по розводу, по чему в котором году мы велим ямских денег положить, и за посошную службу, и откупные деньги, и тамга, и мыт» (см. прил. 4). Все судебные привилегии монастырской вотчины были сохранены. Таким образом, в сравнении с актом Ивана IV грамота Владимира Старицкого не содержала ни новых податных льгот, ни судебных привилегий.

На Троицкое село Илемна Верейского уезда сохранились грамота Владимира Андреевича 1548 г. и грамота Ивана IV 1566 г. (см. прил. 2, 3). Формуляр этих грамот совпадает до деталей: 1) обе грамоты предоставляли освобождение от суда наместников, за исключением душегубства; 2) судебные споры с окрестным населением подлежали сместному суду администрации и монастыря, население освобождалось от ответственности за случайную смерть; 3) население вотчины освобождалось от проторов и разметов в пользу сотских и десятских, кормления госу-

дарева коня, кошения сен и выплаты законного и поворотного; 4) монастырь получил право держать конское пятно; 5) население переводилось на оброк в сумме 8 руб. «за дань и за ямские деньги и за примет»; 6) предоставлялась заповедь от незваных на пир; 7) предоставлялись два срока явки крестьян на суд.

Важно подчеркнуть, что в данном случае цитированные клаузулы были первоначально сформулированы в акте, утвержденном удельным князем, а в царской грамоте лишь продублированы. Можно предположить, что, коль скоро возможность распоряжения уделом князь Владимир получил не ранее 1554 г., то и сам акт на Илемну был создан в 1548 г. путем согласования с дьяками царя, если не в самой канцелярии Ивана IV. В этом случае вряд ли можно говорить об осознанной иммунитетной политике старицкого князя. Выдача жалованной грамоты на Илемну 21 июня 1566 г. Иваном IV также не меняла административно-фискальное положение монастырского села.

К 1543, 1555 и 1566 гг. относятся жалованные грамоты царя и удельного князя на вотчины Симонова монастыря в Повельском и Берендеевском станах Дмитровского уезда. Жалованная льготная грамота Ивана IV 1543 г. на монастырские владения в нескольких уездах распространяла на вотчины, включая село Верзнево в Дмитровском уезде, двухлетнюю льготу в уплате налогов, в том числе дань, ямские деньги, пососную службу, городское дело; в 1546 г. льгота была продлена еще на три года. Жалованная грамота Ивана IV на село Софонтиево 1555 г. предоставляла вотчине лишь судебный иммунитет. Актом 1566 г. Владимир Старицкий существенно изменил положение монастырских владений в Дмитровском уезде, предоставив им, в том числе селам Софонтьево и Верзневское, полное освобождение от всех налогов: «Не надобе моя князя Володимера Ондреевича дань, и ямские деньги, и примет, и ямчюжное дело, и пососная служба, и городское, и ямское дело, ни тамга, ни осминиче, ни костки, ни явки, ни везшее, ни писщя белка, ни портное, ни поворотное, ни прудов, ни мельниц им наших не делати, ни повозов всяких не возят, ни коня моего не кормят, ни сен моих не косят, ни двора волостелина не ставят, ни иная никоторая

моя пошлина и дело мое никоторое не надобе, ни к сотцким, ни к дворским не тянут ни в какие проторы, ни в розметы» [3, с. 186]. Жалованная грамота 1566 г. на симоновские села в Дмитровском уезде была единственным из сохранившихся актов удельного князя, который существенно изменял административно-фискальное положение находившихся под его сюзеренитетом вотчин.

Чудов монастырь 15 июля 1566 г. получил от Владимира Андреевича тарханно-оброкную несудимую грамоту на владения в Дмитровском и Звенигородском уездах. Подобно селу Илемна Троице-Сергиева монастыря, для населения чудовских вотчин основные налоги были заменены оброком: «Дают мне с тех своих сел и з деревень за мою дань и за ямские за прогонные деньги оброком з году на год» [11, с. 169]. Иосифо-Волоколамский монастырь около 1566 г. получил от Владимира Андреевича несудимую грамоту на свою звенигородскую вотчину. В сохранившемся отрывочном тексте копии нет сведений о тарханно-оброкных привилегиях, предоставленных монастырю, хотя от сравнительно мелких пошлин и натуральных повинностей владения обители могли быть освобождены [1, с. 335–336]. Февралем 1567 г. датируется выданная князем Владимиром митрополиту Филиппу жалованная грамота на вотчины митрополичьих монастырей и слуг в нескольких уездах удельного княжения. На них распространялись освобождение от мелких повинностей, главным образом натурального характера, и судебный иммунитет. Последним по хронологии актом, выданным Владимиром Андреевичем, стала указная грамота архимандриту Чудова монастыря от 31 августа 1568 г. с подтверждением права на рыбные ловли в Марининской волости Переславского уезда [2, с. 32–34].

Результаты. Выданные в 1566–1567 гг. старицким князем жалованные грамоты по своему формуляру не отличались от актов, выданных в царской канцелярии, и содержали разнообразные привилегии в русле отмеченных в историографии тенденций фискальной политики государства. С.М. Каштанов отмечает, что в 1566–1568 гг. постановлениями верховной власти практиковались и бессрочное освобождение вотчин от главных налогов

и повинностей, и освобождение от податей за оброк, и освобождение от мелких повинностей, главным образом натурального характера [10, с. 167]. Важно отметить, однако, тенденцию «зеркального» дублирования актов князя Владимира Андреевича и актов Ивана IV, отмеченную в грамотах на Рождественское и Илемну.

В данном случае следует говорить, скорее, о состязании в благочестии между царем и удельным князем, тем более что состязание проводилось путем выдачи грамот таким почитаемым корпорациям, как Троице-Сергиев, Чудов, Симонов, Иосифо-Волоколамский монастыри. Если рассматривать эти акты удельного князя как способ заручиться поддержкой влиятельных монастырей, то нельзя не удивляться наивности его окружения – ни одна из облагодетельствованных Владимиром Старицким обителей не выступила против

опричной политики в целом, или хотя бы в защиту преследуемого принца крови. Говоря словами Авраамия Палицына, «всего мира безумное молчание» было ответом на эскалацию опричного террора.

В приложениях публикуются донныне неизданные грамоты Ивана IV и Владимира Андреевича 1547–1566 годов.

ПРИМЕЧАНИЕ

¹ Исследование выполнено при финансовой поддержке гранта Министерства науки и высшего образования РФ, проект № 075-15-2020-786 «История письма европейской цивилизации».

The research was carried out with the financial support of a grant from the Ministry of Science and Higher Education of the Russian Federation, project No. 075-15-2020-786 “The history of writing of European civilization”.

1547 г. марта 20. – Жалованная тарханно-несудимая односрочная и на конское пятно грамота ц. и в. к. Ивана Васильевича иг. Тр-Серг. м-ря Ионе на монастырскую вотчину село Рождественское в Берендееве ст. Дмитровского у., с подтверждением ц. Ивана Васильевича 1551 г. мая 17 иг. Артемию.

Се аз, великий царь, и государь, и великий князь Иван Васильевич всеа Руси пожаловал есми богомольца своего Троецкого Сергеева монастыря игумена Ионну з братьею, или хто по нем иныи игумен будет в том монастыре. Били они нам челом о том, что их монастырское село Рождественое з деревнями в Дмитровском уезде в Берендеевском стану, и хто у них в том селе и в деревнях учнет жити людей, и тем их людем ненадобе моя великого князя дань, ни ямские деньги, ни посошная служба, ни городовое дело, ни мыт, ни тамга, ни сен моих не косят, ни возят, ни коня моего не кормят, ни двора моего, ни намесничя, ни волостелина не ставят, ни ямского двора не ставят же, ни мостов не мостят, ни гати не гатят, ни к сотцким, ни к дворским с тяглыми людьми не тянут ни в которые проторы, ни в розметы, ни иные им никоторые пошлины не надобе. А наши намесницы дмитровские и волостели и их тиуны берендеевские тех их людей не судят ни в чем, опричь душегубства и розбоя с поличным, а праведчики и доводчики поборов у них своих не берут и не въезжают к ним ни по что, а ведают и судят тех своих людей игумен сам з братьею, или кому прикажут. А кому будет какво дело городцкому человеку или волосному до монастырского человека, или монастырскому до городцкого или до волосного, и наши намесницы дмитровские и волостели и их тиуны тех их людей не судят, а игумен сам з братьею с ними ж судят, или их приказщик. А прав ли будет, виноват ли городцкой человек, или волосной, и он в правде и в вине намеснику и волостелю и их тиуном, а игумен з братьею, или их приказщик в то не вступаютца. А прав ли будет, виноват ли монастырской человек, и он в правде и в вине игумену з братьею, а намесницы наши дмитровские и волостели и их тиуны у них не вступаютца ни в праваго, ни в виноватаго. Также есми пожаловал игумена Ионну з братьею, или хто по нем иныи игумен будет: пятнати им лошади в том селе монастырским пятном. А хто у них з дерева убиетца, или от своих рук утеретца, или возом сотрет, или утонет, или иная которая смерть случитца, и оне являют нашим намесником дмитровским и волостелем и их тиуном, и оне им в том продажи не чинят. А кому будет какво дело до монастырских людей, ино их сужю яз, царь и государь и великий князь, или мой дворотцкой. А срок им чинят один в году, зиме Середохрестье Христово, а хто на них возмет не по их сроку правую грамоту или безсудную, и правая не в правую, а безсудная не в безсудную, а у кого будет грамоты на грамоты, и на сю мою грамоту грамоты нет. Писана на Москве лета 7055-го марта в 20 день.

(На об.) Лета 7000 пятьдесят девятого мая в 17 день царь и великий князь Иван Васильевич всеа Руси сеи грамоты слушав и выслушав сю грамоту, Живоначальные Троицы Сергиева монастыря игумена Артемья з братьею, или хто по нем игумен будет, пожаловал: велел им сю грамоту подписати на свое цареве и великого князя имя опричь ямских денег и окупных и посошные службы и тамги и мыта – то им давати. А опричь сей подписи царя и великого князя сей у них грамоты рушати не велел никому ничем. А коли они ис тех своих сел повезут хлеб и всякой запас, или ис которых городов купив, повезут в монастырь мед, и рыбу, и масло, и иной всякой запас на монастырской обиход, а не на продажу, и они с того запаса мыта и тамги не дают.

А подписал царя и великого князя дьяк Юрьи Сидоров.

Примечание.

Источник: Российский государственный архив древних актов (далее – РГАДА). Ф. 281. Дмитров. № 3780/68. Подлинник. Описание документа и печатей: Описание грамот Коллегии экономии. Т. 1: А–И / подгот. А. В. Антонов (далее – ОГКЭ). М., 2016. С. 665.

Упоминается: Шумаков С. А. Обзор грамот Коллегии экономии. М., 1912. Вып. 3. С. 82; Каштанов С. М. Хронологический перечень иммунитетных грамот XVI в. // Археографический ежегодник за 1957 год. М., 1958 (далее – Каштанов). С. 369, 370. № 538; ОГКЭ. С. 665.

1548 г. января 1. – Жалованная тарханно-оброчная, обельно-несудимая, двусрочная, заповедная (от незваных гостей) и на конское пятно грамота старицкого кн. Владимира Андреевича иг. Тр.-Серг. м-ря Ионе на монастырскую вотчину с. Илемна в Верейском у.

(Л. 1) Се аз, князь Володимир Андреевич, пожаловал есми живоначальные Троицы Сергиева монастыря игумена Иону з братьею, или кто по нем иной игумен будет в том монастыре. Что их село монастырское Илемна з деревнями в нашей отчине в Верее, и кто у них в том селе и в деревнях учнут жити людей, и тех их людей наместници наши верейские и их тиуни не судят ни в чем опричь одного душегубства, а праведчики и доводчики поборов своих на них не берут и не въежжают к ним ни по что, а ведает и судит игумен тех своих людей сам во всем, или кому прикажет. А случится суд сместной тем их людям з городцкими людьми или с становыми, и наместници наши верейские и их тиуни тех их людей судят, а приказчик монастырской с ними ж судит. А прав будет, или виноват городцкой человек или становой, и он в правде и в вине наместнику и его тиуну. А прав будет, или виноват монастырской человек, и он в правде и в вине монастырю. А наместници наши верейские и их тиуни в монастырского человека не вступаются ни в правого, ни в виноватого ничем, а кому будет какого дело до монастырского приказчика, ино его сужу яз, князь Володимир Андреевич, или мой боярин введенной. Также есми их пожаловал: те их люди к дворским, ни к сотцким, ни к десятцким с черными людьми не тянут ни во что, ни в какие проторы, ни в розметы, ни коня моего не кормят, ни сен не косят, и закосного не дают, ни двора моего, ни волостелиных не ставят, ни поворотного не дают. А хто у них з дерева убьется, или кого дерево убьет, или в воде утонет, или хто от своих рук утерется, или их убитым подкинут, и наместници наши того обьщут, да велят того и схоронити безпенно, а хрестьяном их в том продажи не учинят. Также и пятенщики мои верейские конеи у монастырских людей не пятнят, а держит монастырской приказчик у себя пятно свое монастырское, и кони у монастырских хрестьян пятнит своим пятном. Также есми пожаловал игумена з братьею: дают мне с того села и з деревень з году на год на Рожество Христово за дань и за ямские деньги и за примет в мою казну оброком восемь рублев денег. А у кого у монастырских людей будет пир или братчина, и к тем к их людям к монастырским на пир не зван не ходит никто, а хто придет к ним на пир или на братчину не зван, и они того вышлют вон безпенно, а хто у них учнет пити сильно, а учинится у них какова гибель, и ему та гибель платити без суда и без исправы. А наши недельщики дают на поруку монастырских христиан, также и от монастырских хрестьян, а учинят монастырским хрестьяном два срока в году: зиме в той ж день по Крещенье Христове, а лете на Петрово заговенье, а хто на монастырских хрестьян накинет срок, а не по сему их грамотному сроку, и яз им к тому сроку ездити не велел, а хоти на них хто возмет и безсудную грамоту, а не по сему их грамотному сроку, и та безсудная не в безсудную, а пристав ездю лишен. А у которого будет наместника или у волостеля моя жалованная грамота на грамоты, а на сю мою грамоту грамоты нет, а коли явят сю мою грамоту нашим наместником или волостелем и их тиуном, и они с нее не дают ничего. А дана грамота на Москве лета 7000 пятьдесят шестаго генваря в 1 день.

(Л. 1 об.) 107 Веря 7.

Князь Володимир Андреевич. По Белу горо.

Примечание.

Источник: РГАДА. Ф. 281. Веря. № 2339/12. Подлинник. Описание документа и печатей: ОГКЭ. С. 430.

Упоминается: Шумаков С. А. Обзор грамот Коллегии экономии. М., 1912. Вып. 3. С. 137. № 547; Каштанов. С. 373. № 568; ОГКЭ. С. 430.

1566 г. июня 21. – Жалованная подтвердительная тарханно-оброчная, обельно-несудимая, заповедная (от незваных гостей) и на конское пятно грамота ц. Ивана Васильевича келарю Тр.-Серг. м-ря Дорофею на монастырскую вотчину с. Илемна в Верейском у.

*(Л. 1) Се аз, царь и великий князь Иван Васильевич всеа Руси, пожаловал есми живоначальные Троицы Сергиева монастыря келаря Дорофея и священников и всю братию или хто у них в том монастыре архимарит будет. Били нам челом, а сказывают, что их село Илемна з деревнями в Верейском уезде, и на то село з деревнями была у них князя Володимера Онд[реевича грамо]та жаловалная ото всех податей, и нам бы их пожаловати, на то село з деревнями дати своя грамота жаловалная новая, такова ж, какова у них была наперед сего, да и грамоту жаловалную прежнюю перед нами клали. И аз, царь и великий князь тое грамоты слушав, Троецкого Сергиева монастыря келаря Дорофея и священников и всю братию и хто по них архимандрит будет, пожаловал. Что их село монастырское Илемна з деревнями в нашей отчине в Верее, и хто у них в том селе и в деревнях учнут жити людеи и крестьян, и тех * их людем наместницы наши верейские и их тиуни не судят ни в чем, опричь душегубства. А праведчики и доводчики поборов своих на них не берут и не въезжают к ним ни по что, а ведает и судит келарь з братею, или хто у них архимарит будет, тех своих людей и крестьян сами во всем, или кому прикажут. А случитца суд смесной тем их людем и крестьяном з городцкими людьми, или с станowymi, и наместницы наши верейские и их тиуни тех их людей судят, а приказщик монастырской с ними ж судит. А прав ли будет, или виноват городцкой человек или становой, и он в правде и в вине наместнику и его тиуну. А прав будет или виноват монастырской человек, и он в правде и в вине монастырю, а наместницы наши верейские и их тиуни в монастырского человека не вступаютца ни в правого ни в виноватого ничем. А кому будет какого дела искати на монастырском приказшике, ино его сужю яз, царь и великий князь, или мой дворетцкой Большого Дворца. Тако же есми их пожаловал тех их людей: к дворским, ни к сотцким, ни к десятцким с черными людьми не тянут ни во что, ни в какие проторы, ни в розметы, ни коня моего не кормят, ни сен не косят, ни закосного не дают, ни двора моего, ни волостелиных не *(Л. 2) ставят, ни поворотного не дают. А хто у них з дерева убьетца, или кого дерево убьет, или в воде утонет, или хто от своих рук утерьетца, или их хто подкинет убитым человеком, и наместницы наши того обыщут, да велят того и схоронити безпенно, а на хрестьянех на их веры не емлют, и в том им продажи не учинят. И пятенщики мои верейские конеи у монастырских людеи и у крестьян не пятнят, а держит монастырской приказщик у себя пятно свое монастырское, и кони у монастырских хрестьян пятнит своим пятном. Также есми пожаловал келаря и всю братию, или хто у них в манастыре архимандрит будет: давати им с того села и з деревень з году на год на Рожество Христово за дань и за ямские деньги и за примет в нашу казну оброком восемь рублей денег. А у кого у монастырских людей будет пир или братчина, и к тем к их людем к монастырским их крестьяном на пир незван не ходит никто, а хто придет к ним на пир, или на братчину незван, и они того вышлют вон безпенно, а хто у них учнет пити сильно, а учинитца у них какова гибель, и ему та гибель платити без суда и без исправы. А наши недельщики дают на поруку монастырских людей и хрестьян, также и от монастырских хрестьян, а учинят монастырским хрестьяном два срока в году: зиме в той же день по Крещенье Христове, а лете, угове Петрова говеина неделю, а хто на монастырских хрестьян накинет срок, а не по сему их грамотному сроку, и яз им к тому сроку ездити не велел. А хто на них возмет и безсудную грамоту, а не по сему их грамотному сроку, и та безсудная не в безсудную, а пристав ездю лишен. А у которого будет наместника или у волостеля моя жаловалная грамота на грамоты, а на сю мою грамоту грамоты нет, а коли явят сю мою грамоту нашим наместником или волостелем и их тиуном, и они с нее не дают ничего. А дана грамота на Москве лета 7074-го июня в 21 день.**

(Л. 1 об.) 431 из сотен. 13 Верей. То Калуге по Верее 7074 № 10.

Царь и великий князь Иван Васильевич всеа Руси.

(По склейке) Диак Иван Ишук.

Примечание.

Источник: РГАДА. Ф. 281. Верей. № 2341/14. Подлинник на 2 л. Описание документа и печатей: ОГКЭ. С. 431.

Упоминается: Шумаков С. А. Обзор грамот Коллегии экономии. М., 1912. Вып. 3. С. 137. № 548; Каштанов. С. 165. № 874; ОГКЭ. С. 431.

* Так в тексте.

1566 г. августа 1. – Жалованная подтвердительная обельно-несудимая и на конское пятно грамота старицкого кн. Владимира Андреевича келарю Тр.-Серг. м-ря Дорофею на монастырскую вотчину с. Рождественское в Берендеевском ст. Дмитровского у.

Се аз, князь Володимер Ондреевич, пожаловал есми Троицы Живоначальные Сергиева монастыря келаря Дорофея з братьею (а архимандрита в те поры у них не было), или хто вперед у Живоначальные Троицы в Сергиеве монастыре архимандрит будет. Били они нам челом о том, что их монастырское село Рождественое з деревнями в Дмитровском уезде в Берендеевском стану, и на то де у них село з деревнями жалованная грамота царя и великого князя Ивана Васильевича всеа Руси от дани, и от ямских денег, и от посошные службы, и от городского дела, и от мыту, и от тамги, и от сенокосов, и от дворовых дел, и от мостовщины, и от черных розметов, и от иных ото всяких пошлин, и от намеснича, и от волостелина суда, и от праведчиковых, и от довотчиковых поборов, и от пятенных пошлин, и от продажи в душегубстве, и на которые сроки наметывати на них приставом срочные. Да на царское же имя та у них грамота подписана, а на подписи, деи, написано: «Лета 7059-го мая в 17 день царь и великий князь Иван Васильевич всеа Руси тое их грамоты слушал и рушити ее не велел никому ничем опричь емских денег и откупных, и посошные службы, и тамги, и мыта – то им довати, а коли из тех своих сел повезут хлеб и всякой запас на монастырской обиход, а не на прадажу, и им с того запаса мыта и тамги не довати». А опричь, деи, тое подписи велел у них царь и великий князь ходити о всем по тому, как в той их грамоте подписано, а у подписи деи припись царева и великого князя дьяка Юрья Сидорова, и та деи у них грамота в монастыре в казне, да с тое з жалованные грамоты и с подписи, какова подпись у грамоты назоде подписана на царское имя, положили перед нами список слово в слово за килоревою печатью. И нам бы их пожаловати: выслушав, с тое их жалованные грамоты и с подписи списка велети им на то село Рождественое з деревнями дати своя жалованная грамота такова же, какова у них на то село з деревнями жалованная грамота царя и великого князя Ивана Васильевича всеа Руси и как у них на той грамоте на подписи написано. И аз, князь Володимер Ондреевич, с тое их з жалованные грамоты и с подписи, что назади у грамоты, списка слушал, и выслушев з грамоты и с подписи списка Троицы Живоначальные Сергиева монастыря келаря Дорофея з братьею, или хто вперед у Живоначальные Троицы в Сергиеве монастыре архимандрит будет, пожаловал. Хто у них в том селе и в деревнях учнут жити людей, и те их люди нашего городского дела не делают, ни сен наших не косят и не возят, ни коня моего не кормят, ни двора моего ни намеснича ни волостелина не ставят, ни ямского двора не ставят же, ни мостов не мостят, ни гатей не готят, ни к сотцким, ни к дворником с тяглыми людьми не тянут ни в которые про (Л. 2) торы ни в розметы, ни иные им некоторые пошлины не надобе, опричь ямских денег и посошные службы, и откупных, и тамги, и мыта, а ямские деньги с сох по розводу, по чему в котором году мы велим ямских денег положить, и за посошную службу, и откупные деньги, и тамга, и мыт – то им давати. А коли они из с тех своих сел повезут хлеб и всякой запас, или ис которых городов купив повезут в монастырь мед, и рыбу, и масло, и инои всякой запас на монастырской обиход, а не на продажу, и они с того запаса мыта и тамги не дают. А намесницы наши дмитровские и волостели, и их тиуны берендеевские тех их людей не судят ни в чем. А праведчики и довотчики поборов своих у них не берут и не въезжают к ним ни по что. А ведают и судят тех своих людей келарь Дорофеи з братьею, или хто вперед архимандрит будет, сами, или кому прикажут. А кому будет каково дело, городцкому человеку или волостному до монастырского человека, или монастырскому до городцкого или волостного, и наши намесницы дмитровские и волостели и их тиуны тех их людей судят, а келарь Дорофей з братьею, или хто вперед архимандрит будет с ними же судят, или их приказщик. А прав ли будет, виноват ли городцкой человек, или волостной, и он в правде или в вине намеснику или волостелю, и их тиуном, а келарь Дорофей з братьею или хто вперед архимандрит будет, или их приказщик в того не вступаютца. А прав ли будет, виноват ли монастырской человек и он в правде или в вине келарю з братьею или архимандриту, хто вперед архимандрит будет, а намесницы наши дмитровские и волостели и их тиуны не вступаютца ни в правого, ни в виноватого. Также есми пожаловал келаря Дорофея з братьею, или хто вперед архимандрит будет: пятнать им лошади в том селе монастырским пятном. А хто у них з дерева убьетца, или от своих рук утерьетца или возом сотрет, или утонет, или иная котторая смерть случитца, и оне являют нашим дмитровским намесником и волостелем и их тиуном, и они им в том продажу не чинят. А кому будет каково дело до монастырских людей, ино их сужю яз князь Володимер Ондреевич, или мой дворетцкой, а срок им чинят один в год зиме Середохрестье Христова, а хто на них возмет не по их сроку правую грамоту или безсудную, и

правая не в правую, а безсудная не в безсудную. А у кого будет грамоты на грамоты, а на сю мою грамоту грамоты нет.

Лета 7074-го августа в 1 день.

(На об. по склейке) Диак Иван Гаврилов.

Примечание.

Источник: РГАДА. Ф. 281. Дмитров. № 3817/105. Подлинник на 2 л. Описание документа и печатей: ОГКЭ. С. 671.

РГБ. Ф. 303. Кн. 527. № 122. Л. 141 об.–143 об. Список. На левом поле номер «рkv».

Упоминается: Шумаков С. А. Обзор грамот Коллегии экономии. М., 1912. Вып. 3. С. 87. № 283 ; Каштанов. С. 166. № 883. ОГКЭ. С. 671.

СПИСОК ЛИТЕРАТУРЫ

1. Акты феодального землевладения и хозяйства. Ч. II. – М. : Изд-во АН СССР, 1956. – 663 с.
2. Акты феодального землевладения и хозяйства. Ч. III. – М. : Изд-во АН СССР, 1961. – 442 с.
3. Акты феодального землевладения и хозяйства : Акты Московского Симонова монастыря. – Л. : Наука, 1983. – 352 с.
4. Амосов, А. А. Лицевой летописный свод Ивана Грозного. Комплексное кодикологическое исследование / А. А. Амосов. – М. : Эдиториал УРСС, 1998. – 392 с.
5. Анхимюк, Ю. В. Полоцкий поход 1563 г. в частных разрядных книгах / Ю. В. Анхимюк // Русский дипломатарий. Вып. 10 / отв. ред. А. В. Антонов. – М. : Древлехранилище, 2004. – С. 155–170.
6. Баранов, К. В. Записная книга Полоцкого похода 1562/63 года / К. В. Баранов // Русский дипломатарий. Вып. 10. – М. : Древлехранилище, 2004. – С. 119–154.
7. Веселовский, С. Б. Исследования по истории опричнины / С. Б. Веселовский. – М. : Изд-во АН СССР, 1962. – 538 с.
8. Духовные и договорные грамоты великих и удельных князей XIV–XVI вв. – М. : Изд-во АН СССР, 1950. – 586 с.
9. Зимин, А. А. Опричнина Ивана Грозного / А. А. Зимин. – М. : Мысль, 1960. – 535 с.
10. Каштанов, С. М. Финансы средневековой Руси / С. М. Каштанов. – М. : Наука, 1988. – 247 с.
11. Кистерев, С. Н. Акты московского Чудова монастыря 1507–1606 годов / С. Н. Кистерев // Русский дипломатарий. Вып. 9. – М. : Древлехранилище, 2003. – С. 59–234.
12. Кобрин, В. Б. Власть и собственность в средневековой России / В. Б. Кобрин. – М. : Мысль, 1985. – 278 с.
13. Кобрин, В. Б. Из истории Старицкого удела и двора / В. Б. Кобрин // Спорные вопросы отечественной истории XI–XVIII вв. – М. : Ин-т истории СССР АН СССР, 1990. – С. 109–111.
14. Наместничьи, губные и земские уставные грамоты Московского государства. – М. : Тип. Им. Моск. ун-та, 1909. – 208 с.
15. Носов, Н. Е. «Новое» направление в актовом источниковедении / Н. Е. Носов // Проблемы источниковедения. Вып. X. – М. : Изд-во АН СССР, 1962. – С. 263–284.
16. Переписка Ивана Грозного с Андреем Курбским. – М. : Наука, 1993. – 430 с.
17. Полное собрание русских летописей. Т. XIII. Патриаршая или Никоновская летопись. – М. : Наука, 1965. – 532 с.
18. Поручные записи 1527–1571 гг. / подгот. А. В. Антонов // Русский дипломатарий. Вып. 10. – М. : Древлехранилище, 2004. – С. 8–79.

19. Разрядная книга 1475–1605 гг. – М. : Ин-т истории СССР АН СССР, 1982. – Т. 2, ч. 2. – 321 с.
20. Сборник императорского Русского исторического общества. – СПб. : Тип. Китайского, 1892. – Т. 71. – 807 с.
21. Скрынников, Р. Г. Царство террора / Р. Г. Скрынников. – СПб. : Наука, 1992. – 572 с.
22. Собрание государственных грамот и договоров. Ч. 1. – М. : Тип. Всеволожского, 1813. – 643 с.
23. Черепнин, Л. В. Русские феодальные архивы XIV–XV вв. / Л. В. Черепнин. – М. : Изд-во АН СССР, 1951. – Ч. 2. – 470 с.
24. Шлихтинг, А. Новое известие о России времени Ивана Грозного / А. Шлихтинг. – Л. : Прибой, 1934. – 322 с.
25. Штаден, Г. Записки о Московии / Г. Штаден. – М. : Древлехранилище, 2008. – Т. 1. – 582 с.
26. Юрганов, А. Л. Категории русской средневековой культуры / А. Л. Юрганов. – М. : МИРОС, 1998. – 448 с.

REFERENCES

1. *Akty feodal'nogo zemlevladieniya i hozjajstva. Ch. II* [Acts of Feudal Land Ownership and Economy. Part 2]. Moscow, Izd-vo AN SSSR, 1956. 663 p.
2. *Akty feodal'nogo zemlevladieniya i hozjajstva. Ch. III* [Acts of Feudal Land Ownership and Economy. Part 3]. Moscow, Moscow, Izd-vo AN SSSR, 1961. 442 p.
3. *Akty feodal'nogo zemlevladieniya i hozjajstva: Akty Moskovskogo Simonova monastyrja* [Acts of Feudal Land Ownership and Economy. Acts of the Moscow Simonov Monastery]. Leningrad, Nauka Publ., 1983. 352 p.
4. Amosov A.A. *Litsevoj letopisnyj svod Ivana Groznogo. Kompleksnoje kodikologičeskoe issledovanie* [Facial Chronicle of Ivan Grozny. Complex Codicological Study]. Moscow, Editorial URSS Publ., 1998. 392 p.
5. Anhimjuk J.V. *Polotskiy pohod 1563 g. v chastnyh razrjadnyh knigah* [The Polotsk Campaign of 1563 in Private Discharge Books]. *Russkij diplomatarij. Vyp. 10* [Russian Diplomatarian. Iss. 10]. Moscow, Drevlehranilische Publ., 2004, pp. 155–170.
6. Baranov K.V. *Zapisnaja kniga Polotskogo pohoda 1562/63 goda* [The Notebook of the Polotsk Campaign of 1562/63]. *Russkij diplomatarij. Vyp. 10* [Russian Diplomatarian. Iss. 10]. Moscow, Drevlehranilische, 2004, pp. 119–154.
7. Veselovski S.B. *Issledovanija po istorii oprichniny* [Research on the History of Oprichnina]. Moscow, Moscow, Izd-vo AN SSSR, 1962. 538 p.

8. *Duhovnyje i dogovornyje gramoty velikih i udelnyh knjazej XIV–XVI vv.* [Spiritual and Contractual Letters of the Great and Appanage Princes of the 14th – 16th Centuries]. Moscow, Izd-vo AN SSSR, 1950. 586 p.
9. Zimin A.A. *Oprichnina Ivana Groznogo* [Ivan the Terrible's Oprichnina]. Moscow, Mysl' Publ., 1960. 535 p.
10. Kashtanov S.M. *Finansy srednevekovoj Rusi* [Finances of Medieval Russia]. Moscow, Nauka Publ., 1988. 247 p.
11. Kisterev S.N. Akty moskovskogo Chudova monastyrja 1507–1606 godov [Acts of the Moscow Chudov Monastery 1507–1606]. *Russkij diplomatarij. Vyp. 9* [Russian Diplomatarian. Iss. 9]. Moscow, Drevlehranilische Publ., 2003, pp. 59–234.
12. Kobrin V.B. *Vlast' i sobstvennost' v srednevekovoj Rossii* [Power and Property in Medieval Russia]. Moscow, Mysl' Publ., 1985. 278 p.
13. Kobrin V.B. Iz istorii Staritskogo udela i dvora [From the History of the Old Man's Lot and Court]. *Spornye voprosy otechestvennoj istorii XI–XVIII vv.* [Controversial Issues of National History of the 11th – 18th Centuries]. Moscow, In-t istorii SSSR AN SSSR, 1990, pp. 109–111.
14. Namestnichji, gubnye i zemskije ustavnye gramoty Moskovskogo gosudarstva [Viceroy, Provincial and Zemstvo Charters of the Moscow State]. Moscow, Tip. Imp. Mosk. un-ta, 1909. 208 p.
15. Nosov N.E. «Novoje» napravlenie v aktovom istochnikovedenii [A “New” Trend in Act Source Studies]. *Problemy istichnikovedenia. Vyp. X* [The Problems of Act Source Studies. Iss. 10]. Moscow, Izd-vo AN SSSR, 1962, pp. 263–284.
16. *Perepiska Ivana Groznogo s Andreem Kurbskim* [Correspondence of Ivan the Terrible with Andrey Kurbsky]. Moscow, Nauka Publ., 1993. 430 p.
17. Polnoje sobranije russkih letopisej. T. XIII. Patriarshaja ili Nikonovskaja letopis' [Complete Collection of Russian Chronicles. Vol. 13. Patriarchal or Nikon Chronicle]. Moscow, Nauka Publ., 1965. 532 p.
18. Antonov A.V., ed. Poruchnye zapisi 1527–1571 gg. [Guarantee Acts 1527–1571]. *Russkij diplomatarij. Vyp. 10* [Russian Diplomatarian. Iss. 10]. Moscow, Drevlehranilische Publ., 2004, pp. 8–79.
19. *Razrjadnaja kniga 1475–1605 gg.* [The Book of Official Appointments of 1475–1605]. Moscow, In-t istorii SSSR AN SSSR, 1982, vol. 2, part 2. 321 p.
20. *Sbornik imperatorskogo Russkogo istoricheskogo obshestva* [The Collection of the Imperial Russian Historical Society]. Saint Petersburg, Tipografija Katajskogo, 1892, vol. 71. 807 p.
21. Skrynnikov R.G. *Tsarstvo Terrora* [The Reign of Terror]. Saint Petersburg, Nauka Publ., 1992. 572 p.
22. *Sobranie gosudarstvennyh gramot i dogovorov. Ch. 1* [Collection of State Charters and Contracts. Part 1]. Moscow, Tip. Vsevologhskogo, 1813. 643 p.
23. Cherepnin L.V. *Russkie feodal'nye arhivy XIV–XV vv.* [Russian Feudal Archives of the 14th – 15th Centuries]. Moscow, Izd-vo AN SSSR, 1951, part 2. 470 p.
24. Slihting A. *Novoe izvestie o Rossii vremeni Ivana Groznogo* [New News About Russia in the Time of Ivan the Terrible]. Leningrad, Priboj Publ., 1934. 322 p.
25. Shtaden G. *Zapiski o Moscovii* [Notes on Muscovy]. Moscow, Drevlehranilische Publ., 2008, vol. 1. 582 p.
26. Jurganov A.L. *Kategorii russkoj srednevekovoj kultury* [Categories of Russian Medieval Culture]. Moscow, MIROS Publ., 1998. 448 p.

Information About the Author

Vladimir A. Arakcheev, Doctor of Sciences (History), Associate Professor, Director, Russian State Archive of Ancient Acts, Bolshaya Pirogovskaya St, 17, 119435 Moscow, Russian Federation; Leading Researcher, Institute of Russian History of the Russian Academy of Sciences, Dmitriya Ulyanova St, 19, 117292 Moscow, Russian Federation, arakk@rambler.ru, <https://orcid.org/0000-0002-8389-3806>

Информация об авторе

Владимир Анатольевич Аракчеев, доктор исторических наук, доцент, директор, Российский государственный архив древних актов, ул. Большая Пироговская, 17, 119435 г. Москва, Российская Федерация; ведущий научный сотрудник, Институт российской истории РАН, ул. Дмитрия Ульянова, 19, 117292 г. Москва, Российская Федерация, arakk@rambler.ru, <https://orcid.org/0000-0002-8389-3806>



DOI: <https://doi.org/10.15688/jvolsu4.2022.3.10>

UDC 94(470)«15/16»:726.71
LBC 63.3(2)44-37

Submitted: 15.02.2022
Accepted: 24.04.2022

THE STATE OF THE BUDGET OF THE JOSEPH-VOLOKOLAMSK MONASTERY AT THE END OF THE 16th – BEGINNING OF THE 17th CENTURY

Evgeniya S. Tseluykina

Volgograd State University, Volgograd, Russian Federation

Abstract. Introduction. The article examines the state of the budget of the Joseph-Volokolamsk Monastery at the end of the 16th – beginning of the 17th century during the reign of Fyodor Ivanovich, Boris Godunov, Vasily Shuisky, and the beginning of the reign of Mikhail Romanov. The aim is to trace the impact of the crisis on the level of economic development and the ability of the monastery to provide financial support to the state. The economic structure of the monastery has been well studied in relation to the 16th century, but the beginning of the 17th century was only touched upon by researchers. **Methods and materials.** We have at our disposal the economic books of the Joseph-Volokolamsk Monastery of the late 16th – early 17th century. The method of continuous systematization of income and expenses was used for study the economic development of the patrimony. **Analysis.** The analysis of the budget structure made it possible to identify categories of income and expenses, measure and compare indicators for different years of the late 16th – early 17th century, identify external factors that influenced the economic development of the patrimony. **Results.** In the 1580s the position of church patrimony in the Russian state ceased to be privileged, which provoked the economic reform of Misail Beznin in the Joseph-Volokolamsk Monastery in 1591 and the subsequent peasant unrest in the winter of 1594/95. The monastery's income in the category of deposits began to fall, but receipts from fees (dues, state duties, “na vere”, “na moleben”) increased. Of particular importance was the sale of investment property. In general, at the end of the 16th – beginning of the 17th century, there was a gradual decline in income until 1609. Unplanned payments affected the monastery budget the most: funds requested by Vasily Shuisky; maintenance of “pososhnye lyudi” and children of boyar “tuleny”. The siege of the monastery by the Poles in 1608–1609 and its capture provoked a sharp economic downturn. Despite the fact that in 1612/13 (after the liberation of the monastery in 1610) the first signs of economic recovery appeared, the monastery subsequently could not return to the previous level of economic development.

Key words: Joseph-Volokolamsk Monastery, early 17th century, the Time of Troubles, economic books, coming-expensive books, monastic budget.

Citation. Tseluykina E.S. The State of the Budget of the Joseph-Volokolamsk Monastery at the End of the 16th – Beginning of the 17th Century. *Vestnik Volgogradskogo gosudarstvennogo universiteta. Seriya 4. Istoriya. Regionovedenie. Mezhdunarodnye otnosheniya* [Science Journal of Volgograd State University. History. Area Studies. International Relations], 2022, vol. 27, no. 3, pp. 143-163. (in Russian). DOI: <https://doi.org/10.15688/jvolsu4.2022.3.10>

УДК 94(470)«15/16»:726.71
ББК 63.3(2)44-37

Дата поступления статьи: 15.02.2022
Дата принятия статьи: 24.04.2022

СОСТОЯНИЕ БЮДЖЕТА ИОСИФО-ВОЛОКОЛАМСКОГО МОНАСТЫРЯ В КОНЦЕ XVI – НАЧАЛЕ XVII ВЕКА

Евгения Сергеевна Целуйкина

Волгоградский государственный университет, г. Волгоград, Российская Федерация

Аннотация. В статье исследуется состояние бюджета Иосифо-Волоколамского монастыря в конце XVI – начале XVII в.: в периоды правления Федора Ивановича, Бориса Годунова, Василия Шуйского, начала царствования Михаила Романова. Цель – проследить влияние кризиса на уровень экономического развития и способность монастыря оказывать финансовую поддержку государству. Хозяйственное устройство обители хорошо изучено применительно к XVI в., однако начало XVII в. лишь затрагивалось исследователями. В на-

шем распоряжении имеются хозяйственные книги Иосифо-Волоколамского монастыря конца XVI – начала XVII века. Для исследования экономического развития вотчины был использован метод сплошной систематизации доходов и расходов. Анализ структуры бюджета позволил выделить категории доходов и расходов, измерить и сравнить показатели за разные годы конца XVI – начала XVII в., определить внешние факторы, повлиявшие на экономическое развитие вотчины. В 1580-е гг. положение церковных вотчин в Русском государстве перестало быть привилегированным, что спровоцировало проведение в Иосифо-Волоколамском монастыре в 1591 г. экономической реформы Мисаила Безнина и последующие крестьянские волнения зимой 1594/95 года. Доходы монастыря по категории вкладов начали падать, но поступления от сборов (оброка, государственных повинностей, «на вере», «на молебен») увеличивались. Особое значение имела продажа вкладного имущества. В целом в конце XVI – начале XVII в. наблюдается процесс постепенного снижения доходов вплоть до 1609 года. Сильнее всего на монастырском бюджете сказались незапланированные выплаты: средства, затребованные Василием Шуйским; содержание «посошных людей» и детей боярских «туленов». Осада монастыря поляками в 1608–1609 гг. и его захват спровоцировали резкий экономический спад. Несмотря на то что в 1612/13 г. (после освобождения монастыря в 1610 г.) появились первые признаки восстановления хозяйства, монастырь впоследствии так и не смог вернуться к прежнему уровню экономического развития.

Ключевые слова: Иосифо-Волоколамский монастырь, начало XVII в., Смутное время, хозяйственные книги, приходо-расходные книги, монастырский бюджет.

Цитирование. Целуйкина Е. С. Состояние бюджета Иосифо-Волоколамского монастыря в конце XVI – начале XVII века // Вестник Волгоградского государственного университета. Серия 4, История. Регионоведение. Международные отношения. – 2022. – Т. 27, № 3. – С. 143–163. – DOI: <https://doi.org/10.15688/jvolsu4.2022.3.10>

Введение. Иосифо-Волоколамский монастырь в середине XVI в. имел большое количество земель, что позволило ему к началу XVII в. быть в одном ряду с такими крупными церковными вотчинниками, как Троице-Сергиев и Кирилло-Белозерский монастыри. Его хозяйственная деятельность, по мнению М.Н. Тихомирова и К.Н. Щепетова, еще во второй половине XVI в. обеспечивала наличие значительного количества свободных средств в монастырской казне, которые привлекались русскими царями для решения финансовых проблем государства [67, с. 152; 75, с. 96]. В.И. Корецкий связал начало такой практики с Ливонской войной, когда Иван IV, испытывая острую нужду в деньгах, в 1573 г. отправил послание в Кирилло-Белозерский монастырь, а в 1574 г. – в Иосифо-Волоколамский. В 1577 г. деньги с монастырей поступили в государеву казну [42, с. 80–81, 86].

Изучение состояния бюджета Иосифо-Волоколамского монастыря в конце XVI – начале XVII в. позволит ответить на вопрос о том, насколько существенно затронул кризис периода Смуты монастырское хозяйство и был ли монастырь в состоянии оказывать финансовую поддержку государству, как раньше.

Дискуссия. Согласно принятому в историографии мнению, вотчина Иосифо-Волоколамского монастыря с середины XVI в. до

1580-х гг. почти не подвергалась изменениям. Сокращение доходов монастыря в последней четверти XVI в. было связано с решениями церковных соборов 1580–1584 гг., направленных на ограничение церковного землевладения¹. Образовавшийся дефицит бюджета напрямую повлиял на социально-экономическое положение монастырских крестьян. Увеличение крестьянского оброка, а впоследствии и крестьянские волнения, по мнению М.Н. Тихомирова, были вызваны снижением монастырских доходов в 1587–1589 годах [67, с. 151–154]. А.Г. Маньков указал на предпосылки этих волнений, возникшие, по его мнению, еще в 1570–1580-х гг.: хозяйственное истощение страны от длительной Ливонской войны, повсеместное запустение пашенных земель и повышение цен на сельскохозяйственные продукты на внутреннем рынке [44, с. 462–464].

В 1591 г. для улучшения экономического положения монастырская администрация во главе со старцем Мисаилом Безниным провела реформу, определившую взаимоотношения Иосифо-Волоколамского монастыря и крестьян на протяжении как минимум двух десятилетий. Эта реформа и ее последствия часто затрагивались историками в ходе исследования проблемы закрепощения крестьян (см.: [16; 24; 27; 42; 62; 63; 65; 67; 75]).

Таким образом, проблема экономического состояния монастыря в XVI в. имеет высокую степень изученности, где следует особо отметить работы А.А. Зимина [20–22; 24; 25]. При этом последующий период – начало XVII в. – затрагивался только в связи с событиями Смутного времени [6; 23; 74]. В итоге дискуссия о причинах снижения с конца XVI в. доходов Иосифо-Волоколамского монастыря носит незавершенный характер.

Методы и материалы. Исследователи обращались к вопросам финансово-хозяйственной деятельности Иосифо-Волоколамского монастыря, считая фонд его документов чуть ли не единственным значительным фондом для изучения истории церковного землевладения и хозяйства в центральной части Русского государства XVI века [24, с. 5]. Сохранилось большое собрание грамот: более 500 за XVI – начало XVII века [48, с. 54].

М.Н. Тихомиров первым ввел в научный оборот основной массив хозяйственных книг Иосифо-Волоколамского монастыря середины XVI века [67]. К.Н. Щепетов, продолжив работу М.Н. Тихомирова, сосредоточился на вопросах экономического развития обители в конце XVI в. и изучении приходо-расходных книг 1580–1590-х годов [75].

А.А. Зимин и М.Н. Тихомиров опубликовали Долговую книгу 1532 г. и Книгу ключей и денежных оброков 1547–1561 годов [32]. А.А. Зимин, опираясь на акты, когда они еще хранились в монастырском архиве, реконструировал процесс становления и управления вотчиной Иосифо-Волоколамского монастыря с конца XV в. до 1590-х годов [24]. Также историк ввел в научный оборот три хозяйственные книги начала XVII в., используя их данные для исследования борьбы правительственных войск с отрядами И. Болотникова [23].

Применительно к истории крестьянства XVI в. и к вопросу движения цен в Русском государстве хозяйственные книги Иосифо-Волоколамского монастыря изучались А.Г. Маньковым [45; 46]. По подсчетам исследователя, сохранилось 50 хозяйственных книг XVI века [45, с. 290, 292]. А.Г. Маньков предложил классификацию документов, описал и опубликовал многие из них (например, книги высева, ужина и умолота) [9–14; 47].

Сохранились книги Иосифо-Волоколамского монастыря, датированные началом XVII века. Полностью опубликована лишь книга за 7115 (1606/07) г. [68], отрывками изданы книги за 7110 (1601/02) [19], 7114 (1605/06) и 7116 (1607/08) годы [23]. В Российском государственном архиве древних актов (РГАДА) хранятся книги за 7110 (1601/02), 7114 (1605/06), 7115 (1606/07), 7116 (1607/08), 7118 (1609/10), 7119 (1610/11), 7121 (1612/13) годы. В архиве Санкт-Петербургского института истории РАН (АСПБ ИИ РАН) находится отрывок приходной книги 7115 (1606/07) года.

Таким образом, состояние бюджета Иосифо-Волоколамского монастыря XVI – начала XVII в. можно рассмотреть на основании его хозяйственных книг, которые представлены приходными, расходными, долговыми, оброчными и другими видами книг. Эти документы позволяют проследить динамику бюджета монастыря накануне и в разгар Смуты. Важно также выяснить, как события Смуты повлияли на состояние хозяйства Иосифо-Волоколамского монастыря.

Исследователи отмечают сложность работы с приходо-расходными книгами средневековых монастырей ввиду их неполноты. Для изучения экономической деятельности хорошо себя зарекомендовала методика сплошной систематизации доходов и расходов [4; 5; 8; 26; 40; 41; 58]. Путем подсчета и сравнения показателей дохода и расхода за разные годы можно определить перерасход, прошлогодний остаток и оценить финансовые риски монастыря.

Анализ. Иосифо-Волоколамский монастырь в системе Московского государства накануне и в период Смуты. Большая часть монастырских владений располагалась в Рузском и Волоцком уездах, что, по подсчетам Е.А. Колычевой, составляло 74 % от всех земель обители на рубеже XVI–XVII веков [39, с. 74]. Оставшаяся часть вотчины находилась в Клинском, Тверском, Старицком, Зубцовском, Ржевском, Московском, Владимирском, Дмитровском и Козельском уездах [75, с. 93]. По оценкам А.А. Зимина, к концу XVI в. в Рузском уезде только 20 % было средних земель, остальные – худые [24, с. 185]. В этом же уезде в 1569 г. насчитывалось 1 293 двора (222 из которых пустые) [24,

с.186]. К.Н. Щепетов утверждал, что Иосифо-Волоколамский монастырь в 1591 г. владел населенными пунктами в 40 волостях, которые располагались на 1 580 вытях с третью и четвертью, то есть 26 070 десятин [75, с. 93]. Необработанная почва составляла 56 % от всех вотчинных земель монастыря [75, с. 97–98.]. А.А. Зимин указал на ошибочность подсчетов К.Н. Щепетова² и, опираясь на данные писцовых книг 1620-х гг., подсчитал, что в конце XVI в. вотчина составляла 36 461 $\frac{3}{4}$ десятины. Для начала XVII в. точные подсчеты провести невозможно, так как в описях монастырских владений этого периода имеются значительные пропуски ввиду запустения земли после «разрухи» [24, с. 185–186].

Для управления вотчиной Иосифо-Волоколамского монастыря в конце XVI – начале XVII в. существовало несколько приказов, созданных по административно-территориальному признаку, и в них были сосредоточены деньги, поступающие в монастырь от сборов с крестьян. Посельские старцы отчитывались о хозяйственной деятельности и кормились с собранных пошлин [70]. Поступления в казну производились также и в натуральном виде (зерно, скот и др.). При избрании казначея на очередной срок (обычно на год) в приходных книгах фиксировалось количество денег и их местонахождение. Обычно в эту сумму включали остаток после предыдущего года, деньги, отложенные в монастырской казне, деньги в приказах и у стряпчего в Москве.

В 1601–1603 гг. монастырская вотчина, как и другие земли в центральной части Русского государства, существовала в условиях сильнейшего голода. Красноречива запись в приходо-расходной книге 1601/02 г. по этому поводу: «Того ж 110-го году божиим изволением был во всей Руской земле глад великой. Ржи четверть купили в три рубли, а еравого хлеба не было никакова ни овощу ни меда. Мертвых по улицам и по дорогам собаки не проедали» [37, л. 135]. А.И. Алексеев указал на сокращение оброчных платежей в этот период по причине оскудения крестьян [1], что подтверждается данными приходо-расходной книги за 1601/02 г.: по приказу старца Гурия Ступишина и соборных старцев оброк не был взят с 5 крупных сел: Ангилово, Фаустовы Горы³, Ракитино, Быково, Обабурово – «от-

дано им за худобу» [19, с. 29]. По нашим подсчетам, в этих селах было около 111 вытей земли. При этом оброк не был собран и с тех крестьян, которые «вымерли», «охудали», «разбрелись кормица» [19]. Из 225 зафиксированных вытей, с которых не был взят оброк, 2 выти «погорели», более чем со 131 выти крестьяне ушли. И.И. Смирнов утверждал, что голод спровоцировал увеличение крестьянских побегов [62, с. 74–75], и это, как видится, повлияло на размах восстания И. Болотникова.

А.А. Зимин, оценивая события 1606 г. как первый этап крестьянского движения под предводительством И. Болотникова, привел сведения о подготовке монастыря к борьбе с повстанцами с августа 1606 года. Среди таких мероприятий выделена поставка лошадей на государеву службу [23, с. 357]. Осенью 1606 г. болотниковские казаки подошли к монастырю и, как отметил Г.Н. Бибиков, осадили его в начале октября [6, с. 15]. Уже 27 октября (Г.Н. Бибиков настаивал на 1 ноября (цит. по: [23, с. 357–358])) монастырь был освобожден царскими войсками [23, с. 358], а в 1607 г. «посошные люди» Иосифо-Волоколамского монастыря участвовали в борьбе с восставшими под Калугой и Тулой.

После поражения И. Болотникова под Тулой и Лжедмитрия II под Брянском (ноябрь – декабрь 1607 г.) Иосифо-Волоколамский монастырь был осажден поляками. И.О. Тюменцев отметил, что захват Иосифо-Волоколамского монастыря планировался одновременно с Троице-Сергиевым, то есть осенью 1608 года. По данным И. Будиллы, поход начался 30 августа 1608 года [7, стб. 143; 69, с. 220]. Царские войска не успели подойти к обители и защитить ее, поэтому монахам пришлось сражаться с польскими отрядами пана П. Руцкого, они отказались сдать ее и сели в осаду [69, с. 295–296]. Неизвестно точно, когда монастырь был взят, но в расходной книге, которую продолжали вести даже в условиях осады и под поляками, упоминаются две челобитные, посланные пану П. Руцкому и гетману Тушинского лагеря князю Р. Рожинскому⁴ 9 октября 1609 г., а также одна челобитная, направленная пану П. Руцкому 30 октября 1609 г., и представлена запись об изъятии П. Руцким из монастырской казны 1 700 руб-

лей от 28 ноября 1609 года. О чем были челобитные – неизвестно. И. Будилла отметил, что волоколамские старцы не доверяли П. Руцкому, открыли ворота лишь перед гетманом Р. Рожинским, прибывшим из Тушина [7, стб. 161; 69, с. 459]. Сравнивая записи расходной книги до выдачи денег П. Руцкому 28 ноября 1609 г. и после, можно предположить, что важные для Иосифо-Волоколамского монастыря события происходили как раз в октябре – ноябре 1609 г., возможно и сдача монастыря тушинцам. Так, до разорения казны поляками записи были редкими, содержащими в основном сведения о выплатах и раздаче денег в долг детям боярским «волоченинам»⁵, а после 28 ноября сильно возросло количество покупок хлеба. В марте 1610 г. Р. Рожинский, боясь нападения войск В.И. Шуйского, двинулся в сторону Иосифо-Волоколамского монастыря⁶ [7, стб. 184], вслед за ним М.В. Скопин-Шуйский послал войска во главе с Г. Валуевым к Волоку [74, с. 462–463], которые и освободили Волоцкую обитель 11 мая 1610 года [38, с. 287].

Доходы Иосифо-Волоколамского монастыря в конце XVI – начале XVII века. Весь годовой приход можно разделить: 1) на вклады; 2) доходы от продаж; 3) сборы с крестьян; 4) выплаты по кабалам (или долговые деньги). До начала XVII в. в монастыре велись специальные вкладные книги, где фиксировались данные о подобных поступлениях в казну (см.: [66]).

1. *Доходы от вкладов* в монастырской казне Иосифо-Волоколамского монастыря во второй половине XVI в. преобладали, об этом писали К.Н. Щепетов [75, с. 94], А.А. Зимин [24, с. 153] и С.И. Сметанина [60, с. 32]. По подсчетам К.Н. Щепетова, в 1573 г. вклады составляли 74 % всех поступлений, в 1581 г. – 57 % [75, с. 95–96].

В хозяйственных книгах конца XVI – начала XVII в. вклады записаны вместе с другими денежными поступлениями в приходной части документов. По нашим подсчетам, вклады от годового дохода составили: в 1592/93 г. – 13 %, в 1601/02 г. – 40 %, в 1606/07 г. – 34 %, в 1607/08 г. – 43 %, в 1610/11 г. – 7 %, в 1612/13 г. – 25 %. Из этого следует, что в начале XVII в. по сравнению с серединой XVI в. доля вкладов была нестабильна (см. табл. 1, рис. 1).

Сравнение данных о вкладных поступлениях в XVI и начале XVII в. позволяет зафиксировать общее снижение сумм вкладов по всем категориям вкладчиков. Например, вклады высших церковных иерархов в начале XVII в. меньше почти в 5 раз по сравнению с серединой – второй половиной XVI века. Вклады монастырских старцев в начале XVII в. по суммам сопоставимы с суммами рядовой братии. Суммы вкладов монастырских слуг и крестьян не изменились по сравнению с XVI в., но на фоне снижения общей суммы вкладов стали выглядеть более значительными в бюджете монастыря [71]. Т.С. Николаева отметила схожую тенденцию в Троице-Сергиевом монастыре [49, с. 77–81]. Можно предположить, что политика опричнины и последствия Ливонской войны, повлиявшие на повсеместное увеличение вкладов, сгладились к концу XVI века. Нараставший всеобщий социально-экономический кризис отразился на суммах вкладов обеспеченной прослойки населения. Однако превращение обители в потенциальное «убежище» на момент нападения вражеских войск оказало влияние на то, что вклады крестьян и монастырских слуг продолжили поступать в казну в том же объеме.

2. Отдельного рассмотрения требуют *доходы от продажи* вкладного имущества, в том числе «фрухляди» – имущества, которое осталось после смерти иноков. Оно отходило монастырю для последующей продажи не только на территории вотчины, но и за ее пределами. Вкладное имущество включало, в частности, одежду, коней, реже конское снаряжение и оружие. Оно заполняло нишу ремесленных товаров в монастырской торговле, так как обитель не владела собственным производством и, как отметил С.В. Бахрушин, постоянно закупала соответствующие товары из других регионов [3]. Торговля вкладным имуществом занимала 36 % от всех продаж в 1607/08 г. и 50 % в 1610/11 году.

В целом продажи как категория дохода для конца XVI в. не играли весомой роли в формировании монастырской казны, об этом писали, в частности, С.И. Сметанина [60, с. 32] и Н.А. Горская [15, с. 136]. Однако для Смуты были характерны другие экономические условия, что особенно хорошо прослеживается в книгах 1610–1613 гг. – в этот момент продажи доходили до 51 % от всей суммы дохода.

Таблица 1. Доходы Иосифо-Волоколамского монастыря в 1592–1613 годы

Table 1. Income of the Joseph-Volokolamsk Monastery in 1592–1613

Год	Вклады		Торговля		Сборы		Долговые деньги		Всего Деньги
	Деньги	%	Деньги	%	Деньги	%	Деньги	%	
1592/93	60 227	13	111 320	25	285 581,5	61	5 562	1	462 691
1601/02	45 674	40	8 124	7	57 562	51	1 869	2	113 229
1606/07	23 372	34	18 720	28	7 141	11	18 638	27	67 871
1607/08	121 153	43	50 219	18	69 568	25	40 727	14	281 667
1610/11	1 852	7	14 038	51	7 009	25	4 724	17	27 623
1612/13	16 377	25	8 501	14	12 074	18	27 700	43	64 652

Примечание. Составлено автором по: [30; 33–38; 52–55; 68].



Рис. 1. Соотношение категорий прихода Иосифо-Волоколамского монастыря в 1592–1613 годы

Fig. 1. The ratio of the categories of income of the Joseph-Volokolamsk Monastery in 1592–1613

Примечание. Составлено автором по: [30; 33–38; 52–55; 68].

Относительно категорий товаров следует отметить, что до 1609 г. активно продавали продукты (хлеб, яблоки, лук) и скот. По данным Н.А. Горской, только 6 % годового сбора зерна с земли Иосифо-Волоколамского монастыря шло на рынок, остальное использовалось для внутренних нужд [15, с. 136]. После разорения монастыря поляками и истощения его зерновых запасов на первый план в категории продаж выходят вкладное имущество, дворы и избы, а также накопленные за предыдущие годы кожи и овчина.

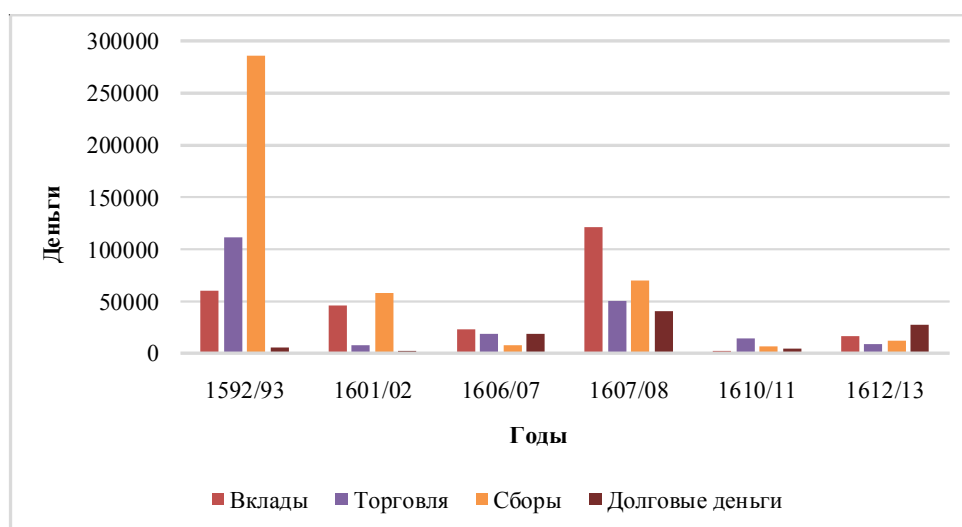
3. Другой категорией доходов были различные *крестьянские повинности*, сбор которых осложнялся большим количеством необработанной почвы. Такие поступления сильно превышали все остальные доходы монастыря в 1592/93 г. в связи с хозяйственной политикой, проводимой старцем Мисаилом

Безниным. По нашим подсчетам, они составили около 61 % от общей суммы прихода.

Традиционно крестьяне платили *оброк*, размер которого для конца XVI в., по данным Е.А. Колычевой, составлял примерно 2 рубля [41, с. 104]. М.Н. Тихомиров приводил следующие цифры для Иосифо-Волоколамского монастыря в 1595 г.: «...с выти оброку по полуполтине денег да по четверти солоду житного, да по осьмине пшеницы, да по полуосьмине конопель» [67, с. 137]. Вместе с тем предусматривалась замена хлеба денежным эквивалентом: солод – 2 гривны, пшеница – 5 алтын, конопля – 2 алтына [67, с. 137]. То есть сумма оброка составляла примерно 22 алтына с выти. Однако необходимо отметить, что это распоряжение выпущено после крестьянских волнений в монастыре зимой 1594/95 г., когда размер оброка был существенно снижен. В 1601/02 г. продолжали взимать

мать с выти по полуполтине [37, л. 58–67], сопутствующие натуральные сборы не внеслись в книгу. В 1607/08 г. был взят оброк с крестьянина Петруши Потапова сына 10 алтын за четверть выти (1 рубль 6 алтын 4 деньги с выти) [53, л. 6], с попа – за «пустую полвыти» полтина (1 рубль с «пустошной выти») [53, л. 12 об.], с крестьян оброчных деревень брали с «выти по рублю» [53, л. 30 об.]. В 1610/11 г. «с полуторы выти с полуштиной» собрано 17 алтын [54, л. 6] (то есть примерно 8 алтын с выти).

После отмены тарханов в 1584 г. Иосифо-Волоколамскому монастырю было предоставлено право сбора государственных повинностей с монастырских крестьян. Так появился окладный вид хозяйственных книг (как их назвал А.Г. Маньков [45, с. 293]), в которых фиксировался сбор данных, полоняничных и других денег. В 1589/90 г. *дань, полоняничные и охотничьи деньги* взимались вместе, в среднем норма сбора с сохи составляла 34 рубля. В 1592/93 г. появились *ямские деньги* с нормой 10 руб. с сохи для всех уездов [39, с. 164–165]. В хозяйственную книгу 1607/08 г. была включена казначейская книга сбора денег «в Московский платеж», где была установлена плата 11 алтын с выти [53, л. 251]. Около 70 % собранных денег (111 рублей 30 алтын 4 деньги) было передано в государственную казну [53, л. 261], остальные находились в монастыре и при необходимости могли быть использованы на его нужды.

Обратим внимание на *сборы «в посошные люди»*. О роли «посошных людей» в русском войске писал А.В. Чернов [73], он определил их функции как строительные и инженерные. В книгах 1592/93 г. не содержится информации о занятиях «посошных людей», известно лишь, что деньги на их содержание взимали с крестьян с формулировкой «за посошного казака» (было собрано 127 рублей 32 алтына 3 деньги). Можно предположить, что «посошные люди» участвовали в строительстве Елецкой крепости [59]. О монастырских «посошных людях» 1607/08 гг. известно гораздо больше благодаря «приходо-расходным памятям» монастырских слуг, которые переписывались в расходные книги (с крестьян было собрано 191 рубль 12 алтын пол-3 деньги).

Традиционными были *сборы «на вере»*: судебные, свадебные, явочные, праздничные и др. К.Н. Щепетов писал, что собирали их слуги и ключники непосредственно в сельских приказах, а значение этих сборов для конца XVI в. очень велико и несильно уступало оброку [75, с. 114–115]. Однако в начале XVII в. такие пошлыны стали встречаться очень редко, их удалось выявить только в книгах 1607/08 и 1612/13 годов. Во всех книгах зафиксированы *сборы «на молебен»*, они были регулярными, но фиксировались незначительными суммами и, судя по всему, никак не регулировались.

4. Важную часть прихода составляли *сборы долговых денег*, или сборы по кабалам. Самая ранняя дошедшая до нас монастырская Долговая книга датирована 1532 г. и принадлежала Иосифо-Волоколамскому монастырю [45, с. 292]. В исследуемый период активный сбор денег в долг зафиксирован в 1606/07 г., когда было собрано 93 рубля 6 алтын 2 деньги, в 1607/08 г. эта сумма значительно возросла до 203 рублей 21 алтына 1 деньги. Но особое значение долговые деньги приобрели в 1612/13 г., когда было собрано 138 рублей с полтиной, что составило 43 % от общей суммы годового дохода (323 рубля 8 алтын 4 деньги).

Расходы Иосифо-Волоколамского монастыря в период Смуты. Весь годовой расход в Иосифо-Волоколамском монастыре состоял: 1) из покупок; 2) различных выплат; 3) раздачи денег в долг.

1. Самой значительной категорией расходов были разнообразные *покупки*: продукты, непродовольственные товары, услуги (см. табл. 2, рис. 2). В 1592/93, 1601/02 и 1610/11 гг. покупки продуктов составляли более 50 % от общегодового расхода. Ввиду слабого развитого характера промысловой и ремесленной сфер в монастыре логичным является наличие у такой крупной вотчины торговых связей с различными городами, что отмечено С.В. Бахрушиным для XVI века [2, с. 58]. Монастырь закупал как продукты, так и непродовольственные товары. В ближайшем Волоколамске ремесленники часто выполняли монастырские заказы: изготавливали гвозди, дубили кожи, писали образы и др.

Таблица 2. Расход Иосифо-Волоколамского монастыря в 1592–1613 годах

Table 1. Expense of the Joseph-Volokolamsk Monastery in 1592–1613

Год	Продукты		Непродовольственные товары		Услуги		Выплаты		Долговые деньги		Всего Деньги
	Деньги	%	Деньги	%	Деньги	%	Деньги	%	Деньги	%	
1592/93	223 003,5	56	79 149,0	20	27 894,0	7	63 232	16	5 226	1	398 504,5
1601/02	112 009,5	53	35 215,0	17	7 897,5	3,5	56 055	26	1 110	0,5	212 287,0
1606/07	93 663,5	11	59 103,5	7	20 578,5	2	678 618	78	14 000	2	865 963,5
1607/08	103 264,5	28	21 932,0	6	7 241,0	2	227 587	63	2 800	1	362 824,5
1609/10	2 072,5	0,5	3 764,0	1	–	–	396 166	98,4	260	0,1	402 262,5
1610/11	13 882,0	51	4 824,5	18	1 082,0	4	6 202	23	1 050	4	27 040,5
1612/13	25 571,0	39	18 365,0	28	8 328,0	13	12 815	20	–	–	65 079,0

Примечание. Рассчитано автором по: [31; 37; 53–57; 61; 68].



Рис. 2. Соотношение категорий расхода Иосифо-Волоколамского монастыря в 1592–1613 годах

Fig. 2. The ratio of the categories of expense of the Joseph-Volokolamsk Monastery in 1592–1613

Примечание. Рассчитано автором по: [31; 37; 53–57; 61; 68].

Самыми дорогими видами покупок традиционно были рыба и мед. Монастырские старцы совершали специальные рыбные поездки в Москву и Осташково. Обычно в год на рыбу уходило не менее 260 рублей (в среднем в 1592–1608 гг.⁷ – около 300 рублей, что составляло приблизительно 46 % от суммы продовольственных расходов), а в 1607/08 г. на этот продукт потратили 367 рублей 20 алтын 1 деньгу, что составило более 70 % от общего числа расходов на продовольственные товары (516 рублей 10 алтын пол-5 денег). Начиная с 1609/10 г. расход на рыбу сильно снизился (в 1609/10 г. ее не покупали совсем; в 1610/11 г. было потрачено 12 рублей 33 алтына 1 деньга, что составило почти 19 % от общей суммы расходов на продовольственные товары; в 1612/13 г. – 72 рубля 11 алтын 5 де-

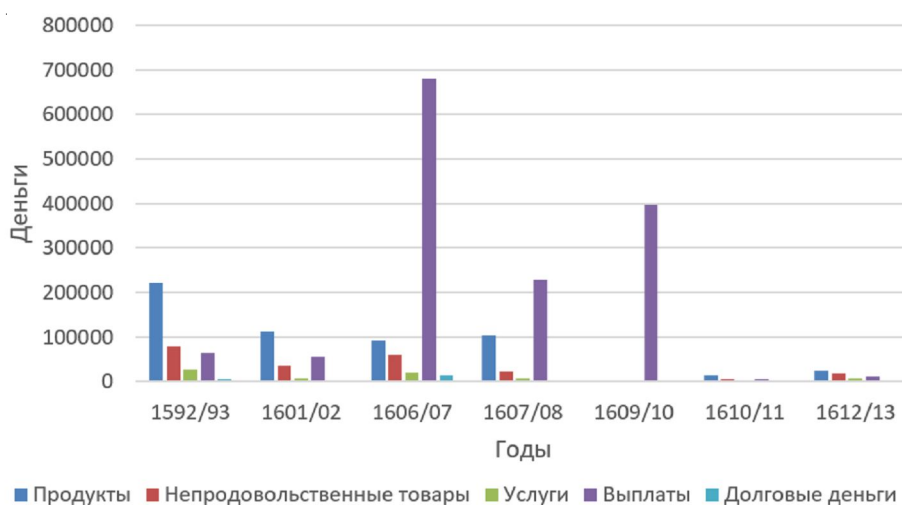
нег, то есть 56 % от расходов на продовольственные товары), а закупки меда прекратились вообще.

Особую статью расходов составляла покупка соли. Обратим внимание на «соляную память» 1592 года. А.Г. Маньков датировал покупку соли в Каргополе 1592 г. и определил вес покупки – 91 895 пудов [46, с. 65]. Мы обратились к приходо-расходным книгам и установили, что в действительности соль была куплена между 1587 и 1589 гг. в Каргополе старцем Ефремом Нащокиным, для этой цели специально было построено судно [28, с. 100–101]. Сумма покупки, по сведениям 1590 г., составила 1 198 рублей 19 алтын 3 деньги. Между 1589 и 1590 гг. казначей старец Паисей купил в Каргополе соли на 740 рублей 31 алтын 2 деньга [29, с. 166]. И только в

«соляной памяти» от 23 ноября 1592 г., по-видимому и использованной А.Г. Маньковым, зафиксирован вес всей купленной соли – 19 985 пудов⁸. Сумма покупки всей соли составила более 1 939 рублей. Большая часть покупки хранилась в Твери и Белеве, а в монастырь привезли только 5 619 пудов, которые одновременно использовали для перепродажи и внутренних нужд. Оставшиеся 14 275 пудов сгорели в 1592 г., убыток был оценен в 480 рублей [61]. Эта сумма включена в общий расход за год.

Суммы, тратившиеся на покупки *непродовольственных товаров*, составляли значительную статью расходов до 1609 года. Они колебались в пределах 20 % от среднегодового расхода. Больше всего денег тратили на сырье (железо, уголь, лес), ткань (сукно, холсты, крашенина, выбойка, войлок, тафта), предметы кожевенного ремесла (кожи сырые и дубленые, «подошвенный товар», «урезки», а также овчина и мерлушки). В 1606/07 г., по нашим подсчетам, больше всего денег потратили на церковные книги (Евангелие, Триоди) – 66 рублей.

Часто монастырю приходилось обращаться за помощью к волоколамским ремесленникам, которые брали деньги «от дела»: овчинникам, сыромятникам, плотникам, котельникам и др. При этом монастырь имел собственных слуг, которые квалифицировались как ремесленники (первым на них обратил внимание еще Г.Н. Бибиков [6]) и получали оброчные деньги от монастыря. Также монастырю часто приходилось прибегать к оплате услуг провоза товаров до монастыря.

2. Оброки при подсчете включены в категорию *выплат*, так как они были стандартизированы и не относились к единовременным тратам на оплату услуг, как было показано выше. В.А. Петров, опираясь на один из указов царя Федора Ивановича, по которому монастырские слуги должны были записываться в специальной книге и получать оброк за работы [51], указал на наличие таких книг в Иосифо-Волоколамском монастыре. Они существовали вплоть до 1607/08 г., затем выплата оброка фиксировалась в расходной книге. Среди слуг, которым выплачивали оброк, значились дьячки и молодые служки, конюхи, различные ремесленники, рыболовы, сторожи и детеныши. Отдельно стоит отметить выплату «зажилого»

клирошанам (или «крылошанам», как в источниках) и служебникам. Это была строго регламентированная выплата, и из года в год она составляла 1 гривну в месяц клирошанину и пол-3 алтына в месяц служебнику. В 1609/10 г. последняя выплата «зажилого» зафиксирована в октябре, затем таких выплат больше не было, что, скорее всего, было связано с тяжелым финансовым положением монастыря после его разорения поляками.

Среди прочего монастырь платил по 1 рублю попам и дьяконам за службы 2–3 раза в месяц до конца 1609/10 г., затем эта сумма снизилась до 2–3 гривен, а в 1612/13 г. ее перестали выплачивать совсем. Сюда же можно отнести праздничные выплаты, раздачи милостыни, выплаты различных государственных пошлин.

Как правило, выплаты составляли около 20 % от среднегодового расхода (в том числе в 1592/93, 1601/02, 1610/11, 1612/13 гг.), но они могли увеличиваться в связи с различными военно-политическими событиями.

Так, в 1606/07 г. царь Василий Шуйский затребовал в государственную казну 3 000 рублей [68, с. 351]. В этом же году монастырь был осажден казачьими отрядами И. Болотникова, что повлекло значительные непредусмотренные расходы. Об этом свидетельствуют записи о выплатах казакам: «на корм казакам» (8 рублей 29 алтын 3 деньги) [68, с. 340], за выкуп келаря Леонида из плена (3 рубля 1 гривна) [68, с. 340], казачьим атаманам «от добра» (15 рублей) [68, с. 340], казачьим головам, «чтоб монастырских сел не жгли и люди не губили» (10 рублей) [68, с. 341].

В 1607–1608 гг. монастырь обеспечивал разоренных детей боярских «туленов». По данным Г.Н. Бибикова, среди них находились один сын боярский и три жены детей боярских с 15 членами семей и 11 холопами [6, с. 15]. С апреля 1607 по май 1608 г. было выплачено 52 рубля 21 алтын 5 денег. А в мае 1608 г. по приказу Василия Шуйского монастырь выплачивал в государственную казну 500 рублей «детям боярским разных городов» [53, л. 178–178 об.].

Также в 1607 г. «посошные люди» Иосифо-Волоколамского монастыря принимали участие в сражениях с болотниковцами под Калугой и в осаде Тулы, где делали заплот на реке

Упе и «насыпали туры». Затем привлекались в Брянском сражении против отрядов Лжедмитрия II. О.А. Курбатов акцентировал внимание на том, что именно наличие большого количества «посошных людей» позволило взять Тулу [43, с. 56]. Так как обеспечением «посошных людей» должен был заниматься сам монастырь, то это повлекло значительные расходы: 6 рублей 1 алтын 4 деньги в Калуге, 41 рубль 32 алтына 2 деньги в Туле, 27 рублей 6 алтын 4 деньги в Брянске. Итого на «посошных людей» потрачено 75 рублей 7 алтын 2 деньги. Монастырские слуги Кирилло-Белозерского монастыря в период Смуты также ездили «в полки» на службу, и, по подсчетам З.В. Дмитриевой, расходы на их содержание превышали 100 рублей [18].

В 1609/10 г. практически все расходные деньги ушли на выплаты. Так, больше 250 рублей изошло на челобитье, а 1 700 рублей изъял из монастырской казны пан П. Руцкой, когда взял монастырь [57, л. 5 об. – 7].

3. Деньги, розданные монастырем в долг, составляли небольшой процент от общей суммы годового расхода. В отличие от дру-

гих монастырей, Иосифо-Волоколамский монастырь не раздавал деньги «в рост» или хлеб «в насп» (см.: [17]). Наиболее значительная сумма – 70 рублей – зафиксирована только в 1606/07 году. Отметим, что в 1610/11 г. монастырь давал деньги старцам на выплату своих долгов. Так, например, по данным расходной книги за 1610/11 г. известно, что старец Геннадий вернул 2 рубля, взятые в «Рождественном» монастыре [54, л. 20].

Годовой бюджет Иосифо-Волоколамского монастыря в период Смуты. Данные, зафиксированные в итоговых записях хозяйственных книг⁹, сведены нами в таблицу, что позволяет соотнести динамику прихода и расхода за разные годы (см. табл. 3).

Как показано в таблице, в 1592/93 г. зафиксированы самые высокие показатели прихода, которые постепенно снижались к 1601/02 г. и резко упали после 1607/08 года. Неудачные попытки реформ старца Мисаила Безнина в 1590-е гг. привели к снижению сумм оброков, что негативно сказалось на общем приходе. Снижение доходов в 1601/02 г. объясняется неурожаем и голодом, охватившими всю стра-

Таблица 3. Динамика бюджета Иосифо-Волоколамского монастыря по хозяйственным книгам 1592–1613 годов

Table 3. The dynamics of the budget of the Joseph-Volokolamsk Monastery according to the economic books of 1592–1613

Год	Приход		Расход		Перерасход		Остаток по итогам года		Прошлогодний остаток ^{1*}	
	Сумма	%	Сумма	%	Сумма	%	Сумма	%	Сумма	%
7100 (1592/93)	2 173 р 29 а 2 д ^{2*}	100	1 822 р 22 а пол-3 д	84	–	–	351 р 6 а пол-6 д	16	5 934 р 4 а 1 д ^{3*}	273
7110 (1601/02)	1 760 р 14 а 4 д	100	1 190 р 8 а 4 д	68	–	–	570 р	32	8 255 р	469
7115 (1606/07)	1 072 р 3 а 4 д	100	4 402 р 18 а 5 д	411	3 330 р 15 а 1 д	311	2 080 р 29 а 4 д ^{4*}	194	5410 р с полтиной	504
7116 (1607/08)	1 274 р 5 а пол-2 д	100	1 172 р 17 а 5 д	92	–	–	101 р 20 а пол-5 д	8	2080 р 29 а 4 д	163
7118 (1609/10)	–	–	2 090 р 13 а 5 д ^{5*}	–	–	–	–	–	–	–
7119 (1610/11)	139 р 30 а 5 д ^{6*}	100	128 р 7 а 3 д ^{7*}	81	–	–	10 р 27 а 4 д	8	2 р 2 гр ^{8*}	2
7121 (1612/13)	406 р 11 а ^{9*}	1 100	334 р 14 а 3 д ^{10*}	8	–	–	71 р 24 а 5 д ^{11*}	18	115 р 3 а ^{12*}	28

Примечания. Составлено автором по: [29–31; 33–37; 50; 52–57; 61; 68]. ^{1*} – изначально сюда входили деньги, отложенные в казне; ^{2*} – здесь и далее использованы следующие сокращения: р – рубль, гр – гривна, а – алтын, д – деньги; ^{3*} – так в источнике [29, с. 167]; ^{4*} – так в источнике [68, с. 383]; очевидно, были использованы спрятанные деньги; ^{5*} – так в источнике [57, л. 11 об.]; ^{6*} – так в источнике [54, л. 7]; ^{7*} – так в источнике [54, л. 31]; ^{8*} – так в источнике [54, л. 2]; ^{9*} – так в источнике [55, л. 16]; ^{10*} – так в источнике [55, л. 67]; ^{11*} – Так в источнике [55, л. 67]; ^{12*} – так в источнике [55, л. 1 об.].

ну в 1601–1603 гг.: хлебные запасы оказались истощены, а количество торговых операций сильно сократилось.

Особое внимание необходимо обратить на деньги, отложенные в монастырской казне, которые, по утверждению М.Н. Тихомирова, использовались в случае особой необходимости, а в обычное время их прятали под колокольной [67, с. 152] (см. табл. 3, столбец «Прошлогодний остаток»). Отложенные деньги привлекались только для незапланированных нужд, например когда в 1607 г. Василий Шуйский затребовал с Иосифо-Волоколамского монастыря 3 000 рублей. Даже если вычесть эти деньги из суммы перерасхода, то останется более 330 рублей. При этом, по нашим подсчетам, по итогам года должно было остаться чуть больше 2 000 руб., следовательно деньги были взяты из прошлогоднего остатка. А в 1609/10 г. сумма расхода немного превышает сумму прошлогоднего остатка 1607/08 г., из чего можно предположить, что практически все монастырские деньги ушли на расходы в 1609/10 г., включая отложенные.

Резкое падение доходов после 1607/08 г. обусловлено в первую очередь осадой монастыря и его захватом польскими войсками во главе с паном П. Рущким (осень 1608 – осень 1609 г.). В период осады, весной – летом 1609 г., хозяйственная деятельность монастыря приостановилась, на этот период приходится пик количества хлебных кабал монастырских осадных сидельцев, но оброки и «зажилое» продолжали выплачиваться. Сокращение хлебных кабал к осени 1609 г., свидетельствует о том, что у монастыря закончились хлебные запасы. Это и могло послужить причиной написания первых челобитных полякам в начале октября 1609 года. Данные расходной книги 1609/10 г. позволяют утверждать, что после захвата в монастыре возобновилась хозяйственная деятельность. Вместе с тем после 28 ноября 1609 г. прекратилась раздача «зажилого», что, вероятно, связано с разграблением казны. Оброки же выплачивались, но в то же время количество получавших их людей сократилось, что, по-видимому, можно объяснить увеличением смертности из-за голода. В свою очередь, приходная книга за этот период не сохранилась (либо вообще не велась), что не дает возможности говорить о

приходной части бюджета. Несмотря на разграбление казны поляками¹⁰, у монастыря все же остались деньги, что подтверждается наличием средств в начале 1610 г. на приобретение хлеба, рассады, лошадей и раздачу оброка, то есть монастырь готовился к посевным работам, даже находясь под поляками.

После освобождения в марте 1610 г. отмечается рост доходов монастыря. В 1610–1613 гг. зафиксировано их незначительное увеличение, были сделаны попытки выхода из кризисного состояния, что оказалось возможным благодаря имущественным накоплениям (вкладные вещи, кожи, овчина), которые сохранились, несмотря на разорение вотчины поляками, и составили большую часть продаж в этот период.

Результаты. Монастырские хозяйственные книги зарекомендовали себя как значимый источник для исследования экономической истории России. Наличие чистой прибыли, соотношение доходов и расходов определяли состояние монастырского бюджета, что, в свою очередь, служило одним из показателей богатства обители. И если в середине – конце XVI в. Иосифо-Волоколамский монастырь был крупной процветающей вотчиной, то в конце XVI – начале XVII в. происходит падение экономических показателей. До 1608 г. этот процесс был постепенным и отражал общие тенденции Смутного времени. Осада Иосифо-Волоколамского монастыря 1608–1609 гг. и его захват поляками стали переломным моментом для истории обители: монастырские житницы оказались опустошены, казна разграблена, крестьяне разорены. И только в 1612/13 г. появились первые признаки постепенного восстановления экономики, одним из которых можно считать рост денежного запаса в казне.

Таким образом, события Смутного времени обусловили разорение и длительное восстановление вотчин Иосифо-Волоколамского монастыря. Как отметил А.И. Алексеев, преодоление последствий Смуты для Иосифо-Волоколамского монастыря продолжалось вплоть до 1630-х гг., а процесс восстановления затянулся до 1650-х годов [1]. Позднее Иосифо-Волоколамский монастырь так и не достиг прежнего уровня экономического развития.

ПРИМЕЧАНИЯ

¹ Политика ограничения церковного землевладения берет свое начало со Стоглавого собора 1551 г., когда был установлен контроль над монастырской земельной собственностью (см.: [64, с. 497–498]). В 1580 г. был провозглашен принцип неотчуждаемости монастырских вотчин; запрещены земельные вклады, духовные вотчинники были лишены права покупать недвижимое имущество; принято решение о конфискации княжеских вотчин. В «Соборном уложении» 1584 г. излагалось решение об отмене тарханов (см.: [72, с. 120–132]).

² К.Н. Щепетов определял всю землю Иосифо-Волоколамского монастыря как «добрую», ссылаясь на расчеты Н.А. Рожкова, но А.А. Зимин подчеркивал, что это было далеко не так [24, с. 185–186]. Поэтому общее количество десятин у А.А. Зимина получилось намного большее, чем у К.Н. Щепетова.

³ С 16 вытей села Фаустовы Горы оброк был взят. В источнике зафиксированы еще 5 вытей, с которых оброк не был взят. При этом, по подсчетам К.Н. Щепетова, в 1591 г. в селе Фаустовы Горы находилось 24 выти, то есть предположительно еще с 3 вытей оброк не был взят.

⁴ Челобитная послана «князю Роману Кириковичу Наримунту Ружинскому» [57, л. 5 об.].

⁵ 3 сентября 1609 г. выдали деньги Ивану Рогозину [57, л. 2 об.], 8 сентября – Алексею Федосеву сыну Петелеву [57, л. 3], на них были взяты кабалы.

⁶ Гетман Р. Рожинский скончался в Иосифо-Волоколамском монастыре весной 1610 года.

⁷ Рассчитано нами по данным расходных книг 1592/93, 1601/02, 1606/07 и 1607/08 годов.

⁸ Исследователь приводит цифру в 91 985 пудов, из сведений источников очевидно, что им допущена опечатка.

⁹ А.А. Зимин первым стал выделять итоговую запись годовых доходов и расходов в монастырской хозяйственной книге как отдельную часть документа (см.: [23]). Вслед за ним итоговую запись стали выделять М.Н. Тихомиров, Б.Н. Флоря и А.Г. Маньков. Здесь фиксировались приходные и расходные деньги по всем книгам, количество денег, которое осталось по итогам года, количество денег, розданных и собранных по кабалам, а также количество старых и новых кабал. В конце приводилась итоговая сумма остатка.

¹⁰ В конце книги 1609/10 г. имеется запись о бегстве из монастыря казначея-старца Гаврилы «от воров», а затем о добыче ворами «на погребке» 90 рублей [57, л. 11]. Более детальной информации источники не сообщают.

СПИСОК ЛИТЕРАТУРЫ

1. Алексеев, А. И. Иосифов Волоколамский (Волоцкий) в честь Успения Пресвятой Богородицы монастырь / А. И. Алексеев, Е. А. Васильева, Л. К. Масиель Санчес, Э. В. Шевченко // Православная энциклопедия. В 64 т. Т. 26. – М. : Церковно-научный центр «Православная энциклопедия», 2011. – С. 91–122.

2. Бахрушин, С. В. О территориальном разделении труда в XVI – начале XVII в. // Научные труды. В 4 т. Т. 1. Очерки по истории ремесла, торговли и городов Русского централизованного государства XVI – начала XVII в. / С. В. Бахрушин. – М. : АН СССР, 1952. – С. 55–106.

3. Бахрушин, С. В. Предпосылки всероссийского рынка в XVI в. // Научные труды. В 4 т. Т. 1. Очерки по истории ремесла, торговли и городов Русского централизованного государства XVI – начала XVII в. / С. В. Бахрушин. – М. : АН СССР, 1952. – С. 25–54.

4. Башнин, Н. В. «Бюджет» Вологодского Архирейского дома Св. Софии в 1677/78 году / Н. В. Башнин // Вестник Волгоградского государственного университета. Серия 4, История. Регионоведение. Международные отношения. – 2018. – Т. 23, № 4. – С. 30–39. – DOI: <https://doi.org/10.15688/jvolsu4.2018.4.4>

5. Башнин, Н. В. «Бюджет» Вологодского архирейского дома св. Софии в первой трети XVII в. / Н. В. Башнин // Российская история. – 2017. – № 5. – С. 114–126.

6. Бибииков, Г. Н. Новые данные о восстании Болотникова / Г. Н. Бибииков // Исторический архив : [сб. ст.] – М. ; Л. : АН СССР, 1936. – Т. 1. – С. 5–24.

7. Будилла, И. История ложного Дмитрия 1601–1613 гг. / И. Будилла // Русская историческая библиотека. – СПб. : Печатня В. И. Головина, 1872. – Т. 1. – Стб. 81–364.

8. Волков, М. С. Финансово-экономическая и хозяйственная деятельность православных мужских монастырей Тамбовской епархии в XVIII–XIX веках / М. С. Волков // Вестник Тамбовского университета. Серия: Гуманитарные науки. – 2019. – Т. 24, № 179. – С. 121–130. – DOI: 10.20310/1810-0201-2019-24-179-121-130

9. Восстание И. Болотникова : Документы и материалы / сост. А. И. Копанев, А. Г. Маньков. – М. : Соцэкгиз, 1959. – 455 с.

10. Вотчинные хозяйственные книги XVI в. : Книги денежных сборов и выплат Иосифо-Волоколамского монастыря, 1573–1595 гг. : [в 2 вып.] / под ред. А. Г. Манькова. – М. ; Л. : Ин-т истории СССР, 1978. – 307 с.

11. Вотчинные хозяйственные книги XVI в. : Приходные, расходные и окладные книги Спасо-Прилуцкого монастыря. 1574–1600 гг. : [в 2 вып.]

/ под ред. А. Г. Манькова. – М. ; Л. : Ин-т истории СССР, 1979. – 418 с.

12. Вотчинные хозяйственные книги XVI в. : Ужинно-умолотные книги Иосифо-Волоколамского монастыря, 1590–1600 гг. : [в 3 вып.] / под ред. А. Г. Манькова. – М. ; Л. : Ин-т истории СССР, 1976. – 526 с.

13. Вотчинные хозяйственные книги XVI в. Приходные и расходные книги Иосифо-Волоколамского монастыря 80–90-х гг. : [в 2 вып.] / под ред. А. Г. Манькова. – М. ; Л. : Ин-т истории СССР, 1987. – 279 с.

14. Вотчинные хозяйственные книги XVI века : Приходные и расходные книги Иосифо-Волоколамского монастыря 70–80-х гг. : [в 2 вып.] / под ред. А. Г. Манькова. – М. ; Л. : Ин-т истории СССР, 1980. – 204 с.

15. Горская, Н. А. Товарность зернового земледелия в хозяйствах монастырских вотчин центра Русского государства к исходу XVI – началу XVII в. / Н. А. Горская // Ежегодник по аграрной истории Восточной Европы: 1962 г. – Минск : Наука, 1964. – С. 124–140.

16. Греков, Б. Д. Очерки по истории феодализма в России. Система господства и подчинения в феодальной деревне / Б. Д. Греков. – М. ; Л. : Соцэкгиз, 1934. – 160 с. – (Известия Государственной академии истории материальной культуры им. Н. Я. Марра ; вып. 72).

17. Дадькина, М. М. Кабалы Спасо-Прилуцкого монастыря второй половины XVI – XVII в. Исследование. Тексты / М. М. Дадькина. – М. ; СПб. : Альянс-Архео, 2011. – 384 с.

18. Дмитриева, З. В. Белозерские монастыри в кризисные годы (1570–1610-е гг.) / З. В. Дмитриева, М. Н. Румынская, Т. В. Сазонова // Вестник Волгоградского государственного университета. Серия 4, История. Регионоведение. Международные отношения. – 2021. – Т. 26, № 5. – С. 72–83. – DOI: <https://doi.org/10.15688/jvolsu4.2021.5.6>

19. Записи в приходо-расходной книге Иосифо-Волоколамского м-ря, указывающие на недобор оброчных денег из-за голода крестьян в монастырских селах и деревнях (1601 г. ноября 22 – 1602 г. октября 10) // Народное движение в России в эпоху Смуты начала XVII века, 1601–1608 : сб. док. / отв. ред. Н. М. Рогожин. – М. : Наука, 2003. – С. 26–34.

20. Зимин, А. А. Борьба дворянства с монастырским землевладением в конце XVI – начале XVII в. / А. А. Зимин // Из истории Татарии. – Казань : [б. и.], 1968. – С. 109–124.

21. Зимин, А. А. Вкладные и записные книги Волоколамского монастыря XVI в. / А. А. Зимин // Из истории феодальной России : Статьи и очерки : К 70-летию со дня рождения проф. В. В. Мавродина. – Л. : Изд-во ЛГУ, 1978. – С. 77–84.

22. Зимин, А. А. Из истории феодального землевладения в Волоцком удельном княжестве / А. А. Зимин // Культура древней Руси : Посвящается 40-летию научной деятельности Н. Н. Воронина : [сб. ст.]. – М. : Наука, 1966. – С. 71–78.

23. Зимин, А. А. К истории восстания Болотникова / А. А. Зимин // Исторические записки. – 1947. – Т. 24. – С. 353–385.

24. Зимин, А. А. Крупная феодальная вотчина и социально-политическая борьба в России в конце XV – XVI в. / А. А. Зимин. – М. : Наука, 1977. – 356 с.

25. Зимин, А. А. О дипломатике жалованных грамот Иосифо-Волоколамского монастыря XVI в. / А. А. Зимин // Актовое источниковедение : сб. ст. – М. : Наука, 1979. – С. 164–178.

26. Иванов, В. И. Бухгалтерский учет в России XVI–XVII вв.: историко-источниковедческое исследование монастырских приходо-расходных книг / В. И. Иванов. – СПб. : Дмитрий Буланин, 2005. – 256 с.

27. История крестьянства СССР с древнейших времен до Великой Октябрьской социалистической революции. [В 5 т. Т. 2]. Крестьянство в периоды раннего и развитого феодализма / редкол.: Н. А. Горская (отв. ред.) [и др.]. – М. : Наука, 1990. – 615 с.

28. Итоговая запись прихода и расхода по книгам казначея Никифора Морина 1587–1589 гг. // Вотчинные хозяйственные книги XVI в. Приходные и расходные книги Иосифо-Волоколамского монастыря 80–90-х гг. [В 2 вып. Вып. 1] / под ред. А. Г. Манькова. – М. ; Л. : Ин-т истории СССР, 1987. – С. 99–101.

29. Итоговая запись прихода и расхода по книгам казначея Паисия Мичурина 1589–1590 гг. (1590 г. не ранее декабря 11) // Вотчинные хозяйственные книги XVI в. Приходные и расходные книги Иосифо-Волоколамского монастыря 80–90-х гг. [В 2 вып. Вып. 1] / под ред. А. Г. Манькова. – М. ; Л. : Ин-т истории СССР, 1987. – С. 166–168.

30. Книга Василия Перфирьева продажи и расхода третного хлеба (1592 г. не ранее марта 25) // Вотчинные хозяйственные книги XVI в. Приходные и расходные книги Иосифо-Волоколамского монастыря 80–90-х гг. [В 2 вып. Вып. 2] / под ред. А. Г. Манькова. – М. ; Л. : Ин-т истории СССР, 1987. – С. 256–259.

31. Книга выдачи оброка монастырским ремесленникам, детенышам, дворникам и прочим деловым людям (1592 г. марта 15 – 1593 г.) // Вотчинные хозяйственные книги XVI в. : Книги денежных сборов и выплат Иосифо-Волоколамского монастыря, 1573–1595 гг. [В 2 вып. Вып. II]. Книги выдачи оброка (денежного жалованья) монастырским людям / под ред. А. Г. Манькова. – М. ; Л. : Ин-т истории СССР, 1978. – С. 277–290.

32. Книга ключей и долговая книга Иосифо-Волоколамского монастыря XVI в. / под ред. М. Н. Тихомирова, А. А. Зиминой. – М. ; Л. : Изд-во АН СССР, 1948. – 172 с.

33. Книга продажи монастырскими старцами третного сена и ярового хлеба (1592 г. января 6 – августа 4) // Вотчинные хозяйственные книги XVI в. Приходные и расходные книги Иосифо-Волоколамского монастыря 80–90-х гг. [В 2 вып. Вып. 2] / под ред. А. Г. Манькова. – М. ; Л. : Ин-т истории СССР, 1987. – С. 244–255.

34. Книга сбора боровных денег с монастырских сел и деревень (1592 г. декабря 19) // Вотчинные хозяйственные книги XVI в. : Книги денежных сборов и выплат Иосифо-Волоколамского монастыря, 1573–1595 гг. [В 2 вып. Вып. 1]. Книги сбора денежных повинностей с крестьян / под ред. А. Г. Манькова. – М. ; Л. : Ин-т истории СССР, 1978. – С. 137–142.

35. Книга сбора масляных денег с монастырских деревень (1592 г. октября 5) // Вотчинные хозяйственные книги XVI в. : Книги денежных сборов и выплат Иосифо-Волоколамского монастыря, 1573–1595 гг. [В 2 вып. Вып. 1]. Книги сбора денежных повинностей с крестьян / под ред. А. Г. Манькова. – М. ; Л. : Ин-т истории СССР, 1978. – С. 123–129.

36. Книга сбора ямских денег с монастырских сел и деревень (1592 г. ноября 23) // Вотчинные хозяйственные книги XVI в. : Книги денежных сборов и выплат Иосифо-Волоколамского монастыря, 1573–1595 гг. [В 2 вып. Вып. 1]. Книги сбора денежных повинностей с крестьян / под ред. А. Г. Манькова. – М. ; Л. : Ин-т истории СССР, 1978. – С. 130–136.

37. Книги приходо-расходные денежные старца Левкия Акишева за 7110 г. (1601/02) г. // Российский государственный архив древних актов (далее – РГАДА). – Ф. 1192. – Оп. 2, ч. 1. – Кн. 12. – 145 л.

38. Козляков, В. Н. Смута в России. XVII век / В. Н. Козляков. – М. : Омега, 2007. – 523 с.

39. Колычева, Е. И. Аграрный строй России XVI века / Е. И. Колычева. – М. : Наука, 1987. – 230 с.

40. Колычева, Е. И. Денежный бюджет монастырей по приходо-расходным книгам XVI в. / Е. И. Колычева // Материалы XV сессии Симпозиума по проблемам аграрной истории СССР. – Вологда : [б. и.], 1976. – Вып. 1. – С. 45–61.

41. Колычева, Е. И. Православные монастыри второй половины XV – XVI века / Е. И. Колычева // Монашество и монастыри в России: XI–XX века : Исторические очерки. – М. : Наука, 2005. – С. 81–115.

42. Корецкий, В. И. Закрепощение крестьян и классовая борьба в России / В. И. Корецкий. – М. : Наука, 1970. – 366 с.

43. Курбатов, О. А. Военная история русской Смуты начала XVII века / О. А. Курбатов. – 2-е изд., испр. – М. : Квадрига, 2014. – 232 с.

44. Маньков, А. Г. Усиление феодальной эксплуатации в конце XVI в. / А. Г. Маньков // Очерки истории СССР. [В 9 т. Т. 4]. Период феодализма. Конец XV в. – начало XVII в. Укрепление Русского централизованного государства (конец XV – XVI в.). Крестьянская война и борьба русского народа против иностранной интервенции в начале XVII в. / под ред. А. Н. Насонова [и др.]. – М. : Изд-во Акад. наук СССР, 1955. – Гл. 3, параграф 2. – С. 459–472.

45. Маньков, А. Г. Хозяйственные книги монастырских вотчин XVI в. как источник по истории крестьян / А. Г. Маньков // Проблемы источниковедения : [сб. ст.] – М. : Изд-во АН СССР, 1955. – Вып. IV. – С. 286–306.

46. Маньков, А. Г. Цены и их движение в Русском государстве XVI века / А. Г. Маньков – М. ; Л. : Изд-во Акад. наук СССР, 1951. – 274 с.

47. Материалы по истории крестьян в Русском государстве XVI века : сб. док. / подгот. к печати А. Г. Маньковым. – Л. : Изд-во Ленингр. ун-та, 1955. – 104 с.

48. Маштафаров, А. В. Итоги и перспективы издания документов Иосифо-Волоколамского монастыря до начала XVII века / А. В. Маштафаров // История Волоколамского края и перспективы «Золотого наследия Руси» : сб. докл. науч.-практ. конф., 30 окт. 1998 г. – М. : РМАТ, 1999. – С. 54–59.

49. Николаева, С. В. Троице-Сергиев монастырь в XVI–XVIII вв.: вклады, вкладчики, состав монашеской братии / С. В. Николаева. – Сергиев Посад : Ремарко, 2009. – 288 с.

50. Отрывок приходо-расходной книги Иосифова Волоколамского монастыря 1606 г. // Архив Санкт-Петербургского Института истории РАН. – Кол. 115. – Оп. 1. – Д. 1036. – 18 л.

51. Петров, В. А. Слуги и деловые люди монастырских вотчин XVI в. / В. А. Петров // Вопросы экономики и классовых отношений в русском государстве XII–XVII вв. : [сб. ст.] – М. ; Л. : Изд-во Акад. наук СССР, 1960. – С. 129–171. – (Труды Ленинградского отделения института истории ; вып. 2).

52. Приходная книга казначея Паисия Мичурина (1592 г. января 1 – декабря 31) // Вотчинные хозяйственные книги XVI в. Приходные и расходные книги Иосифо-Волоколамского монастыря 80–90-х гг. [В 2 вып. Вып. 2] / под ред. А. Г. Манькова. – М. ; Л. : Ин-т истории СССР, 1987. – С. 182–198.

53. Приходо-расходная денежная книга 1607–1608 гг. // РГАДА. – Ф. 1192. – Оп. 2, ч. 1. – Кн. 19. – 289 л.

54. Приходо-расходная книга [за 7119 (1610/11) г.] // РГАДА. – Ф. 1192. – Оп. 2, ч. 1. – Кн. 21. – 31 л.

55. Приходо-расходная книга 7121 (1612/13) г. // РГАДА. – Ф. 1192. – Оп. 2, ч. 1. – Кн. 22. – 67 л.

56. Расходная книга казначея Паисия Мичурина (1592 г. января 1 – декабря 30) // Вотчинные хозяй-

ственные книги XVI в. Приходные и расходные книги Иосифо-Волоколамского монастыря 80–90-х гг. [В 2 вып. Вып. 2] / под ред. А. Г. Манькова. – М. ; Л. : Ин-т истории СССР, 1987. – С. 199–243.

57. Расходная книга при казначее старце Гавриле Ржевитине [за 7118 (1609/10) г.] // РГАДА. – Ф. 1192. – Оп. 2, ч. 1. – Кн. 20. – 11 л.

58. Рожина, А. В. Доходы монастырей Вологодской губернии в конце XVIII – начале XX в. / А. В. Рожина // Известия Алтайского государственного университета. – 2012. – № 4 (76), т. 2. – С. 180–183.

59. Рошупкин, А. Ю. Елецкая крепость на южных рубежах Московского государства в конце XVI – первой половине XVII в. (строительство, восстановление, реконструкция) / А. Ю. Рошупкин // Вестник Томского государственного университета. История. – 2016. – № 6. – С. 120–124.

60. Сметанина, С. И. Хозяйственные книги Иосифо-Волоколамского монастыря в Российском государственном архиве древних актов (РГАДА) / С. И. Сметанина // История Волоколамского края и перспективы изучения «Золотого наследия Руси»: сб. : докл. науч.-практ. конф., 30 окт. 1998 г. – М. : РМАТ, 1999. – С. 31–48.

61. Сметная соляная память казначея Никифора Марина (1592 г. ноября 23) // Вотчинные хозяйственные книги XVI в. Приходные и расходные книги Иосифо-Волоколамского монастыря 80–90-х гг. [В 2 вып. Вып. 2] / под ред. А. Г. Манькова. – М. ; Л. : Ин-т истории СССР, 1987. – С. 260–261.

62. Смирнов, И. И. Восстание Болотникова 1606–1607 / И. И. Смирнов. – Л. : Госполитиздат, 1951. – 590 с.

63. Смирнов, И. И. Предвестники восстания Болотникова / И. И. Смирнов // Исторические записки. – 1946. – Т. 20. – С. 66–95.

64. Стоглав. [Комментарии] // Российское законодательство X–XX веков. В 9 т. Т. 2. Законодательство периода образования и укрепления Русского централизованного государства / отв. ред. А. Д. Горский. – М. : Юрид. лит., 1985. – С. 403–498.

65. Тимофеев, Н. В. Крестьянские выходы конца XVI в. / Н. В. Тимофеев // Исторический архив : [сб. ст.]. – М. ; Л. : АН СССР, 1939. – Т. II. – С. 61–91.

66. Титов, А. А. Вкладные и записные книги Иосифо-Волоколамского монастыря / А. А. Титов. – М. : Печатня А.И. Снегиревой, 1906. – 240 с.

67. Тихомиров, М. Н. Монастырь-вотчинник XVI века / М. Н. Тихомиров // Российское государство XV–XVII веков. – М. : Наука, 1973. – С. 120–154.

68. Тихомиров, М. Н. Приходо-расходные книги Иосифо-Волоколамского монастыря 1606/07 г. / М. Н. Тихомиров, Б. Н. Флоря // Археографический ежегодник за 1966 год. – М. : Наука, 1968. – С. 331–383.

69. Тюменцев, И. О. Смута в России в XVII столетии: движение Лжедмитрия II / И. О. Тюменцев. – М. : Наука, 2008. – 685 с.

70. Целуйкина, Е. С. Младшие слуги в системе монастырского управления начала XVII в. (на примере Иосифо-Волоколамского монастыря) / Е. С. Целуйкина // Самарский научный вестник. – 2021. – Т. 10, № 2. – С. 159–166. – DOI: 10.17816/snvt2021102205

71. Целуйкина, Е. С. Социальный состав вкладчиков Иосифо-Волоколамского монастыря в 1607–1608 гг. / Е. С. Целуйкина // Материалы Научной сессии, г. Волгоград, 23–27 апреля 2018 г. В 2 т. Т. 1. – Волгоград : Изд-во ВолГУ, 2018. – С. 14–19.

72. Черепнин, Л. В. Земские соборы Русского государства в XVI–XVII вв. / Л. В. Черепнин. – М. : Наука, 1978. – 417 с.

73. Чернов, А. В. Вооруженные силы Русского государства в XV–XVII вв. / А. В. Чернов. – М. : Воениздат, 1954. – 244 с.

74. Шепелев, И. С. Труды по истории Смуты в России в начале XVII столетия. В 2 т. Т. 2. Освободительная и классовая борьба в Русском государстве в 1608–1610 гг. : монография / И. С. Шепелев ; общ. ред. и коммент. И. О. Тюменцева, А. Л. Клейтмана. – 2-е изд., доп. – Волгоград : Перемена, 2012. – 508 с.

75. Щепетов, К. Н. Сельское хозяйство в вотчинах Иосифо-Волоколамского монастыря в конце XVI в. / К. Н. Щепетов // Исторические записки. – 1946. – Т. 18. – С. 92–147.

REFERENCES

1. Alekseev A.I., Vasil'eva E.A., Masiel' Sanches L.K., Shevchenko E.V. Iosifov Volokolamskiy (Volotskiy) v chest' Uspeniya Presvyatoy Bogoroditsy monastyr' [Joseph of Volokolamsk (Volotsky) in Honor of the Assumption of the Most Holy Theotokos Monastery]. *Pravoslavnaya entsiklopediya. V 64 t. T. 26* [The Orthodox Encyclopedia. In 64 Vols. Vol. 26]. Moscow, Tserkovno-nauchnyy tsentr «Pravoslavnaya entsiklopediya», 2011, pp. 91–122.

2. Bakhrushin S.V. O territorial'nom razdelenii truda v XVI – nachale XVII v. [On the Territorial Division of Labor in the 16th – Early 17th Century]. *Nauchnye trudy. V 4 t. T. 1. Ocherki po istorii remesla, trgovli i gorodov Russkogo tsentralizovannogo gosudarstva XVI – nachala XVII v.* [Scientific Works. In 4 Vols. Vol. 1. Essays on the History of Crafts, Trade and Cities of the Russian Centralized State of the 16th – Early 17th Century]. Moscow, AN SSSR, 1952, pp. 55–106.

3. Bakhrushin S.V. Predposylki vserossiyskogo rynka v XVI v. [Prerequisites of the All-Russian Market in the 16th Century]. *Nauchnye trudy. V 4 t. T. 1. Ocherki po istorii remesla, trgovli i gorodov Russkogo*

tsentralizovannogo gosudarstva XVI – nachala XVII v. [Scientific Works. In 4 Vols. Vol. 1. Essays on the History of Crafts, Trade and Cities of the Russian Centralized State of the 16th – Early 17th Century]. Moscow, AN SSSR, 1952, pp. 25-54.

4. Bashnin N.V. «Byudzhet» Vologodskogo Arkhiereyskogo doma Sv. Sofii v 1677/78 godu [The Budget of the Vologda Archbishop House of St. Sophia in 1677/78]. *Vestnik Volgogradskogo gosudarstvennogo universiteta. Seriya 4. Istoriya. Regionovedenie. Mezhdunarodnye otnosheniya* [Science Journal of Volgograd State University. History. Area Studies. International Relations], 2018, vol. 23, no. 4, pp. 30-39. DOI: <https://doi.org/10.15688/jvolsu4.2018.4.4>

5. Bashnin N.V. «Byudzhet» Vologodskogo arkhieyskogo doma sv. Sofii v pervoy trety XVII v. [The “Budget” of the Vologda Episcopal House of St. Sophia in the First Third of the 17th Century]. *Rossiyskaya istoriya*, 2017, no. 5, pp. 114-126.

6. Bibikov G.N. Novye dannye o vosstanii Bolotnikova [New Data on the Bolotnikov Uprising]. *Istoricheskiy arkhiv: sb. st.* [Historical Archive. Collection of Articles]. Moscow, Leningrad, AN SSSR, 1936, vol. 1, pp. 5-24.

7. Budilla I. Istoriya lozhnogo Dmitriya 1601–1613 gg. [The Story of False Dmitry 1601–1613]. *Russkaya istoricheskaya biblioteka* [Russian Historical Library]. Saint Petersburg, Pechatnya VI. Golovina, 1872, vol. 1, col. 81-364.

8. Volkov M.S. Finansovo-ekonomicheskaya i khozyaystvennaya deyatelnost' pravoslavnykh muzhskikh monastyrey Tambovskoy eparkhii v XVIII–XIX vekakh [Financial and Economic Activity of the Orthodox Monasteries of the Tambov Diocese in the 18th – 19th Centuries]. *Vestnik Tambovskogo universiteta. Seriya: Gumanitarnye nauki*, 2019, vol. 24, no. 179, pp. 121-130. DOI: 10.20310/1810-0201-2019-24-179-121-130

9. Kopanev A.I., Man'kov A.G., eds. *Vosstanie I. Bolotnikova: Dokumenty i materialy* [Bolotnikov's Uprising: Documents and Materials]. Moscow, Sotsekgiz Publ., 1959. 455 p.

10. Man'kov A.G., ed. *Votchinnye khozyaystvennye knigi XVI v.: Knigi denezhnykh sborov i vyplat Iosifovokolamskogo monastyrya, 1573–1595 gg.: v 2 vyp.* [Patrimonial Economic Books of the 16th Century. Books of Monetary Fees and Payments of the Joseph-Volokolamsk Monastery, 1573–1595. In 2 Iss.]. Moscow, Leningrad, In-t istorii SSSR, 1978. 307 p.

11. Man'kov A.G., ed. *Votchinnye khozyaystvennye knigi XVI v.: Prikhodnye, raskhodnye i okladnye knigi Spaso-Prilutskogo monastyrya. 1574–1600 gg.: v 2 vyp.* [Patrimonial Economic Books of the 16th Century. Income, Expense and Salary Books of the Spaso-Prilutsky Monastery. 1574–1600. In 2 Iss.]. Moscow, Leningrad, In-t istorii SSSR, 1979. 418 p.

12. Man'kov A.G., ed. *Votchinnye khozyaystvennye knigi XVI v.: Uzhinno-umolotnye knigi Iosifovokolamskogo monastyrya, 1590–1600 gg.: v 2 vyp.* [Patrimonial Economic Books of the 16th Century. Supper and Prayer Books of the Joseph-Volokolamsk Monastery, 1590–1600. In 3 Iss.]. Moscow, Leningrad, In-t istorii SSSR, 1976. 526 p.

13. Man'kov A.G., ed. *Votchinnye khozyaystvennye knigi XVI v. Prikhodnye i raskhodnye knigi Iosifovokolamskogo monastyrya 80–90-kh gg.: v 2 vyp.* [Patrimonial Economic Books of the 16th Century. Income and Expense Books of the Joseph-Volokolamsk Monastery of the 80s – 90s. In 2 Iss.]. Moscow, Leningrad, In-t istorii SSSR, 1987. 279 p.

14. Man'kov A.G., ed. *Votchinnye khozyaystvennye knigi XVI veka: Prikhodnye i raskhodnye knigi Iosifovokolamskogo monastyrya 70–80-kh gg.: v 2 vyp.* [Patrimonial Economic Books of the 16th Century. Income and Expense Books of the Joseph-Volokolamsk Monastery of the 70s – 80s. In 2 Iss.]. Moscow, Leningrad, In-t istorii SSSR, 1980. 204 p.

15. Gorskaya N.A. Tovarnost' zernovogo zemledeliya v khozyaystvakh monastyrskikh votchin tsentra Russkogo gosudarstva k iskhodu XVI – nachalu XVII v. [Marketability of Grain Farming in the Farms of the Monastic Patrimony of the Center of the Russian State by the End of the 16th – Beginning of the 17th Century]. *Ezhegodnik po agrarnoy istorii Vostochnoy Evropy: 1962 g.* [Yearbook on the Agrarian History of Eastern Europe: 1962]. Minsk, Nauka Publ., 1964, pp. 124-140.

16. Grekov B.D. *Ocherki po istorii feodalizma v Rossii. Sistema gospodstva i podchineniya v feodal'noy derevne* [Essays on the History of Feudalism in Russia. The System of Domination and Subordination in the Feudal Village]. Moscow, Leningrad, Sotsekgiz Publ., 1934. 160 p. (Izvestiya Gosudarstvennoy akademii istorii material'noy kul'tury im. N.Ya. Marra; vyp. 72 [Proceedings of the State Academy of the History of Material Culture Named After N.Ya. Marr; iss. 72]).

17. Dadykina M.M. *Kabaly Spaso-Prilutskogo monastyrya vtoroy poloviny XVI – XVII v. Issledovanie. Teksty* [Bondages of the Spaso-Prilutsky Monastery of the Second Half of the 16th – 17th CC. Study. Texts]. Moscow, Saint Petersburg, Al'yans-Arkheo Publ., 2011. 384 p.

18. Dmitrieva Z.V., Rumynskaya M.N., Sazonova T.V. Belozerskie monastyri v krizisnye gody (1570–1610-e gg.) [Belozersk Monasteries in Crisis Years (1570s – 1610s)]. *Vestnik Volgogradskogo gosudarstvennogo universiteta. Seriya 4. Istoriya. Regionovedenie. Mezhdunarodnye otnosheniya* [Science Journal of Volgograd State University. History. Area Studies. International Relations], 2021, vol. 26, no. 5, pp. 72-83. DOI: <https://doi.org/10.15688/jvolsu4.2021.5.6>

19. Zapisi v prikhodo-raskhodnoy knige Iosifo-Volokolamskogo m-rya, ukazyvayushchie na nedobor obrochnykh deneg iz-za goloda krest'yan v monastyrskikh selakh i derevnyakh (1601 g. noyabrya 22 – 1602 g. oktyabrya 10) [Entries in the Coming-Expensive Book of the Joseph-Volokolamsk Monastery, Indicating a Shortage of Rent Money Due to the Famine of Peasants in Monastic Villages (November 22, 1601 – October 10, 1602)]. *Narodnoe dvizhenie v Rossii v epokhu Smuty nachala XVII veka, 1601–1608: sb. dok.* [The People Movement in Russia in the Era of the Troubles of the Early 17th Century, 1601–1608. Collection of Documents]. Moscow, Nauka Publ., 2003, pp. 26–34.

20. Zimin A.A. Bor'ba dvoryanstva s monastyrskim zemlevladiem v kontse XVI – nachale XVII v. [The Struggle of the Nobility with Monastic Land Ownership in the Late 16th – Early 17th Centuries]. *Iz istorii Tatarii* [From the History of Tartary]. Kazan, s. n., 1968, pp. 109–124.

21. Zimin A.A. Vkladnye i zapisnye knigi Volokolamskogo monastyrya XVI v. [Contribution and Notebook Books of the Volokolamsk Monastery of the 16th Century]. *Iz istorii feodal'noy Rossii: Stat'i i ocherki: K 70-letiyu so dnya rozhdeniya prof. V.V. Mavrodina* [From the History of Feudal Russia. Articles and Essays: On the 70th Anniversary of the Birth of Professor V.V. Mavrodin]. Leningrad, Izd-vo LGU, 1978, pp. 77–84.

22. Zimin A.A. Iz istorii feodal'nogo zemlevladieniya v Volotskom udel'nom knyazhestve [From the History of Feudal Land Ownership in the Volotsk Appanage Principality]. *Kul'tura drevney Rusi: Posvyashcheno 40-letiyu nauchnoy deyatel'nosti N.N. Voronina: sb. st.* [The Culture of Ancient Russia: Dedicated to the 40th Anniversary of Scientific Activity of N.N. Voronin. Collection of Articles]. Moscow, Nauka Publ., 1966, pp. 71–78.

23. Zimin A.A. K istorii vosstaniya Bolotnikova [On the History of the Bolotnikov Uprising]. *Istoricheskie zapiski*, 1947, vol. 24, pp. 353–385.

24. Zimin A.A. *Krupnaya feodal'naya votchina i sotsial'no-politicheskaya bor'ba v Rossii v kontse XV–XVI v.* [Large Feudal Fiefdom and Socio-Political Struggle in Russia in the Late 15th – 16th CC.]. Moscow, Nauka Publ., 1977. 356 p.

25. Zimin A.A. O diplomatike zhalovannykh gramot Iosifo-Volokolamskogo monastyrya XVI v. [On the Diplomacy of Charters of the Joseph-Volokolamsk Monastery of the 16th C.]. *Aktovoe istochnikovedenie: sb. st.* [Act Source Study. Collection of Articles]. Moscow, Nauka Publ., 1979, pp. 164–178.

26. Ivanov V.I. *Bukhgalterskiy uchet v Rossii XVI–XVII vv.: istoriko-istochnikovedcheskoe issledovanie monastyrskikh prikhodo-raskhodnykh knig* [Accounting in Russia of the 16th – 17th Centuries:

Historical and Source Study of Monastic Coming-Expensive Books]. Saint Petersburg, Dmitriy Bulanin Publ., 2005. 256 p.

27. Gorskaya N.A. et al., eds. *Istoriya krest'yanstva SSSR s drevneyshikh vremen do Velikoy Oktyabr'skoy sotsialisticheskoy revolyutsii. V 5 t. T. 2. Krest'yanstvo v periody rannego i razvitogo feodalizma* [The History of the Peasantry of the USSR from Ancient Times to the Great October Socialist Revolution. In 5 Vols. Vol. 2. The Peasantry in the Periods of Early and Developed Feudalism]. Moscow, Nauka Publ., 1990. 615 p.

28. Itogovaya zapis' prikhoda i raskhoda po knigam kaznacheya Nikifora Morina 1587–1589 gg. [The Final Record of the Income and Expense on the Books of Treasurer Nikifor Morin 1587–1589]. Man'kov A.G., ed. *Votchinnye khozyaystvennye knigi XVI v. Prikhodnye i raskhodnye knigi Iosifo-Volokolamskogo monastyrya 80–90-kh gg. V 2 vyp. Vyp. 1* [Patrimonial Economic Books of the 16th Century. Coming-Expensive Books of the Joseph-Volokolamsk Monastery of the 80s – 90s. In 2 Iss. Iss. 1]. Moscow, Leningrad, In-t istorii SSSR, 1987, pp. 99–101.

29. Itogovaya zapis' prikhoda i raskhoda po knigam kaznacheya Paisiya Michurina 1589–1590 gg. (1590 g. ne ranee dekabrya 11) [The Final Record of the Income and Expense on the Books of Treasurer Paisii Michurin 1589–1590 (No Earlier Than December 11, 1590)]. Man'kov A.G., ed. *Votchinnye khozyaystvennye knigi XVI v. Prikhodnye i raskhodnye knigi Iosifo-Volokolamskogo monastyrya 80–90-kh gg. V 2 vyp. Vyp. 1* [Patrimonial Economic Books of the 16th Century. Income and Expense Books of the Joseph-Volokolamsk Monastery of the 80s – 90s. In 2 Iss. Iss. 1]. Moscow, Leningrad, In-t istorii SSSR, 1987, pp. 166–168.

30. Kniga Vasiliya Perfir'eva prodazhi i raskhoda tret'nogo khleba (1592 g. ne ranee marta 25) [Vasily Perfiliev's Book of Sale and Expense of the Third Bread (No Earlier Than March 25, 1592)]. *Votchinnye khozyaystvennye knigi XVI v. Prikhodnye i raskhodnye knigi Iosifo-Volokolamskogo monastyrya 80–90-kh gg. V 2 vyp. Vyp. 2* [Patrimonial Economic Books of the 16th Century. Income and Expense Books of the Joseph-Volokolamsk Monastery of the 80s – 90s. In 2 Iss. Iss. 2]. Moscow, Leningrad, In-t istorii SSSR, 1987, pp. 256–259.

31. Kniga vydachi obroka monastyrskim remeslennikam, detenysham, dvornikam i prochim delovym lyudyam (1592 g. marta 15 – 1593 g.) [The Book of Payment of Rent to Monastic Artisans, Detenyshy, Janitors and Other Business People (March 15, 1592 – 1593)]. Man'kov A.G., ed. *Votchinnye khozyaystvennye knigi XVI v.: Knigi denezhnykh sborov i vyplat Iosifo-Volokolamskogo monastyrya, 1573–1595 gg. V 2 vyp. Vyp. II. Knigi vydachi obroka*

(*denezhnogo zhalovan'ya*) *monastyrskim lyudyam* [Patrimonial Economic Books of the 16th Century: Books of Monetary Fees and Payments of the Joseph-Volokolamsk Monastery, 1573–1595. Books of Payment of Rent (Monetary Salary) to Monastic People]. Moscow, Leningrad, In-t istorii SSSR, 1978, pp. 277-290.

32. Tikhomirov M.N., Zimin A.A., eds. *Kniga klyuchey i dolgovaya kniga Iosifo-Volokolamskogo monastyrya XVI v.* [The Book of Keys and the Debt Book of the Joseph-Volokolamsk Monastery of the 16th Century]. Moscow, Leningrad, Izd-vo AN SSSR, 1948. 172 p.

33. *Kniga prodazhi monastyrskimi startsami tretnego sena i yarovogo khleba (1592 g. yanvary 6 – avgusta 4)* [The Book of Sale by the Monastery Elders of the Third Hay and Spring Bread (January 6, 1592 – August 4)]. Man'kov A.G., ed. *Votchinnye khozyaystvennye knigi XVI v. Prikhodnye i raskhodnye knigi Iosifo-Volokolamskogo monastyrya 80–90-kh gg. V 2 vyp. Vyp. 2* [Patrimonial Economic Books of the 16th Century. Coming-Expensive Books of the Joseph-Volokolamsk Monastery of the 80s – 90s. In 2 Iss. Iss. 2]. Moscow, Leningrad, In-t istorii SSSR, 1987, pp. 244-255.

34. *Kniga sbora borovnykh deneg s monastyrskikh sel i dereven' (1592 g. dekabrya 19)* [The Book of Collecting Hog Money from Monastic Villages (December 19, 1592)]. Man'kov A.G., ed. *Votchinnye khozyaystvennye knigi XVI v.: Knigi denezhnykh sborov i vyplat Iosifo-Volokolamskogo monastyrya, 1573–1595 gg. V 2 vyp. Vyp. I. Knigi sbora denezhnykh povinnostey s krest'yan* [Patrimonial Economic Books of the 16th Century: Books of Monetary Fees and Payments of the Joseph-Volokolamsk Monastery, 1573–1595. In 2 Iss. Iss. 1. Books of Collection of Monetary Duties from Peasants]. Moscow, Leningrad, In-t istorii SSSR, 1978, pp. 137-142.

35. *Kniga sbora maslyanykh deneg s monastyrskikh dereven' (1592 g. oktyabrya 5)* [The Book of Collecting Oil Money from Monastic Villages (October 5, 1592)]. Man'kov A.G., ed. *Votchinnye khozyaystvennye knigi XVI v.: Knigi denezhnykh sborov i vyplat Iosifo-Volokolamskogo monastyrya, 1573–1595 gg. V 2 vyp. Vyp. I. Knigi sbora denezhnykh povinnostey s krest'yan* [Patrimonial Economic Books of the 16th Century: Books of Monetary Fees and Payments of the Joseph-Volokolamsk Monastery, 1573–1595. In 2 Iss. Iss. 1. Books of Collection of Monetary Duties from Peasants]. Moscow, Leningrad, In-t istorii SSSR, 1978, pp. 123-129.

36. *Kniga sbora yamskikh deneg s monastyrskikh sel i dereven' (1592 g. noyabrya 23)* [The Book of Collecting Yamsky Money from Monastic Villages

(November 23, 1592)]. Man'kov A.G., ed. *Votchinnye khozyaystvennye knigi XVI v.: Knigi denezhnykh sborov i vyplat Iosifo-Volokolamskogo monastyrya, 1573–1595 gg. V 2 vyp. Vyp. I. Knigi sbora denezhnykh povinnostey s krest'yan* [Patrimonial Economic Books of the 16th Century: Books of Monetary Fees and Payments of the Joseph-Volokolamsk Monastery, 1573–1595. In 2 Iss. Iss. 1. Books of Collection of Monetary Duties from Peasants]. Moscow, Leningrad, In-t istorii SSSR, 1978, pp. 130-136.

37. *Knigi prikhodo-raskhodnye denezhnye startsa Levkiya Akisheva za 7110 g. (1601/02) g.* [Coming-Expensive Books of the Elder Levki Akishev for 7110 (1601/02)]. *Rossiyskiy gosudarstvennyy arkhiv drevnikh aktov (RGADA)* [Russian State Archive of Ancient Acts (RSAAA)], f. 1192, inv. 2, part 1, book 12. 145 l.

38. Kozlyakov V.N. *Smuta v Rossii. XVII vek* [The Time of Troubles in Russia. The 17th Century]. Moscow, Omega Publ., 2007. 523 p.

39. Kolycheva E.I. *Agrarnyy stroy Rossii XVI veka* [The Agricultural System of Russia of the 16th Century]. Moscow, Nauka Publ., 1987. 230 p.

40. Kolycheva E.I. *Denezhnyy byudzhnet monastyrey po prikhodo-raskhodnym knigam XVI v.* [The Monetary Budget of Monasteries According to the Coming-Expensive Books of the 16th Century]. *Materialy XV sessii Simpoziuma po problemam agrarnoy istorii SSSR* [Materials of the 15th Session of the Symposium on the Problems of Agrarian History of the USSR]. Vologda, s. n., 1976, iss. 1, pp. 45-61.

41. Kolycheva E.I. *Pravoslavnye monastyri vtoroy poloviny XV – XVI veka* [Orthodox Monasteries of the Second Half of the 15th – 16th Century]. *Monashestvo i monastyri v Rossii: XI–XX veka: Istoricheskie ocherki* [Monasticism and Monasteries in Russia: The 9th – 20th Centuries. Historical Essays]. Moscow, Nauka Publ., 2005, pp. 81-115.

42. Koretskiy V.I. *Zakreposhchenie krest'yan i klassovaya bor'ba v Rossii* [Enslavement of Peasants and Class Struggle in Russia]. Moscow, Nauka Publ., 1970. 366 p.

43. Kurbatov O.A. *Voennaya istoriya russkoy Smuty nachala XVII veka* [Military History of the Russian Time of Troubles of the Beginning of the 17th Century]. Moscow, Kvadruga Publ., 2014. 232 p.

44. Man'kov A.G. *Usilenie feodal'noy ekspluatatsii v kontse XVI v.* [Strengthening of Feudal Exploitation at the End of the 16th Century]. Nasonov A.N. et al., eds. *Ocherki istorii SSSR. V 9 t. T. 4. Period feodalizma. Konets XV v. – nachalo XVII v. Ukreplenie Russkogo tsentralizovannogo gosudarstva (konets XV – XVI v.). Krest'yanskaya vojna i bor'ba russkogo naroda protiv inostrannoy interventsii v nachale XVII v.* [Essays on the History

of the USSR. The Period of Feudalism. The End of the 15th Century – Beginning of the 17th Century. Strengthening of the Russian Centralized State (Late 15th – 16th Centuries). The Peasant War and the Struggle of the Russian People Against Foreign Intervention at the Beginning of the 17th Century]. Moscow, Izd-vo Akad. nauk SSSR, 1955, chapter 3, paragraph 2, pp. 459-472.

45. Man'kov A.G. Khozyaystvennye knigi monastyrskikh votchin XVI v. kak istochnik po istorii krest'yan [Economic Books of Monastic Estates of the 16th Century as a Source for the History of Peasants]. *Problemy istochnikovedeniya: sb. st.* [Issues of Source Studies. Collection of Articles]. Moscow, Izd-vo AN SSSR, 1955, iss. 4, pp. 286-306.

46. Man'kov A.G. *Tseny i ikh dvizhenie v Russkom gosudarstve XVI veka* [Prices and Their Movement in the Russian State of the 16th Century]. Moscow, Leningrad, Izd-vo Akad. nauk SSSR, 1951. 274 p.

47. Man'kov A.G., ed. *Materialy po istorii krest'yan v Russkom gosudarstve XVI veka: sb. dok.* [Materials on the History of Peasants in the Russian State of the 16th Century. Collection of Documents]. Leningrad, Izd-vo Leningr. un-ta, 1955. 104 p.

48. Mashtafarov A.V. Itogi i perspektivy izdaniya dokumentov Iosifo-Volokolamskogo monastyrya do nachala XVII veka [Results and Prospects of the Publication of Documents of the Joseph-Volokolamsk Monastery Before the Beginning of the 17th Century]. *Istoriya Volokolamskogo kraja i perspektivy «Zolotogo naslediya Rusi»: sb. dokl. nauch.-prakt. konf., 30 okt. 1998 g.* [The History of Volokolamsk Region and Prospects of the “Golden Heritage of Russia”. Collection of Reports of Scientific and Practical Conference (Volokolamsk, October 30, 1998)]. Moscow, RMat Publ., 1999, pp. 54-59.

49. Nikolaeva S.V. *Troitse-Sergiev monastyr' v XVI–XVIII vv.: vklady, vkladchiki, sostav monasheskoy bratii* [Trinity-Sergius Monastery in the 16th – 18th Centuries: Contributions, Contributors, Composition of the Monastic Brotherhood]. Sergiev Posad, Remarko Publ., 2009. 288 p.

50. Otryvok prikhodo-raskhodnoy knigi Iosifova Volokolamskogo monastyrya 1606 g. [Excerpt of the Coming-Expensive Book of the Joseph-Volokolamsk Monastery in 1606]. *Arkhiv Sankt-Peterburgskogo Instituta istorii RAN* [Archive of Saint Petersburg Institute of History of the Russian Academy of Sciences], col. 115, inv. 1, d. 1036. 18 l.

51. Petrov V.A. Slugi i delovye lyudi monastyrskikh votchin XVI v. [Services and Delovye People of the Monastery Patrimony of the 16th Century]. *Voprosy ekonomiki i klassovykh otnosheniy v russkom gosudarstve XII–XVII vv.: sb. st.* [Questions of Economics and Class Relations in the Russian State of the 12th – 17th Centuries. Collection of

Articles]. Moscow, Leningrad, Izd-vo Akad. nauk SSSR, 1960, pp. 129-171. (Trudy Leningradskogo otdeleniya instituta istorii; vyp. 2 [Works of the Leningrad Branch of the Institute of History; iss. 2]).

52. Prikhodnaya kniga kaznacheya Paisiya Michurina (1592 g. yanvarya 1 – dekabrya 31) [Income Book of Treasurer Paisii Michurin (January 1, 1592 – December 31)]. Man'kov A.G., ed. *Votchinnye khozyaystvennye knigi XVI v. Prikhodnye i raskhodnye knigi Iosifo-Volokolamskogo monastyrya 80–90-kh gg. V2 vyp. Vyp. 2* [Patrimonial Economic Books of the 16th Century. Income and Expense Books of the Joseph-Volokolamsk Monastery of the 80s – 90s. In 2 Iss. Iss. 2]. Moscow, Leningrad, In-t istorii SSSR, 1987, pp. 182-198.

53. Prikhodo-raskhodnaya denezhnaya kniga 1607–1608 gg. [The Coming-Expensive Money Book of 1607–1608]. *RGADA* [RSAAA], f. 1192, inv. 2, part 1, book 19. 289 l.

54. Prikhodo-raskhodnaya kniga (za 7119 (1610/11) g.) [The Coming-Expensive Book (For 7119 (1610/11))]. *RGADA* [RSAAA], f. 1192, inv. 2, part 1, book 21. 31 l.

55. Prikhodo-raskhodnaya kniga 7121 (1612/13) g. [The Coming-Expensive Book of 7121 (1612/13)]. *RGADA* [RSAAA], f. 1192, inv. 2, part 1, book 22. 67 l.

56. Raskhodnaya kniga kaznacheya Paisiya Michurina (1592 g. yanvarya 1 – dekabrya 30) [The Expensive Book of Treasurer Paisii Michurin (January 1, 1592 – December 30)]. Man'kov A.G., ed. *Votchinnye khozyaystvennye knigi XVI v. Prikhodnye i raskhodnye knigi Iosifo-Volokolamskogo monastyrya 80–90-kh gg. V2 vyp. Vyp. 2* [Patrimonial Economic Books of the 16th Century. Income and Expense Books of the Joseph-Volokolamsk Monastery of the 80s – 90s. In 2 Iss. Iss. 2]. Moscow, Leningrad, In-t istorii SSSR, 1987, pp. 199-243.

57. Raskhodnaya kniga pri kaznachee startse Gavriile Rzhevityne (za 7118 (1609/10) g.) [The Expensive Book Under the Treasurer Elder Gavril Rzhevityan (For 7118 (1609/10))]. *RGADA* [RSAAA], f. 1192, inv. 2, part 1, book 20. 11 l.

58. Rozhina A.V. Dokhody monastyrej Vologodskoy gubernii v kontse XVIII – nachale XX v. [Incomes of Monasteries of Vologda Province in the Late 18th – Early 20th Century]. *Izvestiya Altayskogo gosudarstvennogo universiteta*, 2012, no. 4 (76), vol. 2, pp. 180-183.

59. Roshchupkin A.Yu. Eletskaaya krepost' na yuzhnykh rubezhakh Moskovskogo gosudarstva v kontse XVI – pervoy polovine XVII v. (stroitel'stvo, vosstanovlenie, rekonstruktsiya) [Yelets Fortress on the Southern Borders of the Moscow State at the End of the 16th – First Half of the 17th Century (Construction, Restoration, Reconstruction)]. *Vestnik Tomskogo gosudarstvennogo universiteta. Istoriya*, 2016, no. 6, pp. 120-124.

60. Smetanina S.I. Khozyaystvennye knigi Iosifo-Volokolamskogo monastyrya v Rossiyskom gosudarstvennom arkhive drevnikh aktov (RGADA) [Economic Books of the Joseph-Volokolavsk Monastery in the Russian State Archive of Ancient Acts (RSAAA)]. *Istoriya Volokolamskogo kraya i perspektivy izucheniya «Zolotogo naslediya Rusi»*: sb. dokl. nauch.-prakt. konf., 30 okt. 1998 g. [The History of Volokolamsk Region and Prospects of the Golden Heritage of Russia. Collection of Reports of Scientific and Practical Conference (Volokolamsk, October 30, 1998)]. Moscow, RMAI Publ., 1999, pp. 31-48.
61. Smetnaya solyanaya pamyat' kaznacheya Nikifora Marina (1592 g. noyabrya 23) [Estimated Salt Memory of Treasurer Nikifor Marin (November 23, 1592)]. *Votchinnye khozyaystvennye knigi XVI v. Prikhodnye i raskhodnye knigi Iosifo-Volokolamskogo monastyrya 80–90-kh gg. V 2 vyp. Vyp. 2* [Patrimonial Economic Books of the 16th Century. Income and Expense Books of the Joseph-Volokolamsk Monastery of the 80s – 90s. In 2 Iss. Iss. 2]. Moscow, Leningrad, In-t istorii SSSR, 1987, pp. 260-261.
62. Smirnov I.I. *Vosstanie Bolotnikova 1606–1607* [The Bolotnikov Uprising of 1606–1607]. Leningrad, Gospolitizdat Publ., 1951. 590 p.
63. Smirnov I.I. Predvestniki vosstaniya Bolotnikova [Harbingers of the Bolotnikov Uprising]. *Istoricheskie zapiski*, 1946, vol. 20, pp. 66-95.
64. Stoglav (Kommentarii) [Stoglav (Comments)]. Gorskiy A.D., ed. *Rossiyskoe zakonodatel'stvo X–XX vekov. V 9 t. T. 2. Zakonodatel'stvo perioda obrazovaniya i ukrepleniya Russkogo tsentralizovannogo gosudarstva* [Russian Legislation of the 9th – 20th Centuries. In 9 Vols. Vol. 2. Legislation of the Period of Formation and Strengthening of the Russian Centralized State]. Moscow, Yurid. lit. Publ., 1985, pp. 403-498.
65. Timofeev N.V. Krest'yanskije vykhody kontsa XVI v. [Peasant Exits of the End of the 16th Century]. *Istoricheskiy arkhiv: sb. st.* [Historical Archive. Collection of Articles]. Moscow, Leningrad, AN SSSR, 1939, vol. 2, pp. 61-91.
66. Titov A.A. *Vkladnye i zapisnye knigi Iosifo-Volokolamskogo monastyrya* [Contribution and Notebook Books of the Joseph-Volokolamsk Monastery]. Moscow, Pechatnya A.I. Snegirevov Publ., 1906. 240 p.
67. Tikhomirov M.N. Monastyr'-votchinnik XVI veka [Monastery is the Manor of the 16th C.]. *Rossiyskoe gosudarstvo XV–XVII vekov* [Russian State of the 15th – 17th Centuries]. Moscow, Nauka Publ., 1973, pp. 120-154.
68. Tikhomirov M.N., Florya B.N. Prikhodno-raskhodnye knigi Iosifo-Volokolamskogo monastyrya 1606/07 g. [Account Cash Books of the Joseph-Volokolamsk Monastery of 1606/07]. *Arkheograficheskiy ezhegodnik za 1966 god* [Archaeographic Yearbook for 1966]. Moscow, Nauka Publ., 1968, pp. 331-383.
69. Tyumentsev I.O. *Smuta v Rossii v XVII stoletii: dvizhenie Lzhedmitriya II* [The Troubles in Russia in the 17th Century: The False Dmitry II Movement]. Moscow, Nauka Publ., 2008. 685 p.
70. Tseluykina E.S. Mladshie slugi v sisteme monastyr'skogo upravleniya nachala XVII v. (na primere Iosifo-Volokolamskogo monastyrya) [Junior Servants in the System of Monastic Administration at the Beginning of the 17th Century (On the Example of the Joseph-Volokolamsk Monastery)]. *Samarskiy nauchnyy vestnik*, 2021, vol. 10, no. 2, pp. 159-166. DOI: 10.17816/snv2021102205
71. Tseluykina E.S. Sotsial'nyy sostav vkladchikov Iosifo-Volokolamskogo monastyrya v 1607–1608 gg. [The Social Composition of the Contributors of the Joseph-Volokolamsk Monastery in 1607–1608]. *Materialy Nauchnoy sessii, g. Volgograd, 23–27 aprelya 2018 g. V 2 t. T. 1* [Materials of the Scientific Session (Volgograd, April 23–27, 2018). In 2 Vols. Vol. 1]. Volgograd, Izd-vo VolGU, 2018, pp. 14-19.
72. Cherepnin L.V. *Zemskie sobory Russkogo gosudarstva v XVI–XVII vv.* [Zemstvo Cathedrals of the Russian State in the 16th – 17th Centuries]. Moscow, Nauka Publ., 1978. 417 p.
73. Chernov A.V. Vooruzhennyye sily Russkogo gosudarstva v XV–XVII vv. [The Armed Forces of the Russian State in the 15th – 17th Centuries]. Moscow, Voenizdat Publ., 1954. 244 p.
74. Shepelev I.S. *Trudy po istorii Smuty v Rossii v nachale XVII stoletiya. V 2 t. T. 2. Osvoboditel'naya i klassovaya bor'ba v Russkom gosudarstve v 1608–1610 gg.: monografiya* [Works on the History of the Time of Troubles in Russia at the Beginning of the 17th Century. In 2 Vols. Vol. 2. Liberation and Class Struggle in the Russian State in 1608–1610. Monograph]. Volgograd, Peremena Publ., 2012. 508 p.
75. Shchepetov K.N. Sel'skoe khozyaystvo v votchinakh Iosifo-Volokolamskogo monastyrya v kontse XVI v. [Agriculture in the Patrimonies of the Joseph-Volokolamsk Monastery in the Late 16th C.]. *Istoricheskie zapiski*, 1946, vol. 18, pp. 92-147.

Information About the Author

Evgeniya S. Tseluykina, Candidate for a Degree, Department of History and International Relations, Administrator, Publishing House, Volgograd State University, Prosp. Universitetsky, 100, 400062 Volgograd, Russian Federation, tseluikina.eugenia@gmail.com, <https://orcid.org/0000-0003-4381-287X>

Информация об авторе

Евгения Сергеевна Целуйкина, соискатель кафедры истории и международных отношений, администратор издательства, Волгоградский государственный университет, просп. Университетский, 100, 400062 г. Волгоград, Российская Федерация, tseluikina.eugenia@gmail.com, <https://orcid.org/0000-0003-4381-287X>



DOI: <https://doi.org/10.15688/jvolsu4.2022.3.11>

UDC 930.272
LBC 63.3

Submitted: 22.02.2022
Accepted: 12.04.2022

NEW PETITIONS OF RESIDENTS OF PERESLAVL-ZALESSKY AND ITS COUNTY FROM THE RUSSIAN ARCHIVE OF JAN SAPIEHA

Nataliya A. Tupikova

Volgograd State University, Volgograd, Russian Federation

Nina E. Tumentseva

Volgograd State University, Volgograd, Russian Federation

Abstract. *Introduction.* The article describes the documents of the Russian archive of Y.P. Sapieha of 1608–1611, which supplement the systematized fund of Pereslavl-Zalessky and its county as part of the previously reconstructed collection of papers. *Methods and materials.* The methods of source analysis, elements of archeographic, paleographic, linguistic source characteristics of texts are used. Published materials discovered by the Swedish researcher E. Lefstrand in the State Archive of Sweden, contain little-known episodes from the life of Pereslavl county, reflected in the petitions of representatives of different strata of the population submitted to the impostor False Dmitry I, and Hetman Sapieha in the period from mid-autumn to the end of 1608. *Analysis.* The new documents, as their study shows, significantly replenish one of the sections of the Sapieha Russian archive, which includes letters, formal responses and petitions from residents of Zamoskovye and Pomerania. *Results.* In the process of multidimensional analysis, new information of a documentary-substantive and pragmatic nature was revealed, clarifying the actions of the government army under the command of M. V. Skopin-Shuisky in the situation around Pereslavl-Zalessky, shedding light on important details of the functioning of the Tushinsky regime in the Zamoskovye and the circumstances of the overthrow of the power of the Poles in the captured county lands; the role of petitioning as a form of fixing reliable information about the events that took place and their direct participants. *Authors' contribution.* N.E. Tumentseva correlated the papers with the sections of the reconstructed archive and with the available chronological information, gave an archeographic description of the documents; N.A. Tupikova read the texts, outlined the principles of their reproduction, carried out a source analysis and general editing of the article.

Key words: the Time of Troubles, the Tushinsky regime, the birth of the Zemstvo militia, source studies, documents of the archive of Y. Sapieha, the Pereslavl Foundation.

Citation. Tupikova N.A., Tumentseva N.E. New Petitions of Residents of Pereslavl-Zalessky and Its County from the Russian Archive of Jan Sapieha. *Vestnik Volgogradskogo gosudarstvennogo universiteta. Seriya 4. Istoriya. Regionovedenie. Mezhdunarodnye otnosheniya* [Science Journal of Volgograd State University. History. Area Studies. International Relations], 2022, vol. 27, no. 3, pp. 164-178. (in Russian). DOI: <https://doi.org/10.15688/jvolsu4.2022.3.11>

УДК 930.272
ББК 63.3

Дата поступления статьи: 22.02.2022
Дата принятия статьи: 12.04.2022

НОВЫЕ ЧЕЛОБИТНЫЕ ЖИТЕЛЕЙ ПЕРЕСЛАВЛЯ-ЗАЛЕССКОГО И ЕГО УЕЗДА ИЗ РУССКОГО АРХИВА ЯНА САПЕГИ

Наталья Алексеевна Тупикова

Волгоградский государственный университет, г. Волгоград, Российская Федерация

Нина Егоровна Тюменцева

Волгоградский государственный университет, г. Волгоград, Российская Федерация

Аннотация. *Введение.* В статье подвергаются описанию документы русского архива Я.П. Сапеги 1608–1611 гг., дополняющие в составе реконструированного ранее собрания бумаг систематизированный фонд Переславля-Залесского и его уезда. *Методы и материалы.* Используются *методы* источниковедческого анализа, элементы археографической, палеографической, лингвистическо-исторической характеристики текстов. Публикуемые *материалы*, обнаруженные шведской исследовательницей Э. Лёфstrand в Государственном архиве Швеции, содержат малоизвестные эпизоды из жизни Переславского уезда, нашедшие отражение в челобитных представителей разных слоев населения, поданных самозванцу, Лжедмитрию II, и гетману Сапеге в период с середины осени по конец 1608 года. *Анализ.* Новые документы, как показывает их изучение, существенно пополняют один из разделов русского архива Я. Сапеги, включающего письма, отписки и челобитные жителей Замосковья и Поморья. *Результаты.* В процессе многоаспектного анализа выявлена новая информация документально-содержательного и прагматического характера, проясняющая действия правительственного войска под командованием М.В. Скопина-Шуйского в сложившейся вокруг Переславля-Залесского обстановке, проливающая свет на важные детали функционирования Тушинского режима в Замосковье и обстоятельства свержения власти поляков на захваченных уездных землях; показана роль челобитных как формы фиксации достоверных сведений о происходивших событиях и их непосредственных участниках. *Вклад авторов.* Н.Е. Тюменцева соотнесла бумаги с разделами реконструированного архива и с имеющимися хронологическими сведениями, дала археографическое описание документов; Н.А. Тупикова выполнила прочтение текстов, изложила принципы их воспроизведения, осуществила источниковедческий анализ и общее редактирование статьи.

Ключевые слова: Смута в России, тушинский режим, зарождение земского ополчения, источниковедение, документы архива Я. Сапеги, переславский фонд.

Цитирование. Тупикова Н. А., Тюменцева Н. Е. Новые челобитные жителей Переславля-Залесского и его уезда из русского архива Яна Сапеги // Вестник Волгоградского государственного университета. Серия 4, История. Регионоведение. Международные отношения. – 2022. – Т. 27, № 3. – С. 164–178. – DOI: <https://doi.org/10.15688/jvolsu4.2022.3.11>

Введение. Расширение документальной базы источниковедения на основе поиска и ввода в научный оборот новых данных по истории Смуты в России актуально, во-первых, по причине необходимости изучения фактологической стороны событий, происходивших в землях, на которых они разворачивались; во-вторых, в аспекте решения одной из важных задач современной науки – заполнения имеющихся «лакун» (насколько это возможно) в «реконструкции» исторических свидетельств, что затруднено из-за гибели артефактов во время пожаров и социальных потрясений; в-третьих, для создания банка данных с целью осуществления полномасштабных корпусных проектов. Смута начала XVII в., как известно, круто изменила ход истории стран Восточной Европы, прежде всего, русского народа. По этой причине продолжение работы по выявлению, описанию и опубликованию документов данного фонда как единственного дошедшего до нас документального комплекса неправительственного лагеря периода Смутного времени [1; 5; 6] открывает более широкие перспективы исследований, нежели любая хроника, летопись, сказание

или записки сторонних наблюдателей, путешественников.

Материал и методы. Несколько лет назад шведский филолог-архивист Э. Лёфstrand обнаружила среди бумаг Смоленской приказной избы в Государственном архиве Швеции более 30 документов из архива Яна Сапеги – предводителя наемного войска, гетмана Лжедмитрия II. Среди оцифрованных и любезно предоставленных ею для изучения руководителю нашего проекта профессору И.О. Тюменцеву [8] оказалось немало копий, которые могли быть соотнесены с материалами фонда «3.6. *Челобитные и отписки жителей Переславля-Залесского и Переславского уезда*», выделенного при реконструкции архива в «Разделе 3: *Письма, отписки и челобитные из Замосковья и Поморья*» [6; 13]. Новонайденные, а потому неучтенные тексты сапегинских бумаг, которые планируется включить в дополненное издание, требуют рассмотрения с принятых в работе позиций, как и описанные ранее в предыдущих публикациях [9–12]. В процессе анализа используются эвристический метод, применяемый при поиске источников в архивном учреждении, приемы историографи-

ческой и лингвистическо-ведческой интерпретации материала.

Для нумерации восьми рассмотренных в данной статье документов во избежание нарушения нумерации, присвоенной источникам в первом издании [5], используется следующая (известная по использованию в таблице Д.И. Менделеева) методика: для вводимого в состав фонда документа указывается номер предыдущего с добавлением буквенных литер русского алфавита «а», «б» и т. д., что позволяет сохранить и использовать прежнюю систему обозначений. Исходя из этого, рассматриваемые ниже тексты получают помимо уже имеющихся в реконструированном архиве порядковых номеров документов соответствующую дополнительную нумерацию, приводимую в круглых скобках. Таким образом, появляется возможность включить новые источники в основной массив опубликованных ранее сапежинских бумаг и рассматривать их в составе архивного комплекса.

Анализ. I. Общая характеристика Переславского фонда. Причины, по которым в сапежинском архиве отложилось наибольшее количество посланий жителей Переславского уезда, лежат в военно-политической плоскости, связанной с продвижением и успехами наемного войска Лжедмитрия II на захваченных территориях [14], с необходимостью решения определенных административно-управленческих и хозяйственно-бытовых вопросов, возникающих в повседневной жизни населения. Тушинские полковники Ян Петр Сапега и Александр Иосиф Лисовский, разгромившие правительственные войска в сражении у Рахманцева 22 сентября (2 октября) 1608 г. и в Ростове Великом 15 (25) октября 1608 г. и полтора года осаждавшие Троице-Сергиев монастырь [1, с. 64–67], вплоть до весны 1609 г., когда, наконец, возникло антитушинское движение земских ополчений, полностью контролировали Замосковные и Поморские города. Ближайшим к лагерям сапежинцев и лисовчиков был Переславль-Залесский и его уезд. В «Дневнике» Сапеги [1] и других бумагах гетмана имеются многочисленные упоминания о взаимоотношениях между наемниками и местным населением, что позволило при реконструкции данного архива разграничить следующие группы документов Переслав-

ского фонда по адресантам и хронологии: а) отписки и челобитные жителей из Переславля-Залесского; б) челобитные из Александровской слободы и Слободской волости; в) челобитные из дворцовой Аргуновской волости; г) челобитные из дворцовой Закубежской волости; д) челобитные из дворцовой Окружной волости; ж) челобитные из Верхнедубенского стана; з) челобитные из Кинельского стана; и) челобитные из Никитского стана; к) челобитные из Рождественского стана; л) челобитные из Киржачского и других переславских монастырей [6; 13].

Восемь публикуемых челобитных включаются в следующие группы [13, с. 217–225]: «Отписки и челобитные жителей из Переславля-Залесского» – Челобитная посадских людей Я. Сапеге (№ 231а), Челобитная посадских – плотников Лжедмитрию II (№ 231б); «Челобитные из Александровской слободы и Слободской волости» – Челобитная по па Юрия Покровской церкви Александровской слободы Лжедмитрию II (№ 238а); «Челобитные из дворцовой Закубежской волости» – Челобитная по па церкви Пресвятые Богородицы Н. Васильева Лжедмитрию II (№ 246а); «Челобитные из дворцовой Окружной волости» – Челобитная игумена Покрова Пречистые Богородицы Антониевой пустыни Варлаама и Успения Пречистые Богородицы по па Андрея Лжедмитрию II (№ 248а), Челобитная игумена Антониевой пустыни Варлаама Лжедмитрию II (№ 248б); «Челобитные из Кинельского стана» – Челобитная крестьян посопного села Жердева Лжедмитрию II (№ 253а); «Челобитные из Рождественского стана» – Челобитная крестьян дворцового села Рождествено Лжедмитрию II (№ 258а).

II. Челобитные из Переславля-Залесского. Два новых документа из Переславля-Залесского написаны в конце 1608 г. (№ 231а, 231б). В первом из них, который датируется около 27 декабря 1608 г. (6 января 1609 г.) и адресован Я. Сапеге, излагается просьба посадских людей Переславля-Залесского оставить у них приставом пана К. Корницкого (Конвицкого) и освободить от непосильных выплат за всякие кормы. Фигура Кшиштофа Корницкого (Конвицкого), известного по источникам как участника похода 1604 г. в Россию

Лжедмитрия I, воевавшего у гайдуков в чине ротмистра (гайдуки в Польше – легкая пехота) в составе гетманского полка Ежи Мнишка [14; 15], всплывает в нескольких документах канцелярии Я. Сапеги в конце 1608 г. в связи с Переславлем-Залесским [13]: в письме самого К. Корницкого (Конвицкого) о сборе продовольствия и фуража для войска и о ситуации в городе, написанном Я. Сапеге на польском языке (ЛНБ НАНУ. Ф. 103. Оп. 1. № 45) (№ 230), Отписке сына боярского И. Редрикова Я. Сапеге с жалобой на пана Корницкого (Конвицкого) (АСПБИИ РАН К. 124. Оп. 1. Ед. хр. 386) (№ 231) и в указанной челобитной жителей города (№ 231а), которые увидели в шляхтиче избавителя от своих бед. Основанием для датировки этих источников [13, с. 217–218] послужили результаты историографического анализа, позволяющие сопоставить хронологические данные о времени пребывания поляка в Переславле-Залесском и полученные в процессе архивного эвристического поиска (АСПБИИ РАН. К. 124. Оп. 1. Ед. хр. 386) [13, с. 217]. Известно, что пан Корницкий (Конвицкий) во время «революции» мая 1606 г., видимо, как человек, близкий к Мнишкам, избежал смерти и оказался в ссылке, скорее всего, в Галиче. Возвращаясь из плена в Тушино, он столкнулся с насилием и бесчинствами, которые чинили русские тушинцы, иноземные солдаты и их слуги на захваченных территориях, что побудило его попытаться навести порядок. В письме Сапеге, сообщая о выполнении порученного ему в городе дела, поляк не преминул написать о сложившейся обстановке.

Рассматриваемая бумага – *Челобитная посадских людей Переславля-Залесского Я. Сапеге с просьбой оставить у них приставом пана К. Корницкого и освободить от непосильных выплат за всякие кормы* (SRSRB. E 8610. PEA 54.1–2) (№ 231а) – содержит жалобу переславских старост на пограбивших их проезжих загонщиков, приказного из Тушина, учинившего «великие» поборы, и на двух шляхтичей из сапежинского войска – панов Загорского и Повала, которые поделили Переславль-Залесский на приставства и незаконно стали собирать «корм» на свои роты. Эта челобитная косвенно подтверждает сведения, изложенные о Корницком в *Отписке сына бо-*

ярского И. Редрикова Я. Сапеге, где говорится о том, что польский пан, отобрав у царского приказного Ивана Редрикова окладные книги, намеревается взять все в свои руки и сам собрать необходимое для войска в Переславле-Залесском (№ 231). Кроме того, документ фиксирует тот факт, что сапежинцы делили в приставства не только русские села и деревни, но и захваченные города.

Из содержания челобитной следует, что старосты и посадские ухватились за К. Корницкого как человека, пожелавшего навести порядок в их городе, и обратились к гетману со слезной просьбой оставить его в Переславле-Залесском приставом в надежде, что тот обеспечит им также защиту от поборов сапежинцев. Эта просьба, судя по всему, удовлетворена не была, поскольку персона Корницкого (Конвицкого) в Переславле-Залесском больше не упоминается, а по прошествии трех месяцев переславцы в аналогичной ситуации стали умолять Сапегу оставить у них «воеводой» «для осадного времени» уже Прокофия Стадницкого, который «их бережет» (№ 232–233) [13]. Как видно из приведенных документов, жители, не имея возможности примкнуть к земскому ополчению из-за близости от них войска наемников и расквартированных рот иноземцев, были вынуждены возлагать все свои надежды на поддержание хоть какого-нибудь порядка в городе с помощью «пришлых комендантов». Только появление у стен города правительственных сил под командованием кн. М.В. Скопина-Шуйского развязало им руки: город восстал и учинил кровавую расправу с захватчиками и их приспешниками из числа русских [1, с. 168–169, 428].

Еще один документ из первой группы источников – *Челобитная посадских – плотников из Переславля-Залесского Лжедмитрию II* – представляет значительный интерес (№ 231б), поскольку отражает необходимость со стороны тушинских властей, вынужденных считаться с мощным земским движением в Замосковье, идти навстречу населению в обеспечении различных нужд повседневной жизни. Так, в рассматриваемом документе излагается жалоба плотников, посланных для ремонта деревянной Переславской крепости, «ц(а)рю г(осу)д(а)рю и великому кн(я)зю Дмитрею Ивановичю всеа Руси» по поводу

того, что живут они уже несколько недель у «г(осу)д(а)р(е)ва дела», а им переславские торговые люди «в посо(б) не даю(т)», хотя «жили здесь кузнецы, и оне давали и(м) по десяти дене(г) на д(е)нь». Со слов челобитчиков – Русинко, Савельева сына, «с товарищи» – становится также ясно, что в их дома на постой направили ратных людей («ратные лю(ди) ставя(т)ца»), и они у них «пью(т) и едя(т)», а «г(осу)д(а)р(е)вы поса(д)цкие люди» им «на то(го) не пособляю(т)», и, таким образом, они содержат постояльцев за свой счет. Умоляя «царика» проявить милость, вмешаться в ситуацию и учинить указ, чтобы работы по ремонту крепости оплачивались посадом, плотники свидетельствуют о попустительстве и безразличии тушинцев к фактам «вымучивания» с населения денег. Если иметь в виду содержание других документов (№ 226–237) [6; 13], в которых содержатся многочисленные свидетельства о поборах жителей под любым предлогом, можно с уверенностью предположить, что эти работы так и не были оплачены. В источниках отсутствуют сведения о том, какие последствия возымела данная жалоба.

III. Челобитные Переславского уезда.

III. 1. Четыре челобитные Лжедмитрию II духовных лиц из церквей разных дворцовых сел и Антониевой пустыни – *Челобитная попа Юрия Покровской церкви Александровской слободы* (№ 238а), *Челобитная попа церкви Пресвятые Богородицы Закубежской волости Н. Васильева* (№ 246а), *Челобитная игумена Покрова Пречистые Богородицы Антониевой пустыни Варлаама и Успения Пречистые Богородицы попа Андрея* (№ 248а), *Челобитная игумена Антониевой пустыни Варлаама с братиею* (№ 248б) – рисуют состояние церковных храмов после захвата их загонщиками. Из содержания посланий становится ясно, что священники не могли осуществлять службы, и причиной этому было не только изъятие имущества, порча церковной утвари, но и учиняемое насилие над служителями, применяемые к ним пытки в тех случаях, когда некоторые из них не подчинялись новым хозяевам, успевали спрятать самое ценное и необходимое для совершения обрядов.

Священник Покровской церкви в Александровской слободе, Юрий, описывает ситуацию поклепа, возведенного на него попом

Никифором, который вместе с ним вел службы, но при появлении загонщиков из иноземных рот «в те поры бега(л) и (з) женою и (з) де(т)ме» (№ 238а). Свидетельствуя, что казну и церковную утварь удалось сберечь от разграбления и спрятать («сосуды ц(е)рк(о)-в(н)ые серебряные, поти(р) да три блюда да зве(з)да да л(о)жица, да два(т)ца(т) четыре золоты(х), да пелены»), поп Юрий утверждает: «за ту ка(з)ну протоп(п) да я по(п) Юрье муки те(р)пеле велеке(и), а не оказа(ли)». В подтверждение этого челобитчик призывает в свидетели протопопу, вместе с которым пострадал. Однако более всего Юрий беспокоится, чтобы сбежавший и вернувшийся снова поп Никифор «не окарыстова(л)ся» и «впре(д) темь не поклепы(в)а(л)» его, Юрия, в присвоении церковной казны, поскольку распорядиться церковной казной «воле(н) Бо(г) да г(осу)д(а)рь». Конечно, священник по наивности опрометчиво перечислил в своей челобитной спрятанные им и возвращенные в храм ценности, но об этом документы «молчат»; возможно, сохраненную казну постигла та же участь, что и в других разграбленных храмах на занятых тушинцами территориях.

В челобитной попа Никиты Васильева из церкви Покрова Пресвятые Богородицы из-за Тиболы в дворцовой Закубежской волости (№ 246а) описывается полное разорение храма и причины невозможности совершать службы: «то(т) хра(м) По(к)ро(ва) Бо(го)роди(цы) разаре(н): книги и (з)вечи поиманы и (п)ре(с)то(л) поруша(н)». Жалоба Лжедмитрию II с изложением обстоятельств дела предваряет просьбу священника перевести его в храм Преображения Спаса в той же Закубежской волости вместо попа Гаврилы, который укрылся с семьей в «г(осу)д(а)р(е)в(е) ц(а)рьскаии и(з)мене на городе у (Т)рои(цы) в Се(р)-геев(е) и (з) де(т)ми своими со оружие(м)» и, видимо, был убит. Челобитчик рассчитывал также на разрешение воспользоваться «бесхозным» имуществом бывшего служителя церкви («ц(е)рьковнаю па(ш)нею и (х)леба(м) стоячи(м) и молочена(м) и животию рагатаю, чем то(т) по(п) Гаврило владе(л)»), на что необходимо было подтверждение «царика» в грамоте к волостному старосте: «вели мне быти у (П)рео(б)раже(н)я Спасова на то(го) [Гав]рилова место» и «пожалу(и), г(осу)д(а)рь,

свою ц(а)рьскую грамоту к Закубе(ж)скому старосте Ку(р)бату Па(в)лову да Месаеду Па(в)лову ж да О(н)дрею Жюкову». Ранее найденные и опубликованные документы архива Сапеги, в частности, челобитная попа Никиты с просьбой разрешить убирать рожь, принадлежащую попу Гавриле (№ 246), содержит, как выясняется из новонайденного источника, продолжение этой истории: «царик» разрешил священнику перейти в церковь Преображения Спаса, но воспользоваться оставшимся от предшественника хлебом тот не смог, так как то, чем поп Гаврило владел, отобрал «на корм» своей роте пристав, пан Барцакий [6].

Челобитная игумена Покрова Пречистые Богородицы Антониевой пустыни Варлаама и Успения Пречистые Богородицы попа Андрея Лжедмитрию II (№ 248а) содержит просьбу дать распоряжение архиепископу Галактиону, чтобы тот сделал все необходимое для возобновления церковной службы в разоренной обители. Священники, как ясно из содержания документа, после устроенного загонщиками и ратными людьми погрома поняли, что имущества им не вернут, и умоляли «царика» «дати ц(а)рьскую грамоту к Су(ж)да(л)скому архиеписк(оп)у», чтобы тот «да(л) свято(и) ц(е)р(к)о(в)ную (з) а(н)тимисы», дабы «ц(а)р(с)кое б(о)гомо(л)е бе(з) слу(ж)бы не было». Соотнесение фактов в данном и втором послании из Антониевой пустыни – *Челобитной игумена Покрова Пресвятыя Богородицы Антониевой пустыни Варлаама с братией Лжедмитрию II* (№ 248б) – дает основание предположить, что челобитье Варлаама и Андрея предшествует посланию, автором которого был игумен Варлаам с братией, и, следовательно, жалоба Варлаама и Андрея может датироваться временем вскоре после установления власти сапежинцев в Переславском уезде, то есть второй половиной октября 1608 г., поскольку о бедах и напастях, описанных позже Варлаамом с братией, в ней ничего не сообщается.

Новые же беды, постигшие монахов обители, Варлаам и братия описали позже и более подробно (№ 248б). Излагаемые факты раскрывают обстоятельства, которые сопутствовали разграблению церкви и пустыни рат-

ными и загонными людьми: после погрома обители взялись за монахов, у которых «вымучили» личное имущество; но этим не ограничилось – одновременно ограбили беспашенных бобылей, которые жили в монастырской Покровской слободке и «ко(р)милися о(т) дороге», то есть придорожным ремеслом и торговлей, за что платили обители. Результатом действий «государевых ратных и загонных людей» явилось то, что уцелевшие «бобылишка», которые были «перемучены, переби(ты) и с о(г)немъ пере(з)жены», ушли в Окружную волость, оставив монахов без средств к существованию, да и сам монастырь, по утверждению челобитчиков, «вы(ж)гли и ц(е)р(к)о(в) разорили», и Варлаама, игумена, «нищеву и (з) бра(т)ею перемучили и переграби(ли)». А староста Окружной волости, Михайло Семенов, стал требовать «на корма» ратным людям с разоренной пустыни, с брошенной Покровской слободки и с бывших монастырских бобылей вместе с волостными крестьянами: «бобыли(ш)ко(в) Окружные волости староста Миха(и)ло Семено(в) с волощаны в ко(р)мы ра(т)нымъ люде(м) притягиваю(т) к себе к Окружно(и) волости и о(к)ладываю(т) досталны(х) покро(в)ски(х) бобыли(ш)ко(в) двема вы(т)ми». Оказавшись на грани полного уничтожения всего, что позволило бы слободке избежать запустения, а людям выжить, игумен умолял Лжедмитрия II вмешаться и избавить их земли от тройного налогообложения.

Датировка челобитной Варлаама с братией дается в соотнесении с ранее известным текстом *Челобитной старосты Окружной волости Марковских лесов М. Семенова с товарищами Лжедмитрию II* (№ 249) [6; 13], в которой говорится, что после грабежей загонных людей, панов и донцов, в декабре в волость приехали приказные – сын боярский переславец Федор Чернцов, рассыльщик Лукьян Степурин и целовальник Пятой Фролов, начавшие «править» на крестьянах «сошных денег сполна». Об этом сборе «посошных денег» в новонайденной челобитной ничего не сообщается, поэтому можно предположить, что данный документ появился, скорее всего, в ноябре 1608 г., то есть до приезда в Окружную волость Ф. Чернцова с товарищами.

III. 2. Два последних публикуемых документа [№ 253а, 258а], пополнили существую-

шие в составе архива Яна Петра Сапеги достаточно репрезентативные фонды Кинельского и Рождественского станов Переславского уезда [№ 252, 253, 254; №№ 256, 257, 258, 259] [6; 13]: из Кинельского стана – челобитье «царику» крестьян посопного села Жердева (№ 253а), из Рождественского стана – послание Лжедмитрию II крестьян дворцового села Рождествено (№ 258а).

В *Челобитной Лжедмитрию II крестьян посопного села Жердева* (№ 253а) староста Вавилка Зиновьев и крестьяне повествуют о том, как к ним после разграбления, учиненного государевыми загонными панями, казаками и донцами, явились «с(ы)нь боя(р)ской Лео(н)теи Семено(в) да ро(з)сы(л)щи(к) Ива(н) прави(т) <...> г(осу)д(а)р(е)вых вы(т)ны(х) дене(г)». Эти тушинские сборщики налогов в документах архива гетмана упоминаются впервые. Однако поскольку они собирали те же самые деньги, что Ф. Чернцов и В. Орлов с товарищами с других дворцовых волостей и сел Переславского уезда, можно датировать источник декабрем 1608 года.

В своем послании крестьяне обращаются к Лжедмитрию II не столько с собственно просьбой, сколько с объяснением той ситуации, которая в сложившихся условиях не позволяет им заплатить по вытным: «А намъ, сирота(м) твои(м) г(осу)д(а)р(е)вым бе(д)ны(м) и розорены(м) кр(ес)тьяни(ш)ко(м), те(х) твои(х) г(осу)д(а)р(е)вы(х) вытны(х) дене(г) платити нече(м)». Данная челобитная выделяется среди других тем, что в ней уже в клаузуле зачина выражена скрытая жалоба на насилие над жителями села: «Ц(а)рю г(осу)д(а)рю и великому кн(я)зю Дмитрею Ивановичю всеа Руси бью(т) чело(м) и плачу(т)ца сироты тво(и) г(осу)д(а)р(е)вы <...> бе(д)ные кр(ес)тьяне(ш)ка и ро(з)грабленые старосте(ш)ко Вавилка Зинов(ье)въ и во (в)се(х) доста(л)ны(х) кр(ес)тьяни(ш)е(к) <...>, которые остави(с) у разоре(н)я». В основной части раскрываются обстоятельства дела – унижение тех, кто является лучшим на селе работником, и опустошение земли: «секли твои г(осу)д(а)р(е)вы загонные люди паны до см(ер)ти лу(т)чи(х) кр(ес)тья(н) шти ч(е)л(о)в(е)к, и та и(х), г(осу)д(а)рь, па(ш)ня четыре выти стало пуста».

По поводу непосильных поборов пишут Лжедмитрию II Шестачко Софонов и все кре-

стьяне в *Челобитной крестьян дворцового села Рождествено* (№ 258а). После принятого титулования и уничижительного зачина в основной части содержится изложение обстоятельств дела, которое включает описание ситуации и обоснование просьбы с перечислением конкретных сведений как о бесчинствах. Челобитчики говорят о тех, кто является сборщиками на «г(осу)д(а)р(е)въ обихо(д) дене(ж)ны(х) доходо(в)» – «осмидеся ру(б)ле(в) с сохи да с выти по ве(д)ру вина да па(н)ского стола по полутора ру(б)ля с сохи», и о физическом насилии над жителями села: «вы(с)жены и высечены и совсе(м) розорены и животи(шка) ныне и ста(т)ки по(и)манны <...> пити ести нечево».

Важной особенностью этого источника является вторая часть документа, которая содержит текст-оправдание увещательного характера – сообщение о части собранного для «государя» дохода, что призвано смягчить «вину» крестьян в недоимке: «А собрали мы, сироты твое г(осу)д(а)р(е)вы, твои(х) г(осу)д(а)р(е)вы(х) дене(ж)ны(х) доходо(в) <...> шесть ру(б)ле(в) и шесть а(л)т(ы)нь, а доста(л)ны(х) <...> взяти не на ко(м): ро(з)бреди(с) ро(з)но». Названные в челобитной приказчики – сын боярский В. Н. Орлов, К. А. Данилов и Я. Лозовский, присланные в село для сбора «государева дохода», неоднократно являлись за посошными деньгами в дворцовое село Рождествено в декабре 1608 г., о чем свидетельствуют другие имеющиеся в нашем распоряжении бумаги (№ 227–228) [6; 13]. Данное обстоятельство позволяет датировать тем же временем и документ, составленный от имени старосты Шестачка Софонова с товарищами.

Рассмотренные документы имеют характерные черты, присущие жанру челобитья, и включают три основные клаузулы: зачин и концовку с использованием традиционных формул титулования и приказно-деловой речи того времени; основную часть, в свободной форме излагающую суть жалобы, просьбы, обстоятельства сложившейся ситуации и т. д. В ряде документов ярко выражены приметы «акающего» старомосковского наречия, носителями которого являются писавшие.

При подготовке данных текстов к печати используются фотоконии найденных источни-

ков, позволяющие привести некоторые палеографические характеристики каждого архивного документа, кроме возможности проанализировать водяные знаки.

Воспроизведение рукописей учитывает ряд сложившихся правил [2]. Передача сообщаемого в документе осуществляется современной графикой и буквами старой письменности «ерь» и «ерьъ»; имена собственные пишутся с прописной буквы. Сплошной текст разделяется на слова, которые передаются буква в букву, утраченные или пропущенные элементы восполняются в современном правописном виде. Восстановленные по смыслу лакуны (фрагменты, пострадавшие от механических и других повреждений, предположительное прочтение и под.) заключаются в квадратные скобки и включаются в текст в соответствии с правилами эдиционного восполнения, то есть передачи сообщаемого, «предопределяемого, “подсказываемого” написанным» [2, с. 15].

Особенности скорописного письма в анализируемых источниках определили необходимость дополнительного обозначения в квадратных скобках «[так в ркп.]» случаев, представляющих собой описки, то есть ошибочные написания, обусловленные не лингвистическими основаниями, а невнимательностью писца, «ошибками внутреннего диктанта», «ошибками письма» и др., что ведет к искажению текста – ассимиляции, путанице, повтору или перестановке, мене букв и слогов, пропуску выносных и строчных букв в тех условиях, когда правомерно ожидать вынесения буквы из строки и т. д. [3, с. 74–77; 4, с. 60]. Например, в *Челобитной посадских людей Переславля-Залесского Я. Сапеги* (№ 231а): вместо «за ко(р)мы» зафиксирована описка («ошибка письма») на основе повторения слога «за ко(р)комы»; в *Челобитной попа церкви Пресвятыя Богородицы Закубежской волости Н. Васильева Лжедмитрию II* (№ 245а) встретился немотивированный повтор корневого слога – «ошибка внутреннего диктанта»: «бо(г)» во фразе «пожалу(и) меня, свое(го) ницава бо(г) бо(го)мольца» и др. Описки могут

быть связаны с беглым характером письма, чрезмерными сокращениями и спецификой скорописи как «связного письма» без отрыва пера от бумаги при начертании букв.

Сокращенные написания различных типов (см.: [7, с. 176]) – в виде выноса над словом отдельных букв или слогов, а также написаний под титлом, сокращений конца слова или слога – раскрываются и вводятся в строку в круглых скобках. Для облегчения восприятия текстов используется современная пунктуация, деление на отдельные смысловые отрезки (предложения, фразы). В соответствии с содержанием документа допускается его членение на абзацы.

Результаты. Рассматриваемые источники показывают, как развевались иллюзии жителей русских земель, захваченных тушинцами, относительно заявлений новой власти установить справедливые порядки. Все упования на «добрых» приставов и «воевод» к концу 1608 г. рассеялись как дым. В отчаянии крестьяне просили защиты у самого Лжедмитрия II, но, судя по всему, так ее и не получили.

Таким образом, архивные бумаги проливают свет на важные детали функционирования Тушинского режима в Замосковье. Они свидетельствуют, что местные земцы пытались искать избавления от тех бед и напастей, которые на них обрушились, как у гетмана Яна Сапеги, так и у «царика», но нашли спасение только после определенных успехов правительственного войска кн. М.В. Скопина-Шуйского, когда смели ненавистную власть.

В процессе многоаспектного анализа материала уточнены обстоятельства деятельности иноземцев в Переславле-Залесском и его уезде, условия, подготовившие свержение власти поляков на захваченных землях. Подлинные документы содержат также ценную дополнительную информацию о специфике и особенностях скорописного письма, которым владели разные слои населения, проживающего на данных территориях. Не подлежит сомнению, что челобитные необходимо рассматривать как достоверные формы фиксации сведений о происходивших событиях и их непосредственных участниках.

ПРИЛОЖЕНИЕ

(Публикуемые документы)

№ 231а. 1608 г. ок. декабря 27 (1609 г. января 6). – Челобитная посадских людей Переславля-Залесского Я. Сапеге с просьбой оставить у них приставом пана К. Корницкого (Кон/рвицкого) и освободить от непосильных выплат за всякие кормы.

Г(осу)д(а)рю его мости пану Я[ну Петру Павловичю Сопеге ста]росте кее(в)скому и ге(тману) [у]свяцкому [размыто: и керепецкому-?] Пере(с)ла(в)ля Залесского поса(д)цкой старо(с)та Баженко Власо(в) и все поса(д)цкие лю(ди)шка чело(м) бью(т).

Прави(л), г(осу)д(а)рь, на на(с) на поса(д)цки(х) людишка(х) [размыто:...(д)... (х)] до(с)та(л)ны(х) велики(х) ко(р)мо(в). А [размыто:...взяли -?] за (в)сяки(и) [размыто: корм-?] триста ру(б)ле(в), потому что ва(м) дати б[...]ь то[...]во. А н(о)неча, г(осу)д(а)рь, приеха(л) в Пере(с)ла(в)ль для приста(в)ства па(н) Зога(р)ско(и) да па(н) Повала. А [размыто: правя(т) -?], г(осу)д(а)рь, на на(с) на поса(д)цки(х) людя(х) а за (в)сякие [размыто: ко(р)мы о-?]смьсо(т) ру(б)ле(в). А мы, г(осу)д(а)рь, в велики(х) корме(х) [размыто: о(т) розны(х) о(т) - ?] прое(з)жи(х) людеи в коне(ц) поги(б)ли. А осми, г(осу)д(а)рь, со(т) ру(б)ле(в) за ко(р)комы [так!] плати[ти] на(м), сирота(м), нече(м). А которы(м) па(н)ски(м) приставо(м) ро(з)писаны бы(ли) по улица(м) [размыто: и те-?], г(осу)д(а)рь при(с)тавы у на(с) сиро(т) у поса(ц)ки(х) людише(к) жениш(ка) н(а)ши и детишка, о(т)нимаючи у на(с), учали позори(ти) и на(м) сирота(м) и доста(л) в коне(ц) погину(ти).

Г(осу)д(а)рь, его мость па(н) Я(н) Петрь Па(в)лови(ч) смилу(и)ся над нами не ве(ли), г(осу)д(а)рь, на(с) на правеже замучити, вели, г(осу)д(а)рь, с на(с), с поса(ду), проти(в) мочи взя(ти) триста ру(б)ле(в) за (в)сякие кормы и вели, г(осу)д(а)рь, у на(с) в Пер(с)ла(в)ле по пре(ж)нему приста(в)ство(м) быти пану Ко(н/р-?)вицкому.

Г(осу)д(а)рь с(ми)лу(и)ся на(д) нами.

Примечание. Оригинал написан на 1 ставе гусиным пером светло-коричневыми чернилами крупным почерком. Текст поврежден, часть текста по верхней правой стороне сильно размыта и частично утрачена. Документ реставрирован. Был свернут свитком.

Источник: Stockholm. Riksarkivet. Skoklostersamlingen. Ryska brev (далее – SRSRB). E 8610. PEA 54.1-2.

№ 231б. конец 1608 г. – Челобитная посадских – плотников из Переславля-Залесского Лжедмитрию II с просьбой издать указ о выделении переславским посадом денег на содержание плотникам, работающим «для царского дела».

Ц(а)рю г(осу)д(а)рю и великому кн(я)зю Дмитрию Ивановичю всеа Руси бью(т) чело(м) сироты твое г(осу)д(а)р(е)вы ис Пересла(в)ля и(з) Залеско(го) плотники Руси(н)ко – дописано сверху) Савелье(в) сын с товарищи.

Живе(м), г(осу)д(а)рь, мы здесь че(т)вертую н(е)делю у твое(го) г(осу)д(а)р(е)ва дела и пересла(в)ские на(м) торговые лю(ди) в посо(б) не даю(т), а с нами (ж) г(осу)д(а)рь, жили здесь кузнецы, и оне давали и(м) по десяти дене(г) на д(е)нь, а мы же, г(осу)д(а)рь, и пре(ж) сего жили пя(т) н(е)дель, и поса(д)цкие на(м) лю(ди) не давали (ж) ниче(го) в посо(б). Да у на(с) же, г(осу)д(а)рь, твое г(осу)д(а)р(е)вы ратные лю(ди) ставя(т)ца и у на(с) пью(т) и едя(т), а твое г(осу)д(а)р(е)вы поса(д)цкие лю(ди) нам на то(го) не пособляют(т).

М(и)л(ос)т(и)вы(и) ц(а)рь г(осу)д(а)рь и велики(и) кн(я)зь Дмитрей Ивановичи всеа Руси, вели на(м) о то(м) сво(и) ц(а)рьско(и) ука(з) учини(ти), что(б) мы, сироты твое г(осу)д(а)р(е)вы в коне(ц) не поги(б)ли и з голоду не поме(р)ли.

Ц(а)рь г(осу)д(а)рь смилу(и)ся.

Примечание. Оригинал написан на 0,25 става гусиным пером коричневыми чернилами четким каллиграфическим почерком. Был свернут свитком.

Источник: SRSRB. E 8610. PEA 43.

№ 238а. конец 1608 г. – Челобитная попа Юрия Покровской церкви Александровской слободы Лжедмитрию II с просьбой разрешить служить в церкви и защитить оставшееся церковное имущество от грабей и поборов и от посягательства попа Никифора.

Ц(а)рю г(осу)д(а)рю и великому кн(я)зю Дмитрию Ивановичю всеа Руси бье(т) чело(м) и(з)вещает(т) тво(и) г(осу)д(а)рев нище(и) б(о)гомале(ц) и(з) Але(к)са(н)дро(в)ское слободы Покрова Пре(свя)тые [Богородицы] по(п) Юрья.

Остало(с), г(осу)д(а)рь, посли ро(з)бо(и)вны(х) ро(т)ны(х) люде(и) у Покрова Пре(свя)тое Б(огоро)дицы казны: сосу(д)ы ц(е)рк(о)в(н)ые серебряные, поти(р) да три блюда да зве(з)да да л(о)жица, да два(т)-ца(т) четыре золоты(х), да пелены. И за ту ка(з)ну протопо(п) да я по(п) Юрье муки те(р)пеле велеке(и), а не оказа(ли). А по(п) Никифоръ в те поры бега(л) и (з) женою и (з) де(т)ме, а н(о)неча, г(осу)д(а)рь, та ка(з)на цела.

Вели, г(осу)д(а)рь, zde(са) допроси(ти) протопопа. А впре(д), г(осу)д(а)рь, то(т) по(п) Некифо(рь) меня покле(п)леть – вери(ти) ему нелзе, чтоб ка(з)ною по(п) Никефо(р) [так в ркп.] не окарыстова(л)ся, а меня, г(осу)д(а)рь, впре(д) темь не поклепы(в)а(л), з ц(е)рк(о)в(н)о(и) ка(з)не воле(н) Бо(г) да г(осу)д(а)рь.

Ц(а)рь г(осу)д(а)рь, смелуи(ся) [так в ркп.].

Примечание. Оригинал написан гусиным пером темно-коричневыми расплывчатыми чернилами не крупным отчетливым почерком на 0,25 става. Был свернут свитком.

Источник: SRSRB. E 8610. PEA 38.

№ 246а. 1608 г. середина осени. – Челобитная попа церкви Пресвятые Богородицы Закубежской волости Н. Васильева Лжедмитрию II с просьбой разрешить служить в церкви и защитить оставшееся церковное имущество от грабежей и поборов.

Ц(а)рю г(осу)д(а)рю и великому кн(я)зю Дми(т)рею Иванавичю всеа Руси бье(т) ч(е)ло(м) нищи тво(и) г(осу)д(а)ревъ бо(го)моле(ц) по(п) Никита Васил(ев) с(ы)нь тво(е) г(осу)д(а)ревы дво(р)цовые Закубе(ж)ские воло(с)ти о(т) По(к)рова С(вя)тыя Бо(го)роди(цы) и(з)-за Тиболы.

Служи(л) е(с)ми у По(к)рова Бо(го)роди(цы) и за тебя, г(осу)д(а)ря ц(а)ря и велико(го) кн(я)зя Дми(т)рея Иванавича всеа Руси Бога молю. И нынеча, г(осу)д(а)рь, то(т) хра(м) По(к)ро(ва) Бо(го)роди(цы) разаре(н): книги и (з)вечи поиманы и (п)ре(с)то(л) поруша(н), и (м)не, г(осу)д(а)рь, твоему г(осу)д(а)реву бо(го)мо(л)цу у то(го) храму служи(ти) не мо(ч)на. М(и)л(о)ст(и)вы ц(а)рь (госу)д(а)рь и велики кня(зь) Дми(т)реи Иванави(ч) всеа Руси пожалуи меня свое(го) нищава бо(го)мольца, вели мне бы(ти) у (х)раму у (П)реображе(н)ния [так в ркп.] Спасова то(е) жа Закубе(ж)ские власти, о (с-?) о(т) [так в ркп.] то(го), г(осу)д(а)рь, храму о(т) Прео(б)раже(н)я Спасова по(п) Гаврила Ивана(в) с(ы)нь. В тво(е)и(и) г(осу)д(а)реве ц(а)рьскаии и(з)мене на городе у (Т)рои(цы) в Се(р)гееве и (з) де(т)ми своими со оружие(м) [на сгибе: убит -?] из самапала.

М(и)л(о)ст(и)выи ц(а)рь г(осу)д(а)рь и велики кня(зь) Дми(т)реи(и) Иванави(ч) всеа Руси, пожалу(и) меня, свое(го) нищава бо(г) [так в ркп.] бо(го)мольца, свои(м) ц(а)рьски(м) жалова(н)е(м), вели мне быти у (П)рео(б)раже(н)я Спасова на то(го) [Гав]рилова место и пожалуи г(осу)д(а)рь ц(е)рьковную па(ш)нею и (х)леба(м) стоячи(м) и молочена(м) и животию [так в ркп.] рагатаю, чем то(т) по(п) Гаврило владе(л). И пожалу(и), г(осу)д(а)рь, свою ц(а)рьскую грамоту к Закубе(ж)скому старосте Ку(р)бату Па(в)лову да Месаеду Па(в)лову ж да О(н)дрею Жюкову.

М(и)л(о)ст(и)выи(и) ц(а)рь г(осу)д(а)рь и велики кня(зь) Дми(т)ре Иванави(ч) всеа Руси смилуи(ся), пожалуи, что(б) я, сирота твоя, волоча(с) по (д)вора(м), [размыто: з голаду - ?] не уме(р).

Ц(а)рь г(осу)д(а)рь, смилуи(ся), пожалуи.

Примечание. Оригинал написан гусиным пером светло-коричневыми чернилами, в нескольких местах сильно размытых, неровным почерком. Края и один из сгибов надорваны, текст на сгибах частично утрачен. Был свернут свитком.

Источник: SRSRB. E 8610. PEA 41.1-2.

№ 248а. конец 1608 г. – Челобитная игумена Покрова Пречистые Богородицы Антониевой пустыни Варлаама и Успения Пречистые Богородицы попа Андрея Лжедмитрию II с просьбой дать распоряжение Суздальскому архиепископу Галактиону дать все необходимое для возобновления церковной службы в разоренной обители.

Ц(а)рю г(осу)д(а)рю и великому кн(я)зю Дмитрею Иванавичю всеа Русии бию(т) чело(м) нищие тво(е) г(осу)д(а)р(е)вы б(о)гомо(л)цы Пересла(в)ско(го) уе(з)да Залеско(го) Покрова Пр(е)ч(ис)ты(е) Б(огороди)цы О(н)то(н)иво(и) пустыни игуме(н) Ва(р)ламище да с Во(з)инова Успения Пр(е)ч(ис)ты(е) Б(огороди)цы по(п) Андреище.

Прие(з)жали, г(осу)д(а)рь, к на(м) тво(е) г(осу)д(а)р(е)вы ра(т)ные заго(н)ные лю(ди) паны и казаки и тво(е), г(осу)д(а)рь, ц(а)р(с)кое б(о)гомо(л)е ц(е)рк(в)и разори(ли): свечи и кн(и)ги пойма(ли), и ризы, и кадилы,

и престолы обнажили. И на(м), г(осу)д(а)рь, б(о)гомо(л)цо(м) твои(м) служи(ти) нево(з)мо(ж)но: ц(е)ркви не свещаны (з) а(н)тимисо(м) – взя(ти) негде.

М(и)л(ос)т(и)выи ц(а)рь г(осу)д(а)рь кня(зь) великийи Дмитре(и) Иванови(ч) всея Руси, пожалу(и) на(с), б(о)гомо(л)це(в) свои(х), вели, г(осу)д(а)рь, [на сгибе: дати на(м) – ?] ц(а)рскую грамоту к Су(ж)да(л)скому архиеписк(оп)у, что(б) на(м) да(л) свято(и) ц(е)рков(в)ную (з) а(н)тимисы, что(б), г(осу)д(а)рь твое ц(а)р(с)кое б(о)гомо(л)е бе(з) слу(ж)бы не было.

Ц(а)рь г(осу)д(а)рь, смилу(и)ся пожалуи.

Примечание. Оригинал написан гусяным пером светло-коричневыми чернилами неровным почерком. Был свернут свитком.

Источник: SRSRB. E 8610. PEA 39.

№ 2486. ноябрь 1608 г. – Челобитная игумена Покрова Пресвятые Богородицы Антониевой пустыни Варлаама с братией Лжедмитрию II с просьбой запретить властям дворцовой Окружной волости собирать корм и налоги с принадлежащей монастырю Покровской слободки.

Ц(а)рю г(осу)д(а)рю и великому кн(я)зю [Дмитрию Ивановичю] всея Руси бье(т) чело(м) нище(и) тво(и) г(осу)д(а)ре(в) б(о)гомол(е)ц(и) и(з) Пересла(в)ского уе(з)да Залесково Покрова Прес(вя)тые Б(огороди)цы О(н)то(н)евы пу(с)тыни игуме(н) Ва(р)ламишо з бра(т)ею.

Было, г(осу)д(а)рь, о(т)ца твое(го) г(осу)д(а)ря ц(а)ря и великово кн(я)зю Ивана Васи(л)евича всея Руси жалова(н)е к монастырю Покрова Пре(с)вятые Б(огороди)цы слобо(т)ка. А жили, г(осу)д(а)рь, в не(и) бе(з)паше(н)ные бобылишка, ко(р)милися о(т) дороге. И те, г(осу)д(а)рь, бобыли(ш)ка о(т) твои(х), г(осу)д(а)ре(в)ы(х) о(т) ра(т)ны(х), о(т) заго(н)ны(х) люде(и) [вы-?](з)воеваны и перемучены, переби(ты) и с о(г)немъ пере(з)жены. И мона(с)тырь, г(осу)д(а)рь, вы(ж)гли и ц(е)рьков(в) разорили, и меня нищеву и (з) бра(т)ею перемучили и переграби(ли). И бобыли(ш)ка, г(осу)д(а)рь, о(т) ро(з)грому ра(т)ны(х) люде(и) ро(з)бтели(сь) ро(з)но, а которые, г(осу)д(а)рь, бобылишка еще в Покро(в)ско(и) слобо(д)ке маю(т)ца живу(т), и те(х), г(осу)д(а)рь, бобыли(ш)ко(в) Окружные волости староста Миха(и)ло Семенов с волошаны в ко(р)мы ра(т)нымъ люде(м) притягиваю(т) к себе к Окружно(и) волости и о(к)ладываю(т) досталны(х) покро(в)ски(х) бобыли(ш)ко(в) двема вы(т)ми. А в платеже, г(осу)д(а)рь, за Покро(в)скимъ монастыре(м) с пу(с)та семь че(т)ве(р)те(и) с о(с)миною. А прежнимъ, г(осу)д(а)рь, пана(м), коимъ паномъ ко(р)м шел с Окру(ж)но(и) волости, и мы темъ паномъ в ко(р)мъ плати(ли) особъ О(к)ружно(и) волости.

Милостивы(и) г(осу)д(а)рь ц(а)рь и велики(и) кня(з) Дми(т)ре(и) Иванови(ч) всея Руси смилу(и)ся, вели сво(и) ц(а)рьско(и) ука(з) учинити, с чево намъ плати(ти), что(б) твое ц(а)рьское жалова(н)е Покро(в)ская слобо(д)ка от Окружново старо(с)ты Миха(и)ла Семенова и о(т) волоща(н) и досталь не запустела.

Ц(а)рь г(осу)д(а)рь, смилу(и)ся.

Примечание. Оригинал написан на одном ставе гусяным пером черными чернилами растянутым ровным почерком. Часть первой строки документа в правой верхней стороне размыта и утрачена. Был свернут свитком.

Источник: SRSRB. E 8610. PEA 40.1-2.

№ 253а. 26 декабря 1608 г. (5 января 1609 г.). – Челобитная Лжедмитрию II крестьян посопного села Жердева Переславского уезда с просьбой освободить их от сбора обыскных денег из-за крайнего разорения от загонных людей.

[на сгибе: Ц(а)рю г(осу)д(а)рю и великому кн(я)зю Дмитрию Ивановичю всея Руси – ?] бью(т) чело(м) и плачу(т)ца сироты тво(и) г(осу)д(а)ре(в)ы Переславско(го) уе(з)да твое(го) г(осу)д(а)ре(в)а посопного села Же(р)дева бе(д)ные кр(е)стьяне(ш)ка и ро(з)грабленные старосте(ш)ко Вавилка Зино(вье)вь и во (в)се(х) доста(л)ны(х) кр(е)стьяни(ш)е(к) место села Же(р)дева, которые остали(с) у разоре(н)я у твои(х) г(осу)д(а)ре(в)ы(х) у заго(н)ны(х) пано(в) и у казако(в) у донцо(в).

Во ныне(шнем), г(осу)д(а)рь, въ 117-м го(ду) после Рож(дес)тва Х(ристо)ва на друг(ои) н(е)д(е)ле во фто(р)никъ прие(з)жали, г(осу)д(а)рь, к на(м) ис Переславля тво(и) г(осу)д(а)ре(в)ь с(ы)нь боя(р)скои Лео(н)теи Семенов да ро(з)сы(л)щи(к) Ива(н) прави(т) на на(с), сирота(х) твои(х), твои(х) г(осу)д(а)ре(в)ых вы(т)ны(х) дене(г). А намъ, сирота(м) твои(м) г(осу)д(а)ре(в)ым бе(д)ны(м) и розорены(м) кр(е)стьяни(ш)ко(м), те(х) твои(х) г(осу)д(а)ре(в)ы(х) вытны(х) дене(г) платити нече(м): остали(с) д(у)шено да тело(м), вконе(ц) поги(б)ли. Да у на(с) же, г(осу)д(а)рь, мучас, секли твои г(осу)д(а)ре(в)ы загонные люди паны до см(ер)ти

лу(т)чи(х) кр(ес)тя(н) шти ч(е)л(о)в(е)к, и та и(х), г(осу)д(а)рь, па(ш)ня четыре выти стало пуста. И взя(ти), г(осу)д(а)рь, [на сгибе: не на ком.

Ц(а)рь г(осу)д(а)рь, смилу(и)ся пожалуи -?].

Примечание. Оригинал написан на 0,5 става гусяным пером коричневыми чернилами четким ровным почерком. Первая и последняя строки документа скрыты в сгибе. Был свернут свитком.

Источник: SRSRB. E 8610. PEA 44.

№ 258а. декабрь 1608 г. – Челобитная крестьян дворцового с. Рождествено Переславского уезда Лжедмитрию II с просьбой освободить их от непосильных поборов из-за их крайнего разорения.

Ц(а)рю г(осу)д(а)рю и великому кн(я)зю Дми(т)рею Ивановичю всяя Русии бию(т) чело(м) и плачу(т)ца сироты твое г(осу)д(а)р(е)вы Пере(с)ла(в)ско(го) уе(з)да Зале(с)ко(го) твое(го) г(осу)д(а)р(е)ва дво(р)цового села Рож(дест)веного старо(с)ти(ш)ко Шеста(ч)ко Софоно(в) и во все(х) кр(ес)ть(я)н место села Рож(дес)твено(го).

Присла(н) к на(м) тво(и) г(осу)д(а)р(е)въ збо(р)щи(к) Василе(и) Орло(в) да па(н) Я(н) Федорови(ч) Лазо(в)ски(и). А прави(т) на на(с) на сирота(х) твои(х) г(осу)д(а)р(е)вы(х) на тво(и) г(осу)д(а)р(е)въ обихо(д) дене(ж)ны(х) доходо(в) тво(их) осмидесе ру(б)ле(в) с сохи да с выти по ве(д)ру вина да па(н)ского стола по полутора ру(б)ля с сохи. И мы, сироты твое г(осу)д(а)р(е)вы, вы(с)жены и высечены и совсе(м) розорены и животи(шка - дописано сверху) ныне и ста(т)ки по(и)маны – взя(т) сирота(м) твои(м) г(осу)д(а)р(е)вы(м) негде, пити ести нечево. И живее(м) твое г(осу)д(а)р(е)вы кр(ес)тяни(ш)ка немногие. Иные ро(з)брели(с) ро(з)но.

М(и)л(осе)рды(и) г(осу)д(а)рь ц(а)рь и велики(и) кн(я)зь Дми(т)ре(и) Иванови(ч) всяя Русии, пожалу(и) на(с), сирот(т) свои(х) г(осу)д(а)р(е)вы(х), не вели на правеже замучити в доста(л)ны(х) дене(ж)ны(х) доходо(в). А собрали мы, сироты твое г(осу)д(а)р(е)вы, твои(х) г(осу)д(а)р(е)вы(х) дене(ж)ны(х) доходо(в) с на(с) сирот(т) твои(х) г(осу)д(а)р(е)вы(х) шесть ру(б)ле(в) и шесть ал(т)ынь, а доста(л)ны(х) твои(х) г(осу)д(а)р(е)вы(х) дене(ж)ны(х) доходо(в) взяти не на ко(м): ро(з)брели(с) ро(з)но.

Ц(а)рь г(осу)д(а)рь и велики(и) кн(я)зь Дми(т)ре(и) Иванови(ч) всяя Русии, смилу(и)ся по(жа)лу(и).

Примечание. Оригинал написан на листе в 4° гусяным пером светло-коричневыми чернилами неровным почерком. Был свернут свитком.

Источник: SRSRB. E 8610. PEA 47.

СПИСОК СОКРАЩЕНИЙ

АСПБ ИИ РАН – Архив Санкт-Петербургского института истории Российской академии наук.
ЛНБ НАНУ – Львівська наукова бібліотека Національної академії наук України.
SRSRB – Stockholm. Riksarkivet. Skoklostersamlingen. Ryska brev.

СПИСОК ЛИТЕРАТУРЫ

1. Дневник Яна Петра Сапеги (1608–1611 гг.) / сост. И. О. Тюменцев, М. Яницкий, Н. А. Тупикова, А. Б. Плотников. – М. ; Варшава : Древлехранилище, 2012. – 456 с. – (Памятники истории Восточной Европы. Источники XV–XVII вв. ; т. 9).
2. Котков, С. И. О совместном издании древнерусских скорописных памятников лингвистами и историками / С. И. Котков // Лингвистическое источниковедение. – М. : АН СССР, 1963. – С. 5–23.
3. Лихачев, Д. С. Текстология / Д. С. Лихачев ; отв. ред. акад. Г. В. Степанов. – Изд. 2-е, перераб. и доп. – Л. : Наука, 1983. – 639 с.
4. Панкратова, Н. П. Из наблюдений над ошибками и описками в материалах частной переписки конца XVII – начала XVIII в. / Н. П. Панкратова // Лингвистическое источниковедение. – М. : АН СССР, 1963. – С. 58–72.
5. Русский архив Яна Сапеги 1608–1611 годов: опыт реконструкции и источниковедческого анализа / авт. коллектив: И. О. Тюменцев (рук.) [и др.] ; под ред. проф. О. В. Иншакова. – Волгоград : Изд-во ВолГУ, 2005. – 340 с.
6. Русский архив Яна Сапеги 1608–1611 годов. Тексты, переводы, комментарии / под ред. И. О. Тюменцева. – Волгоград : Изд-во Волгogr. фил. РАНХиГС, 2012. – 688 с.
7. Тарабасова, Н. И. Некоторые черты московской скорописи XVII в. / Н. И. Тарабасова // История русского языка. Памятники XI–XVIII вв. – М. : Наука, 1982. – С. 170–220.
8. Тюменцев, И. О. Сапежинцы и зарождение Первого земского ополчения в Смутное время в России по материалам русского архива Яна Сапеги / И. О. Тюменцев // Три даты трагического пятидесятилетия Европы (1598–1618–1648). Россия и Запад в годы Смуты, религиозных конфликтов и Тридцатилетней войны. – М. : ИВИ РАН, 2018. – С. 95–105.
9. Тюменцев, И. О. Новые письма и челобитные Смутного времени из Троице-Сергиева монастыря и его вотчин / И. О. Тюменцев, Н. А. Тупикова // Вестник Санкт-Петербургского университета. История. – 2018. – Т. 63, вып. 3. – С. 935–948. – DOI: <https://doi.org/10.21638/11701/spbu02.2018.317>

10. Тюменцев, И. О. Документы русского архива Яна Сапеги: находки 2013–2018 годов / И. О. Тюменцев, Н. А. Тупикова, Н. Е. Тюменцева // Вестник Волгоградского государственного университета. Серия 4, История. Регионоведение. Международные отношения. – 2019. – Т. 24, № 2. – С. 44–55. – DOI: <https://doi.org/10.15688/jvolsu4.2019.2.5>
11. Тюменцев, И. О. Новые документы о казаках на службе у Лжедмитрия II в 1608–1610 гг. / И. О. Тюменцев, Н. А. Тупикова, Н. Е. Тюменцева // Научное наследие профессора А. П. Пронштейна и актуальные проблемы исторической науки (К 100-летию со дня рождения выдающегося русского ученого). – Ростов н/Д : Альтаир, 2019. – С. 138–149.
12. Тюменцев, И. О. Два документа русского архива Яна Сапеги 1608–1611 гг. из Пошехонского и Угличского уездов / И. О. Тюменцев, Н. А. Тупикова, Н. Е. Тюменцева // Вестник Волгоградского государственного университета. Серия 4, История. Регионоведение. Международные отношения. – 2020. – Т. 25, № 5. – С. 89–99. – DOI: <https://doi.org/10.15688/jvolsu4.2020.5.8>
13. Тюменцев, И. О. Архив Яна Сапеги 1594–1611 годов: реконструкция и анализ / И. О. Тюменцев, Н. А. Тупикова, Н. Е. Тюменцева ; под ред. проф. А. П. Павлова. – Волгоград : Изд-во ВолГУ, 2021. – 318 с.
14. Budzilo, J. Historia Dmitra fałszywego / J. Budzilo // Moskwa w rękach polaków. Pamiętniki dowódców i oficerów garnizonu polskiego w Moskwie w latach 1610–1612. – Varsoviae : Wyd. PLATAN, 1995. – S. 395–510 (In Polish).
15. Zabczyk, J. Mars Moskiewski krwawy / J. Zabczyk // Вержбовский Ф. Ф. Материалы к истории Московского государства в XVI и XVII столетиях. Вып. 3: Смутное время в современной ему польской литературе. Ч. 1. 1605–1607. – Варшава, 1900. – С. 21–23.

REFERENCES

1. Tyumentsev I.O., Yanitskiy M., Tupikova N.A., Plotnikov A.B., eds. *Dnevnik Jana Petra Sapiegi (1608–1611 gg.)* [Diary of Jan Peter Sapieha (1608–1611)]. Moscow, Warsaw, Drevlekhraanilishche Publ., 2012. 456 p. (Pamyatniki istorii Vostochnoy Evropy. Istochniki XV–XVII vv.; t. 9 [Documents of the History of Eastern Europe. Sources of the 15th – 17th Centuries; vol. 9]).
2. Kotkov S.I. O sovместnom izdanii drevnerusskih skoropisnyh pamyatnikov lingvistami i istorikami [On the Joint Publication of Old Russian Cursive Monuments by Linguists and Historians]. *Lingvisticheskoye istochnokovedeniye*. Moscow, AN USSR, 1963, pp. 5-23.

3. Lihachev D.S. *Textologiya* [Textology]. Leningrad, Nauka Publ., 1983. 639 p.
4. Pankratova N.P. Iz nabludeniy nad oshybkami i opiskami v materialakh chastnoj perepiski kontsa XVII – nachala XVIII v. [From Observations of Errors and Misprints in the Materials of Private Correspondence of the Late 17th – Early 18th Century]. *Lingvisticheskoye istochnikovedeniye*. Moscow, AN USSR, 1963, pp. 58-72.
5. Tyumentsev I.O. et al., Inshakov O.V., ed. *Russkiy arkhiv Yana Sapegi 1608–1611 godov: opyt rekonstrukcii i istochnikovedcheskogo analiza* [The Russian Archive of Jan Sapieha of 1608–1611: Experience in Reconstruction and Source Study Analysis]. Volgograd, Izd-vo VolGU, 2005. 340 p.
6. Tyumentsev I.O., ed. *Russkiy arkhiv Yana Sapegi 1608–1611 godov. Teksty, perevody, kommentarii* [The Russian Archive of Jan Sapieha for the Years 1608–1611. Texts, Translations, Comments]. Volgograd, Izd-vo Volgogr. fil. RANKhiGS, 2012. 688 p.
7. Tarabasova N.I. Nekotoryye cherty moskovskoy skoropisi XVII v. [Some Features of Moscow Cursive Writing of the 17th Century]. *Istoriya russkogo yazyka. Pamyatniki XI–XVIII vv*. Moscow, Nauka Publ., 1982, pp. 170-220.
8. Tyumentsev I.O. Sapezhintsy i zarozhdenie Pervogo zemskogo opolcheniya v Smutnoe vremya v Rossii po materialam russkogo arkhiva Yana Sapegi [Sapezhintsy and the Birth of the First Zemstvo Militia in the Time of Troubles in Russia According to Materials from the Russian Archive of Jan Sapieha]. *Tri daty tragicheskogo pyatidesyatiletiya Evropy (1598–1618–1648). Rossiya i Zapad v gody Smuty, religioznykh konfliktov i Tridsatiletney voyny* [Three Dates for the Tragic 50th Anniversary of Europe (1598–1618–1648). Russia and the West During the Time of Troubles, Religious Conflicts and the Thirty Years War]. Moscow, IVI RAN, 2018, pp. 95-105.
9. Tyumentsev I.O., Tupikova N.A. Novyje pisma i chelobitnyye Smutnogo vremeni iz Troitse-Sergieva monastyrya i ego votchin [New Letters and Petitions of Smutnoe Time from the Trinity-Sergius Monastery and Its Patrimony]. *Vestnik Sankt-Peterburgskogo universiteta. Istoriya* [Vestnik of Saint Petersburg University. History], 2018, vol. 63, iss. 3, pp. 935-948. DOI: <https://doi.org/10.21638/11701/spbu02.2018.317>
10. Tyumentsev I.O., Tupikova N.A., Tyumentseva N.E. Dokumenty russkogo arkhiva Yana Sapegi: nakhodki 2013–2018 godov [Documents of the Russian Archive of Jan Piotr Sapieha: Findings of 2013–2018]. *Vestnik Volgogradskogo gosudarstvennogo universiteta. Seriya 4. Istoriya. Regionovedenie. Mezhdunarodnye otnosheniya* [Science Journal of Volgograd State University. History. Area Studies. International Relations], 2019, vol. 24, no. 2, pp. 44-55. DOI: <https://doi.org/10.15688/jvolsu4.2019.2.5>
11. Tyumentsev I.O., Tupikova N.A., Tyumentseva N.E. Novye dokumenty o kazakakh na sluzhbe u Lzhedmitriya II v 1608–1610 gg. [New Documents About the Cossacks in the Service of False Dmitry II in 1608–1610]. *Nauchnoye nasledie professora A.P. Pronshcheyna i aktualnyye problemy istoricheskoy nauki (K 100-letiyu so dnnya pozhdeniya vydayuschegosya rossiyskogo uchenogo)* [Scientific Legacy of Professor A.P. Pronstein and Current Problems of Historical Science (On the 100th Anniversary of the Outstanding Russian Scientist)]. Rostov-on-Don, Altair Publ., 2019, pp. 138-149.
12. Tyumentsev I.O., Tupikova N.A., Tyumentseva N.E. Dva dokumenta russkogo arkhiva Yana Sapegi 1608–1611 gg. iz Poshekhonskogo i Uglichskogo uyezдов [Two Documents from the Russian Archive of Jan Sapieha of 1608–1611 of Poshekhonsky and Uglichsky Counties]. *Vestnik Volgogradskogo gosudarstvennogo universiteta. Seriya 4. Istoriya. Regionovedenie. Mezhdunarodnye otnosheniya* [Science Journal of Volgograd State University. History. Area Studies. International Relations], 2020, vol. 25, no. 5, pp. 89-99. DOI: <https://doi.org/10.15688/jvolsu4.2020.5.8>
13. Tyumentsev I.O., Tupikova N.A., Tyumentseva N.E.; Pavlov A.P., ed. *Arkhiv Yana Sapegi 1594–1611 godov: rekonstrukciya i analiz* [Jan Sapieha Archive 1594–1611: Reconstruction and Analysis]. Volgograd, Izd-vo VolGU, 2021. 318 p.
14. Budzilo J. Historia Dmitra fałszywego. *Moskwa w rękach polaków. Pamiętniki dowódców i oficerów garnizonu polskiego w Moskwie w latach 1610–1612*. Warsaw, PLATAN Publ., 1995, pp. 395-510.
15. Zabczyk J. Mars Moskiewski krwawy. Verzhbovskiy F.F. *Materialy k istorii Moskovskogo gosudarstva v XVI i XVII stoletiyakh. Vyp. 3: Smutnoye vremya v sovremennoy yemu polskoy literature. Ch. 1. 1605–1607* [Materials for the History of the Moscow State in the 16th and 17th Centuries. Vol. 3: The Time of Troubles in Modern Polish Literature. Part 1. 1605–1607]. Warsaw, s. n., 1900, pp. 21-23.

Information About the Authors

Nataliya A. Tupikova, Doctor of Sciences (Philology), Professor, Department of Russian Philology and Journalism, Volgograd State University, Prosp. Universitetsky, 100, 400062 Volgograd, Russian Federation, na_tupikova@volsu.ru, <https://orcid.org/0000-0002-9217-8441>

Nina E. Tumentseva, Candidate of Sciences (History), Associate Professor, Department of German and Philological Studies, Volgograd State University, Prosp. Universitetsky, 100, 400062 Volgograd, Russian Federation, tyumenceva.nina@volsu.ru, <https://orcid.org/0000-0002-0545-658X>

Информация об авторах

Наталия Алексеевна Тупикова, доктор филологических наук, профессор кафедры русской филологии и журналистики, Волгоградский государственный университет, просп. Университетский, 100, 400062 г. Волгоград, Российская Федерация, na_tupikova@volsu.ru, <https://orcid.org/0000-0002-9217-8441>

Нина Егоровна Тюменцева, кандидат исторических наук, доцент кафедры германской и романской филологии, Волгоградский государственный университет, просп. Университетский, 100, 400062 г. Волгоград, Российская Федерация, tyumenceva.nina@volsu.ru, <https://orcid.org/0000-0002-0545-658X>



DOI: <https://doi.org/10.15688/jvolsu4.2022.3.12>

UDC 94(47)046
LBC 63.3(2)4

Submitted: 08.09.2021
Accepted: 14.10.2021

THE ENTRY OF THE NOVGOROD NOBILITY INTO THE SOVEREIGN'S COURT DURING THE REIGN OF MIKHAIL FEDOROVICH

Andrei P. Pavlov

Saint Petersburg State University, Saint Petersburg, Russian Federation;
Saint Petersburg Institute of History, Russian Academy of Sciences, Saint Petersburg, Russian Federation

Abstract. *Introduction.* The historical literature noted the active participation of the Novgorod nobility in the events of the Time of Troubles. The question of the fate of the Novgorod nobility during the reign of Mikhail Fedorovich has been much less studied. This article is devoted to the consideration of the question of the entry of representatives of the Novgorod nobility into the Sovereign's court of Tsar Mikhail. *Methods and materials.* The article is based on the use and comprehensive analysis of the sources, which show the process of entry of the Novgorod nobility into the Sovereign's court. The article uses documentary sources, including new archival materials. The author of the article uses the methods of prosopographic and historical-genealogical research. *Analysis.* The author of the article showed a very wide scale of the entry of the Novgorod nobles into the various ranks of the sovereign's court. As a rule, those persons who deserted from Novgorod to the side of Moscow and faithfully served the Moscow authorities were granted to the court of Tsar Mikhail. By granting these nobles to serve at the court, the government of Tsar Mikhail had the goal of strengthening its political support. *Results.* The author comes to the conclusion that the enrollment of a number of representatives of the Novgorod nobility in the sovereign's court led not to the strengthening, but to the weakening of the Novgorod service corporation as a whole, since it removed the most prominent and active nobles from its composition. Once in the sovereign's court, people from Novgorod families gradually lost ties with the Novgorod nobility and sought to establish themselves in the new court environment.

Key words: Novgorod nobility, Sovereign's court, the Time of Troubles, Tsar Mikhail Romanov, boyar lists, boyar books, zhiletskie lists, desyatni.

Citation. Pavlov A.P. The Entry of the Novgorod Nobility into the Sovereign's Court During the Reign of Mikhail Fedorovich. *Vestnik Volgogradskogo gosudarstvennogo universiteta. Seriya 4. Istoriya. Regionovedenie. Mezhdunarodnye otnosheniya* [Science Journal of Volgograd State University. History. Area Studies. International Relations], 2022, vol. 27, no. 3, pp. 179-193. (in Russian). DOI: <https://doi.org/10.15688/jvolsu4.2022.3.12>

УДК 94(47)046
ББК 63.3(2)4

Дата поступления статьи: 08.09.2021
Дата принятия статьи: 14.10.2021

ВХОЖДЕНИЕ НОВГОРОДСКОГО ДВОРЯНСТВА В ГОСУДАРЕВ ДВОР В ГОДЫ ЦАРСТВОВАНИЯ МИХАИЛА ФЕДОРОВИЧА

Андрей Павлович Павлов

Санкт-Петербургский государственный университет, г. Санкт-Петербург, Российская Федерация;
Санкт-Петербургский институт истории РАН, г. Санкт-Петербург, Российская Федерация

Аннотация. В исторической литературе было отмечено активное участие новгородского дворянства в событиях Смутного времени. Значительно меньше изучен вопрос о судьбе новгородского дворянства в годы царствования Михаила Федоровича. Настоящая статья посвящена рассмотрению вопроса о вхождении представителей новгородского дворянства в состав государева двора царя Михаила. На основе привлечения данных боярских списков и боярских книг, жилецких списков, десятен, разрядных книг, родословных книг и других источников автор показал весьма широкий масштаб пожалований новгородских дворян в состав различных чинов государева двора. В двор царя Михаила зачислялись, как правило, лица, которые переходили из находившегося под шведской властью Новгорода на сторону Москвы и верно служили московской

власти. Привлекая этих дворян на службу при дворе, правительство царя Михаила стремилось упрочить свою политическую опору. Зачисление в двор довольно многочисленных представителей новгородского дворянства, как показывает автор статьи, приводило, однако, не к усилению, а к ослаблению новгородской служилой корпорации в целом, поскольку выводило из ее состава наиболее видных и активных дворян. Попав в круг московской дворовой элиты, выходцы из новгородских родов постепенно утрачивали связи с прежней провинциальной средой и стремились закрепиться в новой придворной среде.

Ключевые слова: новгородское дворянство, государев двор, Смутное время, царь Михаил Романов, боярские списки, боярские книги, жилецкие списки, десяти.

Цитирование. Павлов А. П. Вхождение новгородского дворянства в государев двор в годы царствования Михаила Федоровича // Вестник Волгоградского государственного университета. Серия 4, История. Регионоведение. Международные отношения. – 2022. – Т. 27, № 3. – С. 179–193. – DOI: <https://doi.org/10.15688/jvolsu4.2022.3.12>

Введение. В исследованиях, посвященных изучению истории Новгорода в период его нахождения под шведской властью (1611–1617 гг.), немалое место уделено вопросу о положении и позициях местного новгородского дворянства в данный период (труды Г.А. Замятина, Е.И. Кобзаревой и, прежде всего, А.А. Селина [16; 17; 20; 30]).

После избрания на царство Михаила Федоровича Романова в 1613 г. новгородские дворяне начинают переходить на московскую сторону. Как показал А.А. Селин, массовому переходу новгородцев на службу московскому государю способствовали провал кандидатуры на московский и новгородский престол принца Карла Филиппа, утверждение во власти царя Михаила Федоровича, распространяемые из Москвы грамоты, неприятие новгородцами присяги шведскому королю Густаву Адольфу [30, с. 364]. Наиболее видные и активные из новгородских дворян были пожалованы в московские дворяне, стольники, стряпчие, а также в жильцы. Процесс пополнения состава московского двора выходцами из новгородского дворянства, однако, не подвергался специальному исследованию. Изучению этого процесса посвящена настоящая статья, где рассматриваются те новгородские дворянские роды, которые начинали входить в состав государева двора в первые годы царствования Михаила Федоровича (1613–1626 гг.).

Методы и материалы. Статья написана на основе привлечения всей совокупности сохранившихся источников (данных боярских списков и боярских книг, жилецких списков, десятен, приказных дел о пожалованиях чинами служилых людей, разрядных книг, кормленых книг четвертей и т. д.), содержащих сведения о

персональном составе чинов государева двора времени царствования Михаила Федоровича. Значительная часть этих материалов не опубликована и была выявлена нами из различных архивных фондов, прежде всего фонда Разрядного приказа Российского государственного архива древних актов (Ф. 210). Представления о прежнем положении зачисленных в государев двор новгородских дворян в составе еще новгородской дворянской корпорации дает электронная Просопографическая база данных «Новгородские и псковские служилые люди начала XVII века» [31], автор которой – А.А. Селин – любезно предоставил нам возможность ознакомиться с ее материалами. Составленная на основе широкого и разнообразного круга источников (в значительной мере неопубликованных материалов русских и шведских архивов) эта база данных содержит подробные, достаточно полные сведения о персональном составе, родственных связях, службах, землевладении представителей новгородской служилой корпорации начала XVII в., а также об их поведении во время противостояния Новгорода и Москвы в 1613–1617 гг. (переходы на московскую сторону, участие в военных действиях на стороне Москвы против шведских войск и т. д.). Последние данные представляют для нашей темы особый интерес, поскольку дают возможность полнее понять причины пожалования в состав московского двора тех или иных новгородских дворян. В статье использованы методы историко-генеалогических исследований и просопографического анализа.

Анализ. После 1613 г. представители новгородского дворянства, прежде, до Смуты, слабо связанного с государевым двором [24], начинают активно выдвигаться в состав двора царя Михаила Федоровича.

В состав государева двора в начале царствования Михаила Федоровича активно включаются представители новгородского дворянского рода Боборыкиных. Их видный представитель Яков Михайлович Боборыкин в январе 1616 г. оставил шведский лагерь и перешел на сторону Москвы, сыграл большую роль в Дедеринских переговорах [30, с. 317, 377–383, 392, 399, 400, 479, 597, 623, 633, 640]. При царе Михаиле Федоровиче к апрелю 1621 г. он становится московским дворянином [35, л. 320]. Московскими чинами были пожалованы его младшие братья Иван (московский дворянин с 8 марта 1628 г. [10, с. 145, 222]), Никита (в 1623/24–1626 гг. стольник патриарха Филарета, с 1626 г. царский стольник [29, I, л. 165; II, л. 160; III, л. 161; 10, с. 27]) и Петр (в 1623/24–1626 гг. стольник патриарха Филарета [29, I, л. 180; II, л. 181; III, л. 181; 10, с. 30]). Троекродный брат Я.М. Боборыкина Федор Васильевич Боборыкин в 1613 г. присягнул царю Михаилу [33, с. 81]; к 1621 г. он получил чин московского дворянина [35, л. 318]. Его сын Роман к маю 1625 г. становится стольником [11, стб. 694]. Брат Ф.В. Боборыкина Тимофей около 1613/14 г. перешел из Новгорода на службу в Москву [33, с. 89]. К февралю 1626 г. он становится дворянином московским [11, стб. 788]. Около 1613/14 г. покинул Новгород и перешел на московскую сторону двоюродный брат Ф.В. и Т.В. Боборыкиных Тимофей Иванович Боборыкин [33, с. 90]; к 1624 г. он получил чин московского дворянина [7, I. 1624, оп. 9, № 142, столпик (далее – ст.) 4, л. 15]. В стольники патриарха Филарета были пожалованы племянники Ф.В. и Т.В. Боборыкиных Пимен (в 1622/23 г.) и Василий (в 1621/22 г.) Семеновичи Боборыкины [2, с. 50]; последний 6 января 1630 г. был произведен в царские стольники [10, с. 339]. В состав государева двора входят сыновья перешедшего на сторону Москвы и участвовавшего в обороне Пскова Степана Андреевича Боборыкина – Иван, пожалованный к 1624 г. в московские дворяне [7, I. 1624, оп. 9, № 142, ст. 4, л. 15], а также Герасим и Артемий, пожалованные в 1626/27 г. в жильцы; Герасим 3 апреля 1627 г. был произведен в стольники патриарха Филарета [15, VII. 1626/27, № 888, ст. 2, л. 89].

В годы Смуты карьеру при дворе сделал выходец из новгородского дворянства кн. Федор Тимофеевич Черный Оболенский, дослужившийся до чина стольника [9, с. 82]. Находился в Новгороде при шведской власти, 14 июня 1614 г. вместе с группой новгородских дворян перешел на московскую сторону под Бронницами [30, с. 513]. Продолжал служить в чине стольника, а затем в московских дворянах в годы царствования Михаила Федоровича [37, с. 315; 7, II. 1625, оп. 15, № 64, л. 12]. Двоюродный племянник Ф.Т. Оболенского новгородец кн. Венедикт Андреевич Черный Оболенский к 1626 г. становится стольником патриарха Филарета, 15 августа 1626 г. – царским стольником, а 1 марта 1641 г. – московским дворянином [10, с. 28, 29; 8, IV. 1640/41, оп. 17, № 45, л. 35]. Его сын Иван вошел в состав ближних комнатных людей – состоял в стольниках царевича Алексея Михайловича [23, с. 637, 645, 646]. Брат В.А. Черного Оболенского кн. Федор Андреевич в апреле 1627 г. был пожалован в жильцы, 17 мая того же 1627 г. – в патриаршие стольники, в ноябре 1633 г. – в царские стольники [15, VII. 1626/27, № 888, ст. 2, л. 93; 19, л. 2 об.; 36, л. 165].

В состав государева двора Михаила Федоровича входят новгородцы братья кн. Дмитрий и Иван Александровичи Ростовские, перешедшие из Новгорода на московскую сторону и пожалованные из Казны «за выход» [31, «Князья Ростовские»; 28, I, л. 72 об.]. Дмитрий к 1625 г. становится стряпчим, а к 1627 г. – стольником [7, II. 1625, оп. 15, № 64, л. 8; 2, с. 40]; Иван был пожалован в жильцы к 1617/18 г., в стряпчие к 1624 г. и в стольники к 1627 г. [15, III. 1617/18, № 900, ст. 3, л. 20; 7, I. 1624, оп. 9, № 142, ст. 4, л. 26; 2, с. 40].

К 1615 г. чин московского дворянина получил новгородец кн. Михаил Васильевич Белосельский [1, с. 145], проявивший верную службу царю Михаилу Федоровичу уже в самом начале его царствования [30, с. 375]. Его брат Захарий около 1612/13 г. покинул Новгород, отъехал во Псков [31, «Князья Белозерские»], к 1618 г. был пожалован чином московского дворянина [25, с. 38]. В двор входят племянники (согласно реконструкции А.Л. Грязнова) М.В. и З.В. Белосельских – Никифор Иванович (с 1622/23 г. жилец, с 2 февраля

1629 г. патриарший стольник, с ноября 1633 г. московский дворянин [15, IV. 1622/23, № 1070, ст. 7, л. 31; 10, с. 276; 19, л. 10 об.; 36, л. 174]) и Яков Богданович (жилец с 1616/17 г. [12, IV. 1617/18, № 883, л. 147]).

Продолжал служить при царе Михаиле в качестве московского дворянина (значился с этим чином еще в боярском списке 1610/11 г.) Василий Федорович Клепик Бутурлин [9, с. 92; 7, I. 1624, оп. 9, № 142, ст. 4, л. 51]. Весной 1615 г. он вместе с другими новгородцами информировал пленного Дмитрия Плещеева о движении короля Густава Адольфа к Пскову [31, «Бутурлины»]. В боярском списке 1611 г. как стольник значится его сын Федор, продолжавший служить в этом чине, а затем, с 12 апреля 1642 г., в чине дворянина московского при царе Михаиле [9, с. 92; 8, V. 1641/42, оп. 9, № 1064, ст. 1, л. 4, 48]. В двор при царе Михаиле входят также младшие сыновья В.Ф. Клепика Бутурлина – Иван (с 1613/14 г. жилец, с 1620/21 г. стряпчий, с 12 июля 1626 г. стольник, с 1 марта 1641 г. московский дворянин [12, I, ч. 2, л. 403–404; 2, с. 39; 10, с. 34; 8, IV. 1640/41, оп. 17, № 45, л. 80]) и Андрей (с 1617/18 г. жилец, с 1624 г. стряпчий, с 12 июля 1626 г. стольник [12, IV. 1617/18, № 883, л. 167; 7, I. 1624, оп. 9, № 142, ст. 4, л. 26; 10, с. 35]). В боярском списке 1610/11 г. в чине московского дворянина упоминается также новгородец Федор Григорьевич (Неклюдов) Бутурлин [9, с. 92]. К августу 1615 г. он, очевидно, перешел на сторону Москвы [31, «Бутурлины»]. Продолжал служить в чине московского дворянина при царе Михаиле Федоровиче [7, II. 1625, оп. 15, № 64, л. 57; 10, с. 39]. Очевидно, уже к августу 1614 г. на московскую сторону перешел его сын Никон [31, «Бутурлины»]. К 1615 г. Н.Ф. Бутурлин получил чин московского дворянина [1, с. 146]. В двор входят братья Никона – Юрий (с 1616/17 г. жилец, с 1626 г. стольник патриарха Филарета, с 1626 г. царский стольник, с 1636/37 (1635/36) г. московский дворянин [12, V. 1618/19, № 892, л. 386; 10, с. 28, 31; 5, л. 25, 167; 7, V. 1636/37, оп. 15, № 139, л. 81, 160]), Григорий (с 1620/21 г. жилец, с 1626 г. стольник патриарха Филарета, с 1626 г. царский стольник [21, с. 167; 10, с. 28, 31]) и Иван (с 1 сентября 1630 г. стольник Филарета, с 1635/36 г. московский дворянин [10, 406; 5, л. 209]) Федоровичи Бутурлины.

Сын Никона Федоровича Василий в 1623/24 г. был пожалован в стольники Филарета, а 25 марта 1629 г. – в царские стольники [2, с. 51; 10, с. 265]. Другой его сын Тимофей 17 марта 1632 г. становится стольником Филарета, а в ноябре 1633 г. – стряпчим [10, с. 469; 19, л. 6; 36, л. 170].

При дворе царя Михаила в качестве ближних комнатных людей состояли выходцы из новгородских дворян – братья Лев и Иван Афанасьевичи Плещеевы, сделавшие успешную служебную карьеру еще в годы Смуты [23, с. 214–219]. В состав двора Михаила Федоровича выдвинулись сыновья новгородского дворянина, помещика Бежецкой пятины Степана Никитича Плещеева [27, с. 389; 12, V. 1618/19, № 892, л. 75] – известный деятель XVII в. Леонтий Степанович (к 1618 г. пожалован в московские дворяне [25, с. 39]), Иван Степанович (с 1618/19 г. жилец, с 30 мая 1627 г. стольник Филарета, с 25 марта 1629 г. царский стольник, с 1640/41 г. московский дворянин [12, V. 1618/19, № 892, л. 75; 10, с. 115, 264; 8, IV. 1640/41, оп. 17, № 45, л. 70, 98]) и Семен Степанович (с 1618/19 г. жилец, с 10 июня 1627 г. стольник Филарета [12, V. 1618/19, № 892, л. 75; 10, с. 115]). В мае 1639 г. был произведен в стольники сын Леонтия Степановича Плещеева Иван, прежде служивший в жильцах [8, II. 1638/39, оп. 17, № 4, ст. 5, л. 39]. В состав двора были пожалованы сыновья помещика Деревской пятины Матвея Ильина Плещеева – Данила (с 1622/23 г. жилец, с 10 июня 1627 г. стольник Филарета, с ноября 1633 г. московский дворянин [15, IV. 1622/23, № 1070, ст. 7, л. 31; 10, с. 115; 19, л. 11; 36, л. 174]), Федор (с 1619/20 г. жилец, с 15 мая 1628 г. стольник Филарета, с ноября 1633 г. московский дворянин [12, IX. 1624/25, № 814, л. 186; 10, с. 119; 19, л. 10 об.; 36, л. 173]) и Евстафий (жилец с 1622/23 г., с 1626 г. стольник патриарха Филарета, с 1635/36 г. – царский стольник, с 1640/41 г. – московский дворянин [15, IV. 1622/23, № 1070, ст. 7, л. 75; 10, с. 33; 5, л. 52; 8, IV. 1640/41, оп. 17, № 45, л. 25]).

К 1621 г. был произведен в московские дворяне Никифор Алферьевич Колычев, бывший прежде участником обороны Пскова [35, л. 315, 353; 21, с. 122; 30, с. 439]. Его сын Юрий в 1621/22 г. был пожалован из жильцов в стольники патриарха Филарета, в ноябре

1633 г. – в царские стольники, 13 марта 1641 г. – в дворяне московские [2, с. 43; 19, л. 3 об.; 36, л. 166; 8, IV. 1640/41, оп. 17, № 45, л. 224]. Новгородцы Иван и Василий Полуехтовичи Колычевы перешли на сторону Москвы и упоминаются как тихвинские осадные сидельцы [31, «Колычевы»]. К 1621 г. Иван Полуехтович получил чин московского дворянина [35, л. 309, 347]. Его брат Василий в 1622/23 г. был пожалован из жильцов в стольники патриарха Филарета, 25 декабря 1628 г. произведен в царские стольники, а в 1640/41 г. – в дворяне московские [15, IV. 1622/23, № 1070, ст. 7, л. 70; 2, с. 44; 10, с. 264; 8, IV. 1640/41, оп. 17, № 45, л. 97]. Сыновья Ивана Полуехтовича Иван и Андрей к 1643 г. становятся жильцами; Иван 12 июля 1643 г. был пожалован в дворяне московские [32, № 6, л. 39; 8, VI. 1642/43, оп. 9, № 182, ст. 2, л. 150]. К 1643/44 г. жилецкий чин получают сыновья Василия Полуехтовича Федор и Петр [15, XVIII. 1643/44, № 1069, ст. 5, л. 41]. Новгородец Алексей Дмитриевич Нямятый Колычев около 1620/21 г. был пожалован в стольники патриарха Филарета, к 1624 г. – в царские стольники, а 6 декабря 1643 г. – в московские дворяне [21, с. 76; 7, I. 1624, оп. 9, № 142, ст. 4, л. 24; 14, с. 393].

Сын боярский Водской пятины кн. Алексей Степанович Елецкой, перешедший около 1613/14 г. на московскую службу и пожалованный «за новгородские службы» и псковское осадное сидение, к 1621 г. был пожалован в московские дворяне [37, с. 97; 35, л. 308, 344]. К 1622/23 г. в стольники патриарха Филарета, а к 1624 г. в царские стольники был пожалован помещик Бежецкой пятины кн. Семен Васильевич Елецкой [3, л. 31 об.; 7, I. 1624, оп. 9, № 142, ст. 4, л. 24]. В двор были зачислены его сыновья – Иван (с марта 1636 г. жилец, с ноября 1636 г. стольник [15, XVI. 1635/36, № 837, ст. 2, л. 64; 5, л. 57]) и Василий (к 1635/36 г. жилец, с 2 октября 1638 г. стольник [15, XVI. 1635/36, № 837, ст. 2, л. 43; 8, II. 1638/39, оп. 17, № 4, ст. 5, л. 39]). В государев двор входят сыновья помещика Водской пятины, участника псковской обороны кн. Данилы Степановича Елецкого [37, с. 72–73] – Дмитрий (с 3 июля 1631 г. стольник патриарха Филарета, с ноября 1633 г. московский дворянин [10, с. 409; 19, л. 14; 36, л. 179]) и Григорий (жилец с 11 июня 1645 г.) [15, XIX. 1644/45, № 829, ст. 6, л. 40]).

К 1624 г. был пожалован в московские дворяне кн. Кузьма-Воин Михайлович Кропоткин, перешедший ранее (около 1615 г.) из Новгорода на московскую сторону [7, I. 1624, оп. 9, № 142, ст. 4, л. 7; 31, «Кропоткины»]. Его сын Иван 17 февраля 1628 г. становится стольником патриарха Филарета, а в ноябре 1633 г. – московским дворянином [2, с. 58; 19, л. 19 об.; 36, л. 204]. Около 1635/36 г. в московские дворяне был произведен сын боярский Деревской пятины кн. Василий Петрович Кропоткин [30, с. 673; 5, л. 269]. Его сын Александр в 1641/42 г. был пожалован в стряпчие, а в 1643 г. – в стольники [8, V. 1641/42, оп. 9, № 1064, ст. 1, л. 43; 8, VI. 1642/43, оп. 9, № 182, ст. 2, л. 37]. Чин жильца к 1622/23 г. получил кн. Иван Иванович Кропоткин [15, IV. 1622/23, № 1070, ст. 7, л. 77].

К 1624 г. (а возможно, уже к 1618 г.) был произведен в дворяне московские кн. Иван Афанасьевич Мещерский [7, I. 1624, оп. 9, № 142, ст. 4, л. 64; 11, стб. 308] – один из наиболее видных и авторитетных новгородцев, перешедший из Новгорода на московскую службу [30, с. 74, 564; 31, «Мещерские»]. К 1618 г. чин московского дворянина получил его сын Михаил [25, с. 37]. Еще один сын Ивана Афанасьевича Мещерского кн. Андрей в 1622/23 г. произведен в жильцы, 1 апреля 1627 г. – в патриаршие стольники, а в ноябре 1633 г. – в дворяне московские [15, IV. 1622/23, № 1070, ст. 7, л. 20; 10, с. 111; 19, л. 10 об.; 36, л. 173]. Внучатый племянник кн. Ивана Афанасьевича Мещерского кн. Никифор Яковлевич (Кудеяров) Мещерский, тайно информировавший московские власти из Новгорода «о всяких вестях» [30, с. 94, 157, 210, 377, 383, 410, 589; 28, II, 39 об.], к 1618 г. был произведен в московские дворяне [25, с. 43]. К 1618 г. чин московского дворянина получил новгородец кн. Булат Михайлович Мещерский [25, с. 37]. Сын Булата кн. Иван в апреле (или мае) 1631 г. пожалован в жильцы, а в сентябре 1631 г. – в стряпчие [15, X. 1630/31, № 852, ст. 1, л. 122; 15, XI. 1631/32, № 846, ст. 2, л. 63]. Племянник Булата Михайловича кн. Петр Васильевич Мещерский 8 сентября 1621 г. получил чин жильца, а в 1634/35 г. – московского дворянина [12, VIII. 1622/23, № 898, ст. 2, л. 422; 15, XV. 1634/35, № 837, ст. 1, л. 37]. В двор были зачислены участники обороны Тихвина

[31, «Мещерские»] братья Семен (с 1618/19 г. жилец, с 31 марта 1627 г. стольник Филарета, с ноября 1633 г. стряпчий, с 1 сентября 1639 г. московский дворянин [2, с. 48; 19, л. 5; 36, л. 166; 8, II. 1638/39, оп. 17, № 4, ст. 5, л. 45]) и Богдан (к 1628/29 г. пожалован в московские дворяне [3, л. 345]) Матвеевичи Мещерские. В жильцы в 1642/43 г. был зачислен племянник Семена и Богдана кн. Дмитрий Григорьевич Мещерский [32, № 11, л. 23]. В феврале 1633 г. чин жильца получил новгородец кн. Никита Иванович Мещерский, переведенный затем, в 1633/34 г., вновь на службу по Новгороду [15, XIV. 1633/34, № 846, ст. 3, л. 54; XV. 1634/35, № 837, ст. 1, л. 59].

Продолжал службу в чине московского дворянина выходец из видного новгородского рода Аничковых Владимир Владимирович Аничков, упомянутый с этим чином еще в боярском списке 1610/11 г. [9, с. 94; 11, стб. 360]. 6 июня 1629 г. чин московского дворянина получил Осип Дружинин (Герасимович) Аничков [10, с. 306], отъехавший в конце 1613 г. вместе с отцом из Новгорода на московскую службу [30, с. 376, 469; 31, «Аничковы»]. Его сын Матвей около 1635/36 г. был пожалован в жильцы, а 25 июля 1638 г. – в стряпчие [15, XVI. 1635/36, № 837, ст. 2, л. 58; 8, I. 1637/38, оп. 17, № 4, ст. 4, л. 251]. В состав двора царя Михаила входят перешедшие на московскую сторону из Новгорода братья Иван и Филон Михайловичи Аничковы [31, «Аничковы»; 30, с. 123, 513]. Иван в сентябре 1635 г. был пожалован высоким придворным чином стряпчего с ключом; Филон 7 марта 1629 г. получил чин московского дворянина [23, с. 595–597]. Их брат Василий Михайлович Аничков в 1637/38 г. был выборным дворянином по Деревской пятине [22, л. 170 об.]. В дворяне московские 25 августа 1636 г. был пожалован сын И.М. Аничкова Александр [3, л. 369 об.]. В московские дворяне был произведен к 1624 г. Афанасий Нехороший (Иванович) Аничков [7, I. 1624, оп. 9, № 142, ст. 4, л. 8]. Его брат Логин к 1626/27 г. получил чин жильца, а в декабре 1638 г. – московского дворянина [15, VII. 1626/27, № 888, ст. 2, л. 89; 8, II. 1638/39, оп. 17, № 4, ст. 5, л. 152]. В 1622/23 г. в жильцы был пожалован Алексей Богданович Аничков [15, IV. 1622/23, № 1070, ст. 7, л. 72]. 2 января 1631 г. стольником патриарха Филарета стал

Андрей Афанасьевич Аничков, переведенный в ноябре 1633 г. в жильцы [10, с. 407; 19, л. 25 об.]. В 1641/42 г. жильцом стал новгородец Василий Андреевич Аничков [32, № 9, л. 138]. 16 мая 1626 г. чин жильца получил Роман Фирсов Аничков [12, X. 1632/33–1633/34, № 844, л. 161]. В мае 1634 г. был пожалован в жильцы Иван Васильевич Аничков, переведенный в 1643 г. в городовые дети боярские [15, XIV. 1633/34, № 846, ст. 3, л. 60; 34, л. 179].

В июне 1614 г. перешел из Новгорода на московскую сторону и оказал большие услуги русскому правительству Богдан Минич (Нежданов) Дубровский [31, «Дубровские»]. К 1621 г. он был произведен в московские дворяне, а 6 апреля 1643 г. пожалован придворным чином казначея [35, л. 317; 23, с. 589–593]. В стольники были пожалованы его сыновья Тимофей (в апреле 1640 г.) и Алексей (в ноябре 1644 г.) [23, с. 593]. В феврале 1627 г. в жильцы был пожалован Иван Якимов сын Дубровский, переведенный в апреле 1632 г. на службу «з городом» по Новгороду [15, VII. 1626/27, № 888, ст. 2, л. 91; XII. 1631/32, № 852, ст. 2, л. 16].

В московские дворяне к 1624 г. был пожалован один из видных представителей новгородской дворянской корпорации Никита Васильевич Вышеславцев [7, I. 1624, оп. 9, № 142, ст. 4, л. 60]. Московские чины получили его сыновья – Яков (в 1626/27 г. пожалован в дворяне московские) [13, I, л. 673] и Богдан (с 1622/23 г. жилец, а с 1633/34 г. московский дворянин [15, IV. 1622/23, № 1070, ст. 7, л. 66; XIV. 1633/34, № 846, ст. 3, л. 7]).

В двор царя Михаила вошли помещики Шелонской пятины – братья Ждан-Климентий (к 1621 г. пожалован в московские дворяне [35, л. 316]) и Иван (с 1622/23 г. жилец, с февраля 1632 г. московский дворянин [15, IV. 1622/23, № 1070, ст. 7, л. 10; X. 1630/31, № 852, ст. 1, л. 8]) Ивановичи Поярковы Квашнины, перешедшие из Новгорода на московскую службу [31, «Квашнины»]. Сын Ждана Ивановича Квашнина Мелентий был пожалован в 1626 г. в царские стольники из стольников Филарета, а 12 апреля 1642 г. – в дворяне московские [10, с. 32; 8, V. 1641/42, оп. 9, № 1064, ст. 1, л. 14, 55].

В московские дворяне к 1621 г. был пожалован новгородец Бежецкой пятины, тих-

винский осадный сиделец Семен Яковлевич Лодыгин [35, л. 318; 31, «Лодыгины»]. Его брат Родион к 1620/21 г. стал стольником Филарета, к 1626 г. – царским стольником, в 1632/33 г. – московским дворянином [21, с. 76; 10, с. 27; 7, III. 1632/33, оп. 9, № 356, л. 76]. В московские дворяне к 1620/21 г. был пожалован племянник Семена Яковлевича Михаил Федорович Лодыгин [13, II, л. 388, 806, 1092; 35, л. 318], бывший в числе тихвинских осадных сидельцев [31, «Лодыгины»]. Брат Михаила Иван Федорович Лодыгин к 1626 г. получил чин патриаршего стольника, а 8 января 1629 г. – московского дворянина [10, с. 30, 305]. Еще один племянник С.Я. Лодыгина Данила Иванович Лодыгин к 1624 г. произведен в стряпчие, затем в патриаршие стольники, а 15 августа 1626 г. в царские стольники [7, I. 1624, оп. 9, № 142, ст. 4, л. 27; 10, с. 28, 35]. Двоюродный брат С.Я. Лодыгина Павел Иванович Лодыгин в 1622/23 г. был пожалован в патриаршие стольники, а в ноябре 1633 г. – в дворяне московские [10, с. 112; 19, л. 13; 36, л. 178]. Услуги московскому правительству в начале царствования Михаила Федоровича оказали братья новгородцы Гаврила, Дмитрий и Артемий Васильевичи Лодыгины [30, с. 436; 31, «Лодыгины»]. Гаврила уже 12 марта 1614 г. упоминается как дворянин московский [37, с. 311], Дмитрий был пожалован в дворяне московские к 1621 г. [35, л. 292], Артемий становится московским дворянином к 1615 г. [1, с. 145]. В стольники были пожалованы сыновья Гаврилы Васильевича – Кондратий (к 1624 г.) и Увар (к 1625 г.) [7, I. 1624, оп. 9, № 142, ст. 4, л. 25; II. 1625, оп. 15, № 64, л. 5]; последний 12 сентября 1639 г. был произведен в дворяне московские [8, II. 1638/39, оп. 17, № 4, ст. 5, л. 14]. Сын Дмитрия Васильевича Лодыгина Тимофей к 1625 г. был пожалован в стольники, а в 1643/44 г. – в дворяне московские [7, II. 1625, оп. 15, № 64, л. 4; 14, с. 409]. Сын Артемия Васильевича Иван 25 декабря 1628 г. пожалован в стольники Филарета, а 12 июля 1630 г. – в царские стольники [10, с. 276, 339]. В двор царя Михаила были пожалованы племянники Гаврилы, Дмитрия и Артемия Васильевичей Лодыгиных – Федор (с августа 1614 г. жилец, с 1616/17 г. московский дворянин [37, с. 74; 15, II. 1616/17, № 900, ст. 2, л. 67]), Дмитрий и Иван (оба они 25 мар-

та 1627 г. были пожалованы в стольники из стольников Филарета [18, с. 475]) Ивановичи Лодыгины.

В московские дворяне к 1624 г. был пожалован сын боярский Бежецкой пятины Андрей Иванович Загряжский [7, I. 1624, оп. 9, № 142, ст. 4, л. 7, 64], находившийся среди тихвинских осадных сидельцев [31, «Загряжские»].

К 10 августа 1614 г. на сторону Москвы перешел новгородец Богдан Петрович Тушин [30, с. 459]. К 1618 г. он был пожалован в московские дворяне [25, с. 37]. Его брат Федор к 1622/23 г. был пожалован в жильцы, 6 января 1629 г. – в патриаршие стольники, а в ноябре 1633 г. – в дворяне московские [15, IV. 1622/23, № 1070, ст. 7, л. 38; 10, с. 276; 19, л. 18]. Сын Б.П. Тушина Андрей к 1635/36 г. становится жильцом, а в 1643/44 г. – стряпчим [15, XVI. 1635/36, № 837, ст. 2, л. 60; XVIII. 1643/44, № 1069, ст. 5, л. 19; 14, с. 407]. В двор входят племянники Б.П. Тушина – Семен (с 3 мая 1627 г. стольник патриарха Филарета, с ноября 1633 г. московский дворянин [2, с. 55; 19, л. 12; 36, л. 176]) и Борис (жилец с 1643/44 г. [15, XVIII. 1643/44, № 1069, ст. 5, л. 50]).

Сын тихвинского воеводы Андрея Григорьевича Большого Трусова, возглавившего в 1613 г. оборону Тихвинского монастыря от шведов [30, с. 372–374 и др.], Кузьма к 1622/23 г. становится жильцом, 28 июля 1626 г. – патриаршим стольником, к 1627 г. – стряпчим, около 1635/36 г. – московским дворянином [15, IV. 1622/23, № 1070, ст. 7, л. 10; 10, с. 33; 2, с. 62; 5, л. 67 об., 241]. Были пожалованы в двор двоюродные племянники А.Г. Большого Трусова – Афанасий (с 1616/17 г. жилец, с 25 марта 1627 г. стольник Филарета, с ноября 1633 г. московский дворянин [21, с. 132; 10, с. 111; 19, л. 17 об.]), Федор (с апреля 1622 г. жилец, с 1 апреля 1627 г. стольник Филарета, с 25 декабря 1628 г. стряпчий, с 1 сентября 1639 г. московский дворянин [12, VIII. 1622/23, № 898, ст. 2, л. 66, 90; 10, с. 111, 282; 8, II. 1638/39, оп. 17, № 4, ст. 5, л. 41]) и Сергей (с марта 1624 г. жилец, с 3 апреля 1629 г. патриарший стольник, с ноября 1633 г. жилец, с 1643 г. московский дворянин [15, V. 1623/24, № 17, ст. 6, л. 61; 10, с. 278; 19, л. 23 об.; 36, л. 181; 34, л. 9]) Андреевичи и Леонтий Иванович (с 1620/21 г. жилец, с 12 февраля 1629 г.

патриарший стольник, с ноября 1633 г. вновь жилец [12, VIII. 1622/23, № 898, ст. 2, л. 265; 10, с. 277; 19, л. 29 об.] Трусовы. Чин жильца получили новгородцы Иван (около 1619/20 г.) и Михаил (около 1621/22 г.) Гурьевичи Трусовы [21, с. 139, 181].

К 1624 г. в дворяне московские был пожалован новгородский дворянин кн. Ефим Федорович Мышецкий [7, I. 1624, оп. 9, № 142, ст. 4, л. 36], отъехавший около 1614/15 г. из Новгорода в Москву [38, I, с. 268]. Чин стряпчего получили его сыновья – Данила (в 1634/35 г.) и Борис (в 1643/44 г.) [7, IV. 1634/35, оп. 9, № 119, л. 35; 14, с. 407], а также его племянник Богдан Григорьевич Мышецкий (в 1643/43 г. [8, VI. 1642/43, оп. 9, № 182, ст. 2, л. 54]), отец которого находился в числе тихвинских осадных сидельцев [31, «Мышецкие»]. В двор были пожалованы и другие представители рода кн. Мышецких – Семен Федорович (жилец с 1642/43 г. [34, л. 151]), Тимофей Федорович (28 мая 1645 г. пожалован из жильцов в стряпчие [8, VII. 1644/45, оп. 9, № 184, л. 35]) и Дмитрий Федорович (жилец с 1642/43 г. [34, л. 147]).

Новгородцы Богдан Гостев (Поликарпович) и его двоюродный брат Угрим Иванович Лупандины в числе первых отъехали из Новгорода на московскую сторону в 1613 г. [30, с. 74 и др.]. К 1621 г. Богдан был произведен в московские дворяне [35, л. 341].

К 1624 г. чин московского дворянина получил помещик Бежецкой пятины Антон Павлович Загоскин [7, I. 1624, оп. 9, № 142, ст. 4, л. 39], до того находившийся в составе посольства под Смоленск к королю Сигизмунду, оказавшийся в польском плену и возвратившийся в Россию в 1619 г. [11, стб. 408]. Его сын Никита к 1635/36 г. был пожалован в жильцы [15, XVI. 1635/36, № 837, ст. 2, л. 58]. Брат Антона Павловича Василий к 1622/23 г. стал жильцом, а 6 августа 1630 г. – стольником патриарха Филарета [15, IV. 1622/23, № 1070, ст. 7, л. 10; 10, с. 357]. Внучатый племянник А.П. Загоскина Никита Дмитриевич Загоскин, вышедший из Новгорода на московскую сторону под Тихвин [26, стб. 107, 790], к 1624 г. был произведен в московские дворяне [7, I. 1624, оп. 9, № 142, ст. 4, л. 8]. Брат Никиты Федор Дмитриевич Загоскин 14 сентября 1627 г. был пожалован в стольники патриарха

Филарета, 17 июля 1630 г. – в стряпчие, 1 сентября 1639 г. – в дворяне московские [10, с. 116, 344, 361; 8, II. 1638/39, оп. 17, № 4, ст. 5, л. 43]. Из Новгорода на московскую сторону отъехал двоюродный брат А.П. Загоскина Иван Андреевич Загоскин [30, с. 421, 668; 26, стб. 764], пожалованный к 1622/23 г. в жильцы, а 8 сентября 1627 г. – в дворяне московские [15, IV. 1622/23, № 1070, ст. 7, л. 10; 10, с. 145].

К 1621 г. чин московского дворянина получил новгородец Григорий Степанович Адодуров [35, л. 315, 352]. К 1624 г. в дворяне московские был пожалован Лазарь Петрович Адодуров [7, I. 1624, оп. 9, № 142, ст. 4, л. 13], прежде отъехавший из Новгорода на московскую сторону [31, «Адодуровы»]. В двор вошли его сыновья – Богдан (с 11 марта 1632 г. стольник Филарета, с марта 1636 г. жилец [10, с. 469; 15, XVI. 1635/36, № 837, ст. 2, л. 64]) и Василий (к 1643 г. пожалован в жильцы [34, л. 42]).

К 1624 г. был пожалован в московские дворяне сын боярский Бежецкой пятины Потап Дмитриевич (Чувашев) Нарбеков [7, I. 1624, оп. 9, № 142, ст. 4, л. 3, 4, 12, 57]. Его сын Савва к 1622/23 г. стал жильцом, к 1626 г. – стряпчим, к 1635/36 г. – московским дворянином [15, IV. 1622/23, № 1070, ст. 7, л. 72; 10, с. 37; 5, л. 67 об., 237 об.]. В двор попадают племянники Потапа Дмитриевича – Богдан (Перфирий) Федорович (с 1614/15 г. жилец, с 2 июля 1629 г. московский дворянин [12, II. 1614/15, № 890, л. 313; 3, л. 315 об.]) и Афанасий Самойлович (с 1615/16 г. жилец, с 21 июля 1629 г. стольник патриарха Филарета, с ноября 1633 г. дворянин московский [12, VII. 1621/22, № 898, ст. 1, л. 136; 10, с. 353; 19, л. 11 об.; 36, л. 174]). Богдан Федорович и отец Афанасия Самойло Дмитриевич Нарбеков уже в июле 1613 г. отъехали из Новгорода на московскую сторону [30, с. 33].

В дворяне московские к 1621 г. был произведен один из видных представителей новгородского дворянства Воин Афанасьевич Новокшенов [35, л. 314, 352; 30, с. 175, 374–375]. Чин жильца в 1622/23 г. получил сын боярский Водской пятины Федор Андреевич Новокшенов [15, IV. 1622/23, № 1070, ст. 7, л. 73], переведенный в июле 1629 г. вновь на службу по Новгороду [15, IX. 1629/30, № 842, ст. 1, л. 22].

К 1624 г. в московские дворяне был пожалован помещик Обонежской пятины Андрей Федорович Резанов [7, I. 1624, оп. 9, № 142, ст. 4, л. 44], участник обороны Тихвина [31, «Резановы»]. Его сын Федор 10 апреля 1631 г. был пожалован в стольники Филарета, 8 сентября 1634 г. – в стряпчие, а в 1643/44 г. – в дворяне московские [4, л. 105; 36, л. 217; 14, с. 403]. В 1630 г. в стольники патриарха Филарета были произведены новгородцы Матвей (13 декабря) и Прокофий (17 мая) Дмитриевичи Резановы, а в ноябре 1633 г. оба они были переведены в жильцы [10, с. 356, 407; 19, л. 30 об.; 32, № 8, л. 87].

К 1616/17 (7125) г. был пожалован в дворяне московские помещик Водской пятины Федор Иванович Самарин [12, III. 1615/16–1616/17, № 901, л. 203], участвовавший в обороне Пскова [37, с. 52, 290]. Его сын Богдан 10 декабря 1626 г. был пожалован в патриаршие стольники, в ноябре 1633 г. – в дворяне московские [2, с. 53; 19, л. 19 об.]. Брат Ф.И. Самарина Степан был участником I ополчения, в 1610/11 – 1617/18 гг. служил в жильцах, а в 1618 г. произведен в московские дворяне [15, II. 1616/17, № 900, ст. 2, л. 48, 50; 15, III. 1617/18, № 900, ст. 3, л. 26; 25, с. 37]. Еще один представитель рода Богдан Иванович Самарин был среди отъехавших во Псков новгородских дворян [31, «Самарины»]; в 1637/38 г. он упоминается как выборный дворянин по Водской пятине [22, л. 6].

К 1624 г. получил чин московского дворянина сын боярский Шелонской пятины Игнатий Жданов (Харитонов) сын Харламов [7, I. 1624, оп. 9, № 142, ст. 4, л. 45], бывший участником обороны Пскова [26, стб. 341].

Выходец из новгородского дворянства Артемий Осипов сын Пуляев был пожалован в жильцы при царе Василии Шуйском [12, I. 1613–1616, № 6, ч. 1, л. 253–255]. К 1615 г. он перешел из Новгорода на сторону Москвы [31, «Пуляевы»]. Продолжал служить в чине жильца при царе Михаиле, а к 1618 г. он становится московским дворянином [25, с. 40].

В 1626 г. в составе стольников патриарха Филарета упоминается выходец из новгородского дворянства Ларион Богданович Волков-Курицын [10, с. 32; 30, с. 112, 598, 651].

В 1614/15 г. был пожалован в жильцы, а в 1643 г. в дворяне московские помещик Обо-

нежской пятины Михаил Осипович Бастанов [12, IV. 1617/18, № 883, л. 453; 14, с. 443], сидевший в осаде в Тихвине, а затем служивший под Новгородом в полках кн. Д.Т. Трубецкого [31, «Бастановы»; 32, № 11, л. 40]. В сентябре 1635 г. чин жильца получил новгородец Захарий Иванович Бастанов [15, XVI. 1635/36, № 837, ст. 2, л. 62; 32, № 11, л. 101].

В 1620/21 г. был пожалован в жильцы, 13 июня 1624 г. в стряпчие, а к 1640/41 г. в московские дворяне кн. Иван Тимофеевич Вадбальский [12, VIII. 1622/23, № 898, ст. 2, л. 164; 15, V. 1623/24, № 17, ст. 6, л. 39; 8, IV. 1640/41, оп. 17, № 45, л. 117], выходец из дворян Деревской пятины [30, с. 664].

Сын боярский Обонежской пятины, участник обороны Тихвина Дмитрий Иванович Горихвостов [31, «Горихвостовы»] в 1621/22 г. стал жильцом, а в 1633/34 г. – московским дворянином [12, VIII. 1622/23, № 898, ст. 2, л. 337; 15, XIV. 1633/34, № 846, ст. 3, л. 22]. К 1623/24 г. пожалован в жильцы, а 8 апреля 1640 г. в московские дворяне новгородец Федор Степанович Горихвостов [15, V. 1623/24, № 17, ст. 6, л. 21; 8, III. 1639/40, оп. 9, № 155, ст. 2, л. 132]. 1 марта 1641 г. произведен в стряпчие из жильцов Богдан Степанович Горихвостов; в 1643/44 г. он был переведен «по челобитью» на службу по Новгороду [6, с. 85; 8, IV. 1640/41, оп. 17, № 45, л. 84; 14, с. 405].

В 1632/33 г. был пожалован в жильцы Федор Семенович Изъединов, отец которого в числе новгородских дворян служил в полках боярина кн. Д.Т. Трубецкого и был убит под Бронницами [15, XIII. 1632/33, № 846, ст. 1, л. 153; 32, № 22, л. 33]. В июле 1624 г. чин жильца получил Петр Иванович Изъединов [15, V. 1623/24, № 17, ст. 6, 64]; в жилецком списке 1634/35 г. он значится с пометов «велено служить по Новгороду» [15, XV. 1634/35, № 837, ст. 1, л. 23], но упоминается как жилец еще в 1643 г. [34, л. 229].

В 1621/22 г. был пожалован в жильцы, а в 1643 г. в дворяне московские выходец из дворян Водской пятины Алексей Данилович Клементьев [12, VIII. 1622/23, № 898, ст. 2, л. 90; 34, л. 22]. Павел Федорович Клементьев, сын помещика Деревской пятины Федора Семеновича Клементьева, а затем пасынок думного дьяка Петра Третьякова [30, с. 642] в 1614 (или 1615) г. был пожалован в жильцы,

24 декабря 1628 г. – в стольники Филарета, 17 июля 1630 г. – в стряпчие, а 1 сентября 1639 г. – в московские дворяне [12, VII. 1621/22, № 898, ст. 1, л. 137; IV. 1617/18, № 883, л. 350; 10, с. 276, 361; 8, II. 1638/39, оп. 17, № 4, ст. 5, л. 43].

В жильцы были пожалованы сыновья помещика Бежецкой пятины, отъехавшего из шведских полков на московскую сторону под Бронницы, Гостя (Якова) Никифоровича Коковцева – Федор (в 7126 г.) [12, IV. 1617/18, № 883, л. 171], Степан (в марте 1627 г., а в марте 1631 г. переведен на службу по Новгороду [15, VII. 1626/27, № 888, ст. 2, л. 93; X. 1630/31, № 852, ст. 1, л. 107]) и Яков (в 1623/24 г. [15, V. 1623/24, № 17, ст. 6, 56]). В 1617/18 г. чин жильца получил новгородец Петр Иванович Коковцев [12, IV. 1617/18, № 883, л. 171].

Помещик Обонежской пятины, тихвинский сиделец Федор Ратаев сын Корсаков в 1622/23 г. был пожалован в жильцы, а 4 июля 1629 г. – в стряпчие [31, «Корсаковы»; 15, IV. 1622/23, № 1070, ст. 7, л. 40; 3, л. 164].

В состав двора попали сыновья порховского воеводы Ивана Ивановича Крюкова, перешедшего осенью 1613 г. с другими порховичами на сторону Москвы [30, с. 420, 436, 494, 496], – Иван (с 1618 г. жилец, а с 2 декабря 1630 г. московский дворянин [25, с. 53; 10, с. 440]) и Никита (с марта 1625 г. жилец, а с 1643 г. московский дворянин [15, VI. 1624/25, № 897, ст. 1, л. 96; 14, с. 444]).

К 1618 г. чин жильца получил сын боярский Водской пятины Тихомир Герасимович Муравьев [25, с. 53].

Помещик Деревской пятины Владимир Васильевич Нармацкий в 1621/22 г. был пожалован в жильцы, а в 1643 г. – в дворяне московские [12, IX. 1624/25, № 814, л. 123; 14, с. 444].

В состав двора были зачислены выходцы из помещиков Деревской пятины Давид (жилец с 1626/27 г., с 1635/36 г. московский дворянин [15, VII. 1626/27, № 888, ст. 2, л. 89; XVII. 1635/36, № 837, ст. 3, л. 36]) и Иван (жилец с 1621/22 г. [12, VIII. 1622/23, № 898, ст. 2, л. 62]) Никифоровичи Неплюевы.

В 1620/21 г. был пожалован в жильцы Никита Иванович Ожогин, сын новгородца, убитого на службе в Ладогe «немецкими людьми» [12, VIII. 1622/23, № 898, ст. 2, л. 106].

Выходец из новгородского дворянства Андрей Федорович Палицын к началу царствования Михаила Федоровича уже имел чин стряпчего [9, с. 84; 11, стб. 1189], а к 1615 г. он был произведен в московские дворяне [37, с. 42]. Его сын Федор 5 января 1645 г. был пожалован в жильцы, а 19 марта того же года получил чин стряпчего [15, XIX. 1644/45, № 829, ст. 6, л. 4; 8, VII. 1644/45, оп. 9, № 184, л. 34]. К 1617/18 г. чин жильца получил сын боярский Деревской пятины Кондратий Иванович Палицын [15, III. 1617/18, № 900, ст. 3, л. 14; 26, с. 109]. В жильцы к 1635/36 г. был пожалован новгородец Богдан Шестово (Фокич) Палицын [15, XVI. 1635/36, № 837, ст. 2, л. 58]. С 1642/43 г. в стряпчих состоял Василий Богданович Палицын [8, VI. 1642/43, оп. 9, № 182, ст. 2, л. 53].

В 1619/20 г. был пожалован в жильцы, а в 1633/34 г. в дворяне московские выходец из дворян Деревской пятины Федор Тимофеевич Пестриков, ушедший из Новгорода, как и его отец, на службу в I ополчение, попавший затем в плен «к литовским людям» и возвратившийся из плена в 1617/18 г. [12, VI. 1618/19–1619/20, № 856, л. 160; 15, XIV. 1633/34, № 846, ст. 3, л. 30; 38, II, с. 261]. Около 1641 г. были пожалованы в жильцы сыновья Ф.Т. Пестрикова Василий и Емельян [32, № 7, л. 77, 82; 34, л. 36, 51].

Новгородец Шелонской пятины Андрей Владимирович Пушкин около 1617 г. был пожалован в жильцы, 20 июля 1627 г. – в стольники патриарха Филарета, в ноябре 1633 г. – в дворяне московские [26, с. 651–652; 12, V. 1618/19, № 892, л. 380; 10, с. 115; 19, л. 11; 36, л. 176]. Сын боярский Водской пятины Сила Иванович Пушкин в феврале 1634 г. пожалован в жильцы и в том же году в стряпчие [31, «Пушкины»; 15, XIV. 1633/34, № 846, ст. 3, л. 59].

В состав двора царя Михаила были зачислены выходцы из дворян Деревской пятины Богдан и Сергей Андреевичи Мусины (Мусины-Пушкины), породненные через сестру Варвару с могущественным думным дьяком Петром Третьяковым [30, с. 636, 641]. Богдан к январю 1615 г. был пожалован в жильцы, к 12 ноября 1617 г. – в стряпчие, а к 1627/28 г. – в московские дворяне [12, II. 1614/15, № 890, л. 265; 21, с. 71; 10, с. 144]. Сергей около 1614/

15 г. получил чин жильца [15, I. 1614/15, № 900, ст. 1, л. 72; 12, II. 1614/15, № 890, л. 313]. 2 октября 1644 г. в жильцы был пожалован сын Богдана Андреевича Алексей [15, XIX. 1644/45, № 829, ст. 6, л. 6]. В октябре 1627 г. в жильцы были пожалованы Григорий и Дмитрий Пятово Мусины [15, X. 1630/31, № 852, ст. 1, л. 56], сыновья Пятого (Федора) Ратаева (Гавриловича) Мусина, помещика Деревской пятины, отъехавшего к декабрю 1613 г. на сторону Москвы [31, «Мусины»]; Григорий Пятого в 1643 г. был произведен в московские дворяне [34, л. 12]. В 1626/27 г. был пожалован в жильцы, а в 1643 г. в московские дворяне новгородец Матвей Максимович Мусин [15, VII. 1626/27, № 888, ст. 2, л. 90; 34, л. 5; 32, № 22, л. 34]. Чин жильца в 1617/18 г. получил новгородец Игнатий Иванович Мусин [12, V. 1618/19, № 892, л. 137; 30, с. 647].

К 1626/27 г. чин жильца получил сын боярский Водской пятины, участник обороны Пскова Ждан Русинов Пущин [15, VII. 1626/27, № 888, ст. 2, л. 85; 37, с. 155].

В состав двора входят новгородские дворяне Пыжовы – Леонтий (с 1617/18 г. жилец, с 1643 г. московский дворянин [12, V. 1618/19, № 892, л. 21; 34, л. 13]), Арефий (жилец с 1622/23 г. [15, IV. 1622/23, № 1070, ст. 7, л. 80]) и Клементий (жилец с 1626/27 г., с 14 февраля 1630 г. стольник Филарета, с ноября 1633 г. московский дворянин [15, VII. 1626/27, № 888, ст. 2, л. 86; 10, с. 354; 19, л. 11 об.]) Ильичи Пыжовы, а также Кондратий Аристов Пыжов (участник обороны Тихвина; с 1616/17 г. жилец, с 24 марта 1632 г. московский дворянин [12, V. 1618/19, № 892, л. 226; 10, с. 504]). Сын Кондратия Данила в 1635/36 г. получил чин жильца [15, XVI. 1635/36, № 837, ст. 2, л. 58; 15, XVII. 1635/36, № 837, ст. 3, л. 69].

В 1624 (7132) г. были пожалованы в жильцы новгородские дети боярские Федор и Иван Богдановичи Свизевы; Ивану вскоре, 12 октября 1624 г., было «велено служить по-прежнему по Новгороду» [15, V. 1623/24, № 17, ст. 6, л. 55, 59; VI. 1624/25, № 897, ст. 1, л. 88].

К 1622/23 г. чин жильца получил новгородец Второй Иванович Ушаков, переведенный в феврале 1630 г. вновь на службу по Новгороду [15, IV. 1622/23, № 1070, ст. 7, л. 42; IX. 1629/30, № 842, ст. 1, л. 21]. В новгородской десятне 1637/38 г. в чине выборных дворян по

Бежецкой пятине значатся Иван Герасимов сын и Иван Рудаков сын Ушаковы [22, л. 174 об.–175].

К 1622/23 г. был пожалован в жильцы, а 14 июля 1630 г. в московские дворяне помещик Водской пятины Матвей Никитич Хвостов [15, IV. 1622/23, № 1070, ст. 7, л. 29; 10, с. 391; 37, с. 113].

Результаты. Всего за первые 13 лет царствования Михаила Федоровича (1613–1626 гг.) в состав государева двора были вновь пожалованы 145 выходцев из новгородского дворянства, представителей 50 родов. Подавляющее большинство этих родов (именно их новгородских ветвей) до Смуты в состав государева двора не входило. Произошло, таким образом, значительное обновление состава дворовых чинов, в том числе высших московских (дворян московских, стольников и стряпчих). В московские дворяне из новгородских выходцев за рассматриваемый период было всего пожаловано 44 человека, из которых 39 человек получили этот чин сразу, 1 человек был пожалован в московские дворяне из стольников, 1 человек – из стряпчих и 3 человека – из жильцов. В царских стольниках всего служило 15 человек – выходцев из новгородских помещиков, в том числе 5 человек были пожалованы в этот чин сразу, 1 человек произведен в стольники из стряпчих и 9 человек – из стольников патриарха Филарета. Чин стряпчего получили 5 человек, 2 из них пожалованы в этот чин сразу, а 3 – из жильцов; 1 стряпчий был произведен затем в царские стольники, и 1 стряпчий – в стольники патриарха Филарета. В стольниках патриарха Филарета в рассматриваемый период всего состояло 18 человек, из которых 15 человек были пожалованы в этот чин сразу, 2 – из жильцов и 1 – из стряпчих; 9 стольников патриарха к 1626 г. были переведены в царские стольники. Довольно многочисленная группа новгородских помещиков в 1613–1626 гг. была пожалована в жильцы. Как правило, в этот нижний московский чин жаловались либо младшие родственники (сыновья, племянники, младшие братья), либо представители менее видных фамилий. Всего в жильцы в рассматриваемое время было пожаловано 76 человек, из которых 14 человек к 1626 г. были произведены в московские дворяне, царские и патри-

аршие стольники и стряпчие. Но и из оставшихся 62 жильцов большинство (38 человек) было пожаловано после 1626 г. царем Михаилом в высшие московские чины.

И после 1626 г. продолжали активно пополнять состав государева двора родственники новгородцев, пожалованных в двор в 1613–1626 гг., членов указанных 50 родов. Всего же за весь период царствования Михаила Федоровича (1613–1645 гг.) в составе различных чинов двора мы встречаем около 220 выходцев из этих 50 родов. С другой стороны, после 1626 г. пополнение состава государева двора представителями новых новгородских родов было не столь интенсивным, как в начальный период царствования Михаила Федоровича: за период с 1627 по 1645 г., по нашим данным, двор пополнился выходцами (причем сравнительно немногочисленными) только 17 новых новгородских родов (Арцыбашевы, Бестужевы, Бухарины, Веревкины, Веригины, Еремеевы, Змеевы, Козляниновы, Коновницыны, Кречетниковы, Кузьминские, Матюшкины, Мотякины, Мякинины, Оболняниновы, Реткины, Рябинины).

Наиболее активное выдвижение новгородских дворян в состав государева двора происходило именно в начальный период царствования Михаила Федоровича. Это было обусловлено стремлением новой династии упрочить свою политическую опору и заручиться поддержкой тех лиц, которые проявили себя наиболее последовательными сторонниками московской власти в Смутное время, в период противостояния Москвы и находившегося под шведской властью Новгорода. Как свидетельствуют приведенные выше данные, в состав двора царя Михаила жаловались, как правило, лица, переходившие из Новгорода на сторону Москвы, участвовавшие в обороне Тихвинского монастыря, псковском осадном сидении, сообщавшие московским властям сведения о передвижениях шведских войск и другую важную информацию.

Щедрые пожалования новгородцев в состав государева двора свидетельствуют о признании правительством царя Михаила их заслуг перед Московским государством. Однако зачисление в двор довольно многочисленных представителей новгородского дворянства на деле приводило не к усилению, а к ослаб-

лению новгородской служилой корпорации в целом, поскольку выводило из ее состава наиболее видных и активных дворян, лишая ее влиятельной и авторитетной верхушки. С другой стороны, попав в круг московской дворовой элиты, выходцы из новгородских родов утрачивали связи с прежней «дворянской» средой и стремились закрепиться в новой придворной среде. Одним из показателей этого может служить их стремление продвинуть в состав государева двора своих сыновей. После воцарения Михаила Романова далеко не сразу была оформлена в Новгороде особая группа выборных дворян. Это произошло лишь во второй половине 1630-х гг., когда выборные дворяне уже перестали быть чинами государева двора [24, с. 146]. Таким образом, новгородское дворянство в целом оказалось отстраненным от реальной политической власти в стране.

СПИСОК ЛИТЕРАТУРЫ

1. Боярская книга 1615 г. // Акты московского государства. – СПб. : Тип. Императ. Акад. наук, 1890. – Т. 1. – С. 138–147.
2. Боярская книга 1627 г. – М. : Ин-т истории СССР Акад. наук СССР, 1986. – 208 с.
3. Боярская книга 1629 г. // Российский государственный архив древних актов (РГАДА). – Ф. 210. – Оп. 1. – № 2. – 461 л.
4. Боярская книга 1630 г. // РГАДА. – Ф. 210. – Оп. 9. – № 62. – 257 л.
5. Боярская книга 1636 г. // РГАДА. – Ф. 210. – Оп. 1. – № 3. – 374 л.
6. Боярская книга 1639 года. – М. : ИРИ РАН, 1999. – 267 с.
7. Боярские списки «наличные». I–V. 1624–1636/37 // РГАДА. – Ф. 210. – Оп. 9, 15.
8. Боярские списки «подлинные». I–VII. 1637/38–1644/45 // РГАДА. – Ф. 210. – Оп. 9, 17.
9. Боярский список 1610/1611 г. // Чтения в Обществе истории и древностей российских при московском университете. – М. : Унив. тип., 1909. – Кн. III, отд. 1. – С. 73–103.
10. Горбатов, Е. Н. «Подлинные» боярские списки 1626–1633 годов / Е. Н. Горбатов. – М. : Древлехранилище, 2015. – 736 с.
11. Дворцовые разряды. – СПб. : Тип. II отд. Собств. Е.И.В. канцелярии, 1850. – Т. 1. – С. I–XXXVI, стб. 1–1234.
12. Документы о жильцах. I–X. 1613–1616–1632/33–1633/34 // РГАДА. – Ф. 210. – Оп. 9.

13. Документы о служилых людях // РГАДА. – Ф. 210. – I. 1626–1627 гг. – Оп. 13. – № 19; II. 1630/31–1631/32 гг. – Оп. 14. – № 1.
14. Жаринов, Г. В. Боярский «подлинный» список 7152 (1643/44) года / Г. В. Жаринов // Архив русской истории. – М. : Древлехранилище, 2007. – Вып. 8. – С. 382–483.
15. Жилецкие списки. I–XIX. 1614/15–1644/45 // РГАДА. – Ф. 210. – Оп. 9.
16. Замятин, Г. А. К вопросу об избрании Карла-Филиппа на русский престол (1611–1616 гг.) / Г. А. Замятин. – Юрьев : Тип. Г. Лаакман, 1913. – 142 с.
17. Замятин, Г. А. Россия и Швеция в начале XVII века : Очерки политической и военной истории / Г. А. Замятин. – СПб. : Европ. Дом, 2008. – 494 с.
18. Записная книга Московского стола Разрядного приказа 1626–1627 гг. // Русская историческая библиотека. – СПб. : Тип. М-ва внутр. дел, 1884. – Т. 9. – С. 385–524.
19. Книги смотра и разбора патриарших стольником окольничего кн. А.М. Львова и дьяка Михаила Данилова (ноябрь 1633 г.) // РГАДА. – Ф. 210. – Оп. 4. – № 151. – 34 л.
20. Кобзарева, Е. И. Шведская оккупация Новгорода в период Смуты XVII века / Е.И. Кобзарева. – М. : Ин-т рос. истории РАН, 2005. – 455 с.
21. Кормленая книга Костромской чети 1621–1627 гг. // Русская историческая библиотека. – СПб. : Тип. В.С. Балашева и К°, 1894. – Т. 15. – С. 1–209.
22. Новгородская десятина 1637/38 г. // РГАДА. – Ф. 210. – Оп. 4. – № 140. – 329 л.
23. Павлов, А. П. Думные и комнатные люди царя Михаила Романова: просопографическое исследование. В 2 т. Т. 1 / А. П. Павлов. – СПб. : Дмитрий Буланин, 2018. – 784 с.
24. Павлов, А. П. Новгородское дворянство и государев двор XVI–XVII веков / А. П. Павлов // От Древней Руси к России нового времени : сб. ст. к 70-летию А.Л. Хорошкевич. – М. : Наука, 2003. – С. 140–147.
25. Памятники истории Восточной Европы. Источники XV–XVII вв. В 9 т. Т. 8. Осадный список 1618 г. / сост. Ю. В. Анхимюк, А. П. Павлов. – М. ; Варшава : Древлехранилище, 2009. – 685 с.
26. Приходно-расходные книги московских приказов. Кн. 1 // Русская историческая библиотека. – М. : Синод. тип., 1912. – Т. 28. – С. I–IV, стб. 1–1012.
27. Разрядная книга 1475–1598 гг. – М. : Наука, 1966. – 615 с.
28. Расходные книги Казенного приказа // РГАДА. – Ф. 396. – I. 1616/17. – Оп. 2. – № 279; II. 1617/18 г. – № 203.
29. Расходные книги Устюжской чети 1623/24–1625/26 гг. // РГАДА. – Ф. 137. Устюг. – I. № 7; II. № 8; III. № 11.
30. Селин, А. А. Новгородское общество в эпоху Смуты / А. А. Селин. – СПб. : Рус.-балт. информ. центр «БЛИЦ», 2008. – 752 с.
31. Селин, А. А. Просопографическая база данных «Новгородские и псковские служилые люди начала XVII века» / А. А. Селин. – Электрон. текстовые дан. – Режим доступа: <https://spb.hse.ru/humart/chr/socialhistory> (дата обращения: 01.02.2021). – Загл. с экрана.
32. Сказки и челобитные жильцов в связи с жилецким разбором 1643 г. // РГАДА. – Ф. 210. – Столбцы Карабанова. – № 3, 6, 7, 8, 9, 11, 22.
33. Смирнов, А. В. Боборькины: история рода (XIV – середина XVIII века) / А. В. Смирнов. – Иваново : Изд. Ольга Епишева, 2015. – 228 с.
34. Списки жильцов разбору боярина кн. Ю.А. Сицкого и дьяка Григория Ларионова 1643 г. // РГАДА. – Ф. 210. – Оп. 9. – № 827. – 250 л.
35. Списки служилых людей, допущенных во время празднования Пасхи к христосованию с государем // РГАДА. – Ф. 210. – Оп. 9. – № 10. – Столпик 6.
36. Список патриарших стольников смотра и разбору окольничего кн. А.М. Львова и дьяка Михаила Данилова 24 ноября 1633 г. // РГАДА. – Ф. 210. – Оп. 9. – № 844. – Л. 164–217.
37. Сухотин, Л. М. Четвертки Смутного времени (1604–1617 гг.) / Л. М. Сухотин. – М. : Синод. тип., 1912. – С. I–XXVI, 1–403.
38. Сыскные десятины. I–II. 1619 // Народное движение в России в эпоху Смуты начала XVII века. 1601–1608 : сб. док. – М. : Наука, 2003. – С. 259–278.

REFERENCES

1. Boyarskaya kniga 1615 g. [Boyar Book of 1615]. *Akty moskovskogo gosudarstva* [Acts of the Moscow State]. Saint Petersburg, Tipografiya Imp. Akademii nauk, 1890, vol. 1, pp. 138–147.
2. *Boyarskaya kniga 1627 g.* [Boyar Book of 1627]. Moscow, In-t istorii SSSR Akad. nauk SSSR, 1986. 208 p.
3. *Boyarskaya kniga 1629 g.* [Boyar Book of 1627]. *Rossiyskiy gosudarstvennyy arkhiv drevnikh aktov (RGADA)* [Russian State Archive of Ancient Acts (RSAAA)], f. 210, inv. 1, no. 2. 461 l.
4. *Boyarskaya kniga 1630 g.* [Boyar Book of 1630]. *RGADA* [RSAAA], f. 210, inv. 9, no. 62. 257 l.
5. *Boyarskaya kniga 1636 g.* [Boyar Book of 1636]. *RGADA* [RSAAA], f. 210, inv. 1, no. 3. 374 l.
6. *Boyarskaya kniga 1639 goda* [Boyar Book of 1639]. Moscow, IRI RAN, 1999. 267 p.
7. *Boyarskiye spiski «nalichnyye»*. I–V. 1624–1636/37 [Boyar “Available” Lists. I–V. 1624–1636/37]. *RGADA* [RSAAA], f. 210, inv. 9, 15.
8. *Boyarskiye spiski «podlinnyye»*. I–VII. 1637/38–1644/45 [Boyar “Canon” Lists. I–VII. 1637/38–1644/45]. *RGADA* [RSAAA], f. 210, inv. 9, 17.

9. Boyarskiy spisok 1610/1611 g. [Boyar List of 1610/11]. *Chteniya v Obshchestve istorii i drevnostey rossiyskikh pri moskovskom universitete* [Readings in the Society of Russian History and Antiquities of the Moscow University]. Moscow, Universitetskaya tipografiya Publ., 1909, book III, section 1, pp. 73-103.

10. Gorbatov E.N. «Podlinnyye» boyarskiye spiski 1626–1633 godov [“Canon” Boyar Lists of 1626–1633]. Moscow, Drevlekhranilishche Publ., 2015. 736 p.

11. *Dvortsovyye razryady* [Palace Charges]. Saint Petersburg, Tipografiya II otdeleniya Sobstvennoy E.I.V. kantselyarii, 1850, vol. 1, pp. XXXVI, col. 1-1234.

12. Dokumenty o zhiltsakh. I–X. 1613–1616–1632/33–1633/34 [Documents About the Zhiltsi. I–X. 1613–1616–1632/33–1633/34]. *RGADA* [RSAAA], f. 210, inv. 9.

13. Dokumenty o sluzhilykh lyudyakh [Documents About Service People]. *RGADA* [RSAAA], f. 210, I. 1626–1627, inv. 13, no. 19; II. 1630/31–1631/32, inv. 14, no. 1.

14. Zharinov G.V. Boyarskiy «podlinnyy» spisok 7152 (1643/44) goda [Boyar “Canon” List of 7152 (1643/44) year]. *Arkhiv russkoy istorii* [Archive of Russian History]. Moscow, Drevlekhranilishche Publ., 2007, iss. 8, pp. 382-483.

15. Zhiletskiye spiski. I–XIX. 1614/15–1644/45 [Zhiletskie Lists. I–XIX. 1614/15–1644/45]. *RGADA* [RSAAA], f. 210, inv. 9.

16. Zamyatin G.A. *K voprosu ob izbranii Karla-Filippa na russkiy prestol (1611–1616 gg.)* [On the Question of the Election of Karl-Philip to the Russian Throne (1611–1616)]. Yur’ev, Tipografiya G. Laakman, 1913. 142 p.

17. Zamyatin G.A. *Rossiya i Shvetsiya v nachale XVII veka: Ocherki politicheskoy i voyennoy istorii* [Russia and Sweden at the Beginning of the 17th Century. Essays on Political and Military History]. Saint Petersburg, Evrop. Dom Publ., 2008. 494 p.

18. Zapisnaya kniga Moskovskogo stola Razryadnogo prikaza 1626–1627 gg. [The Book of Records of the Moscow Table of the Charge Prikaz 1626–1627]. *Russkaya istoricheskaya biblioteka* [Russian Historical Library]. Saint Petersburg, Tipografiya Ministerstva Vnutrennikh del, 1884. vol. 9, pp. 385-524.

19. Knigi smotra i razbora patriarshikh stolnikom okolnichego kn. A.M. Lvova i diaka Mikhaila Danilova (noyabr’ 1633 g.) [The Books of the Review and Sorting of the Stolniks of Patriarch by Okol’nichii Prince A.M. Lvov and Diak Mikhail Danilov (November 1633)]. *RGADA* [RSAAA], f. 210, inv. 4, no. 151. 34 l.

20. Kobzareva E.I. *Shvedskaya okkupatsiya Novgoroda v period Smuty XVII veka* [Swedish Occupation of Novgorod During the Time of Troubles of the 17th Century]. Moscow, In-t ros. istorii RAN, 2005. 455 p.

21. Kormlenaya kniga Kostromskoy cheti 1621–1627 gg. [The Feeding Book of the Kostroma Cheta 1621–1627]. *Russkaya istoricheskaya biblioteka* [Russian Historical Library]. Saint Petersburg, Tip. V.S. Balasheva i K^o, 1894, vol. 15, pp. 1-209.

22. Novgorodskaya desyatnya 1637/38 g. [Novgorod Desyatnya of 1637/38]. *RGADA* [RSAAA], f. 210, inv. 4, no. 140. 329 l.

23. Pavlov A.P. *Dumnye i komnatnye lyudi tsarya Mikhaila Romanova: prosopograficheskoe issledovanie. V 2 t. T. 1* [The Members of the Boyar Duma and the Private Chamber’s Personnel in the Reign of Mikhail Romanov: Prosopographical Study. In 2 Vols. Vol. 1]. Saint Petersburg, Dmitrii Bulanin Publ., 2018. 784 p.

24. Pavlov A.P. *Novgorodskoye dvoryanstvo i gosudarev dvor XVI–XVII vekov* [Novgorod Nobility and the Sovereign’s Court of the 16th–17th Centuries]. *Ot Drevney Rusi k Rossii novogo vremeni: sb. st. k 70-letiyu A.L. Khoroshkevich* [From Ancient Russia to Russia of Modern Times. Collection of Articles for the 70th Anniversary of A.L. Khoroshkevich]. Moscow, Nauka Publ., 2003, pp. 140-147.

25. *Pamyatniki istorii Vostochnoi Evropy. Istochniki XV–XVII vv. V 9 t. T. 8. Osadnyi spisok 1618 g.* [Monuments of the History of Eastern Europe. Sources of the 15th–17th Centuries. In 9 Vols. Vol. 8. Siege List of 1618]. Moscow, Drevlekhranilishche Publ., 2009. 685 p.

26. *Prikhodno-raskhodnyye knigi moskovskikh prikazov. Kn. 1* [Account Books of the Moscow Prikazes. Book 1]. *Russkaya istoricheskaya biblioteka* [Russian Historical Library]. Moscow, Sinodal’naya tipografiya Publ., 1912, vol. 28, pp. I–IV, col. 1-1012.

27. *Razryadnaya kniga 1475–1598 gg.* [Charge Book of 1475–1598]. Moscow, Nauka Publ., 1966. 615 p.

28. *Raskhodnyye knigi Kazennogo prikaza* [Expenditure Books of the Treasury Prikaz]. *RGADA* [RSAAA], f. 396, I. 1616/17, inv. 2, no. 279; II. 1617/18, no. 203.

29. *Raskhodnyye knigi Ustyuzhskoy cheti 1623/24–1625/26 gg.* [Expenditure Books of the Ustyug Cheta 1623/24–1625/26]. *RGADA* [RSAAA], f. 137. Ustyug, I. no. 7; II. no. 8; III. no. 11.

30. Selin A.A. *Novgorodskoye obshchestvo v epokhu Smuty* [Novgorod Society During the Time of Troubles]. Saint Petersburg, Russko-baltiyskiy informatsionnyy tsentr «BLITS», 2008. 752 p.

31. Selin A.A. *Prosopograficheskaya baza dannykh «Novgorodskiy i pskovskiy sluzhilyye lyudi nachala XVII veka»* [Prosopographic Database “Novgorod and Pskov Service People of the Early 17th Century”]. URL: <https://spb.hse.ru/humart/chr/socialhistory>

32. *Skazki i chelobitnyye zhiltsov v svyazi s zhiletskim razborom 1643 g.* [Tales and Petitions of the

Zhiltsy in Connection with the Zhiletskiy Sorting of 1643]. *RGADA* [RSAAA], f. 210. Stolbtsy Karabanova, no. 3, 6, 7, 8, 9, 11, 22.

33. Smirnov A.V. *Boborykiny: istoriya roda (XIV – seredina XVIII veka)* [The Boborykins: The History of the Family (14th – Mid-18th Century)]. Ivanovo, Izd. Olga Episheva, 2015. 228 p.

34. Spiski zhiltsov razboru boyarina kn. Yu.A. Sitskogo i diaka Grigoriya Larionova 1643 g. [Lists of the Zhiltsy in Connection with the Sorting of Zhiltsy in 1643 by the Boyar Yu.A. Sitsky and Diak Grigory Larionov]. *RGADA* [RSAAA], f. 210, op. 9, no. 827. 250 l.

35. Spiski sluzhilykh lyudey, dopushchennykh vo vremya prazdnovaniya Paskhi k khristosovaniyu s gosudarem [Lists of Servicemen Admitted to the Sovereign During the Celebration of Easter for the Easter Greeting]. *RGADA* [RSAAA], f. 210, inv. 9, no. 10, col. 6.

36. Spisok patriarshikh stolnikov smotra i razboru okolnichego kn. A.M. Lvova i diaka Mikhaila Danilova 24 noyabrya 1633 g. [The List of the Review and Sorting of the Stolniks of Patriarkh by Okol'nichii Prince A.M. Lvov and Diak Mikhail Danilovof of November 24, 1633]. *RGADA* [RSAAA], f. 210, inv. 9, no. 844, l. 164-217.

37. Sukhotin L.M. *Chetvertchiki Smutnogo vremeni (1604–1617 gg.)* [Chetvertchiki of the Time of Troubles (1604–1617)]. Moscow, Sinodalnaya tipografiya Publ., 1912, pp. I-XXVI, 1-403.

38. Sysknyye desyatni. I–II. 1619. *Narodnoye dvizheniye v Rossii v epokhu Smuty nachala XVII veka. 1601–1608: sb. dok.* [People's Movement in Russia in the Time of Troubles at the Beginning of the 17th Century. 1601–1608. Collection of Documents]. Moscow, Nauka Publ., 2003, pp. 259-278.

Information About the Author

Andrei P. Pavlov, Doctor of Sciences (History), Professor, Department of Russian History from the Ancient Times to the Twentieth Century, Saint Petersburg State University, Universitetskaya Emb., 7–9, 199034 Saint Petersburg, Russian Federation; Leading Researcher, Saint Petersburg Institute of History, Russian Academy of Sciences, Petrozavodskaya St, 7, 197110 Saint Petersburg, Russian Federation, a.pavlov@spbu.ru, <https://orcid.org/0000-0002-5952-0858>

Информация об авторе

Андрей Павлович Павлов, доктор исторических наук, профессор кафедры истории России с древнейших времен до XX века, Санкт-Петербургский государственный университет, Университетская наб., 7–9, 199034 г. Санкт-Петербург, Российская Федерация; ведущий научный сотрудник, Санкт-Петербургский институт истории РАН, ул. Петрозаводская, 7, 197110 г. Санкт-Петербург, Российская Федерация, a.pavlov@spbu.ru, <https://orcid.org/0000-0002-5952-0858>



DOI: <https://doi.org/10.15688/jvolsu4.2022.3.13>

UDC 94(470.45-25)|1617/1618|+929Остренев
ЛБС 63.3(235.54)46-8Остренев

Submitted: 13.10.2020
Accepted: 12.07.2021

TSARITSYN VOIVODE IVAN STEPANOVICH OSTRENEV: THE HISTORY OF THE CITY THROUGH A BIOGRAPHY

Yakov N. Rabinovich

Saratov State University, Saratov, Russian Federation

Abstract. Introduction. For the first time, the article presents a detailed biography of the governor of Tsaritsyn, Ivan Stepanovich Ostrenev. Previously published information about him was fragmentary. Nothing was known about his practical activities during the Time of Troubles. *Methods and materials.* Based on an analysis of a wide range of published documentary sources, the author explores the main stages of the life of this serviceman in his homeland from Nizhny Novgorod. The research is based on the voivods' formal responses, rank records, scribal descriptions, food and expense books of various orders. In the study of the biography of I.S. Ostrenev used the method of historical and psychological observations and a synchronous research method focused on determining the relationship between various phenomena and events. *Analysis.* The article provides an analysis of all, very scanty, information about this voivode contained in the works of domestic researchers, including a local historian of Tsaritsyn. One of the reasons of the poor coverage of the biography of I.S. Ostrenev, according to the author, is the different spelling of his surname in the sources. Many previously unknown facts of his biography have been restored. *Results.* It was found that he was originally a Kurmish dweller, in the Time of Troubles he became a quarter of the Nizhny Novgorod Cheta and a streletsky head in Nizhny Novgorod. Then he was seen in the campaign to Astrakhan against the ataman Zarutsky as part of the army of Prince I.N. Odoevsky. The pinnacle of I.S. Ostrenev was appointed him as a governor in Tsaritsyn.

Key words: the Time of Troubles, genealogy, streletsky head, ataman Zarutsky, Astrakhan, Tsaritsyn, Kurmysh, Russian-Persian relations.

Citation. Rabinovich Ya.N. Tsaritsyn Voivode Ivan Stepanovich Ostrenev: The History of the City Through a Biography. *Vestnik Volgogradskogo gosudarstvennogo universiteta. Seriya 4. Istoriya. Regionovedenie. Mezhdunarodnye otnosheniya* [Science Journal of Volgograd State University. History. Area Studies. International Relations], 2022, vol. 27, no. 3, pp. 194-207. (in Russian). DOI: <https://doi.org/10.15688/jvolsu4.2022.3.13>

УДК 94(470.45-25)|1617/1618|+929Остренев
ББК 63.3(235.54)46-8Остренев

Дата поступления статьи: 13.10.2020
Дата принятия статьи: 12.07.2021

ВОЕВОДА ЦАРИЦЫНА ИВАН СТЕПАНОВИЧ ОСТРЕНЕВ: ИСТОРИЯ ГОРОДА ЧЕРЕЗ БИОГРАФИЮ

Яков Николаевич Рабинович

Саратовский национальный исследовательский государственный университет им. Н.Г. Чернышевского,
г. Саратов, Российская Федерация

Аннотация. В статье впервые представлена подробная биография воеводы Царицына Ивана Степановича Остренева. Публиковавшиеся ранее сведения о нем были фрагментарные. Ничего не было известно о его деятельности в Смутное время. На основе анализа широкого круга опубликованных документальных источников автор исследует основные этапы жизненного пути этого служилого человека по отчеству из Нижнего Новгорода. В основу исследования положены отписки воевод, разрядные записи, писцовые описания, кормленые и расходные книги различных приказов. В изучении биографии И.С. Остренева использованы метод историко-психологических наблюдений и синхронный метод исследования, ориентированный на определение взаимосвязи между различными явлениями и событиями. В статье приведен анализ всей, весьма скудной, информации об этом воеводе, содержащейся в трудах отечественных исследователей, в том числе краеведов Царицына. Одной из причин слабого освещения биографии И.С. Остренева, по мнению

автора, является различное написание его фамилии в источниках. Восстановлены многие, неизвестные ранее, факты его биографии. Выяснено, что И.С. Остренев изначально был курмышским жильцом, в Смутное время он стал четвертчиком Нижегородской чети и стрелецким головой в Нижнем Новгороде. Затем мы видим его в походе к Астрахани против атамана Заруцкого в составе войска князя И.Н. Одоевского. Вершиной карьеры И.С. Остренева стало назначение его воеводой в Царицын.

Ключевые слова: Смутное время, генеалогия, стрелецкий голова, атаман Заруцкий, Астрахань, Царицын, Курмыш, русско-персидские отношения.

Цитирование. Рабинович Я. Н. Воевода Царицына Иван Степанович Остренев: история города через биографию // Вестник Волгоградского государственного университета. Серия 4, История. Регионоведение. Международные отношения. – 2022. – Т. 27, № 3. – С. 194–207. – DOI: <https://doi.org/10.15688/jvolsu4.2022.3.13>

Введение. Биография воеводы Царицына Ивана Степановича Остренева до настоящего времени еще не стала объектом исследования. Одной из причин этого является то, что известные источники не позволяют достаточно подробно и полно представить весь его жизненный путь.

Впервые об И. Остреневе (так!) писал А.П. Барсуков в 1902 г., указав, что тот был воеводой Царицына в 1617–1618 гг. [5, с. 267, 413, 535]. А.А. Герасимов в 1913 г. посвятил специальное исследование изучению биографий всех воевод Царицына и Саратова, привел много интересных фактов из жизни этих служилых людей. Однако про И. Остренева (так!) он ничего нового, по сравнению с А.П. Барсуковым, не смог найти. В труде А.А. Герасимова содержится намного больше информации о предшественнике И. Остренева (М. Соловцове) и его преемнике (Ф.В. Левашове) [7, с. 71].

Некоторые сведения о деятельности И. Остренева в начале 1614 г. в качестве пристава при персидском посланце Амир Али-беке по пути из Нижнего Новгорода до Алатыря можно найти в монографии П.П. Бушева (1987 г.), посвященной русско-персидским отношениям в первые годы царствования Михаила Романова [6, с. 37]. Все авторы отчетливо И. Остренева не указывали, оно было им неизвестно.

Современный волгоградский исследователь А.А. Клушин (2015 г.) попытался, по его словам, «*аккумулировать все известные сведения, включая архивный материал, исправить некоторые неточности*» о начальных людях Царицына. А.А. Клушин пишет: «*1617–1619: Иван Степанович Остренев, стрелецкий голова в 1614 в Астрахани, у него брат Тимофей, был подчиненным у Мисюра Соловцова*» [12, с. 20].

Дополнения действительно очень важные: уточнение отчества нашего героя, сведения о его пребывании в Астрахани, информация о службе в качестве стрелецкого головы (командира стрелецкого приказа) и о наличии у него брата Тимофея.

Это вся известная до последнего времени информация об И.С. Остреневе. В многочисленных исследованиях о событиях завершающего периода Смуты на Нижней Волге его имя, к сожалению, упоминается очень редко (или вообще не упоминается).

Целью данной статьи является не только изучение биографии И.С. Остренева. В статье показано, как через биографию одного человека можно изучить взаимоотношения между людьми, узнать больше о конкретных исторических событиях, в которых он участвовал, то есть изучить эпоху; сделана попытка через призму одной личности восстановить информацию о жизни города, о системе служебных назначений и перемещений в условиях военного и мирного времени.

Методы и материалы. В изучении биографии И.С. Остренева использованы метод историко-психологических наблюдений и синхронный метод исследования, ориентированный на определение взаимосвязи между различными явлениями и событиями. Наше исследование никоим образом не претендует на полноту сведений об И.С. Остреневе. В настоящее время это сделать довольно трудно, практически невозможно. Можно лишь попытаться, благодаря обнаруженным «новым» источникам, рассмотреть основные страницы биографии этого воеводы.

«Новые» источники указаны в кавычках, потому что они были опубликованы еще до революции 1917 года. Это два документа, относящиеся к походу воеводы кн. И.Н. Одоев-

ского в 1614 г. к Астрахани против атамана Заруцкого, которые были опубликованы в 1841 г. в Актах исторических [1].

Еще один источник был опубликован в 1892 г. Н.И. Веселовским. В нем приводятся сведения об отправке в конце 1613 г. в Персию посольства М.Н. Тиханова и персидского посла Амир Али-бека [23]. Эти источники позволяют выяснить действия И.С. Остренева при отправке первого посольства царя Михаила Романова в Персию и об его участии в борьбе против атамана Заруцкого.

Третий источник, опубликованный С.Б. Веселовским в 1912 г., содержит краткую информацию о размерах жалования И.С. Остреневу [25, стб. 251]. Остальные источники, такие как отписки воевод, разрядные записи, писцовые описания, кормленые и расходные книги различных приказов, более подробно рассмотрены в статье.

Анализ. Трудно сказать, кем были предки И.С. Остренева. Известно, что у него был старший брат Тимофей, который в 1608 г. являлся стрелецким головой в Нижнем Новгороде. Стрелецкий голова Т.С. Остренев сражался против тушинского атамана Лисовского в июне – июле 1609 г. в районе Юрьевца и Решмы под командованием будущего воеводы Царицына Мисюря Соловцова [3, с. 285; 20]. После Тимофея Иван Остренев стал стрелецким головой в Нижнем Новгороде (в 1613 г. или несколько ранее), заняв место старшего брата.

Некий Тимофей Остренев (отчество неизвестно) упоминается накануне Смутного времени как голова конных казаков из Венева, небольшой крепости, расположенной между Тулой и Зарайском. Этот голова Тимофей Остренев в 1604 г. с сотником и с отрядом в 106 «конных казаков с пищальми» был отправлен воевать против Лжедмитрия I [28, с. 383]. Возможно, что здесь речь идет о брате И.С. Остренева.

Об отце нашего героя Степане Остреневе сведений пока обнаружить не удалось, отчество его не выяснено. Во второй половине XVI – начале XVII в. в ряде источников упоминаются некоторые Остреневы. Среди новиков из Можайска упоминается в 1596 г. Иван Шемякин сын Остренев с окладом 200 чети [16, с. 148]. Среди Остреневых были и дьяки, и городовые приказчики. В Туле в 1612 г. городовым приказчиком был некий

Юрий Остренев [2, с. 94]. Алексей Остренев в начале XVII в. был дьяком Галицкой чети (пожалован в 1604 г. с окладом в 30 руб.) [14, с. 12]. Он упоминается в Описи Архива Посольского приказа дьяком, которого планировали отправить в Персию вместе с Иваном Ромодановским и Иванисом Есиповым [21, с. 285]. Это посольство было отправлено в 1606 г. и добралось только до Царицына. Первый посол И. Ромодановский был убит самозванцем Августом, а второй посол стал воровским воеводой Царицына в результате восстания против царя Василия Шуйского. Судьба дьяка Алексея Остренева неизвестна.

Возможно, что кто-то из них был близким родственником И.С. Остренева и его отца Степана.

Помощь в выяснении происхождения Остреневых и начала службы братьев Тимофея и Ивана могут оказать курмышские десяти и документы об их земельных владениях (дозорные и писцовые книги). В НИОР РГБ (ОР. Ф. 178.1, к. 10973, ед. 44) сохранилась «Выпись из писцовых книг» о поместье курмышского жильца Ивана Степанова сына Остренева в селе Чернухе. В конце XVI в. поместья И.С. Остренева видим в Курмышском уезде (Курмыш издавна тяготел к Нижнему Новгороду, поэтому многие нижегородцы владели землями и в Курмышском уезде).

В дозорной книге Силы Никитича Грекова и подьячего Климентия Козодавлева поместно-вотчинных земель Нижегородского уезда 1612/13 г. также говорится про курмышского жильца Ивана Степанова сына Остренева. За ним числилось поместье – деревня Охотино Закудемского стана Нижегородского уезда: двор помещиков, два двора людских и два крестьянских [4, с. 439].

Второй источник – Писцовая книга Дмитрия Васильевича Лодыгина, Василия Ивановича Полтева и дьяка Дементия Образцова того же самого Закудемского стана Нижегородского уезда, она составлена через 10 лет после дозора С.Н. Грекова (в 1621–1623 гг.). В этой писцовой книге И.С. Остренев упоминается как владелец поместья, смежного с вотчиной Нижегородского Вознесенского Печерского монастыря близ сельца Берелтяева и села Никольского: здесь указано, что межа проходит близ леса курмышан

Елизарья Тимофеева сына и Ивана Степанова сына «Стреневых» [4, с. 1009].

В ряде других источников фамилия Ивана Остренева писалась как Истренев. Можно предположить, что упомянутый Елизарий Тимофеев сын Стренев (Истренев, Остренев) был племянником Ивана Остренева, получившим после смерти отца (Т.С. Остренева) его земли.

В этой же писцовой книге имеется еще одно упоминание о владениях И.С. Остренева, когда писцы описывали вотчину Нижегородского Благовещенского монастыря в селе Плотинское и ее границы. Эта вотчина монастыря граничила с поместной землей Ивана Степанова сына Остренева. Указывалось, что И.С. Остреневу принадлежало село Чернуха (то самое!), сельцо Суворово и пустошь Володимерка Курмышского уезда [4, с. 1012–1014].

О службе И.С. Остренева в Смутное время вплоть до освобождения Москвы от поляков и избрания Михаила Романова сведений пока не обнаружено. Впервые мы видим его в источниках в 1613 года. В то время в Нижегородском уезде у И.С. Остренева были поместье и (возможно) вотчина (их названия и место расположения в источнике – документах Печатного приказа – не указывается) [9, с. 240, 244]. Он был четвертчиком Новгородской (Нижегородской) чети, получал жалование не с городом, а из чети.

В конце 1613 г. И.С. Остренев был первым помощником воеводы Нижнего Новгорода, командовал всем стрелецким гарнизоном, состоящим из приказа стрельцов численностью до 500 человек, был стрелецким головой. Известно, что во время похода против атамана Заруцкого в апреле – мае 1614 г. в приказе И.С. Остренева насчитывалось 400 человек [1, № 251–III, с. 416]. Скорее всего, он оставил еще сотню стрельцов своего приказа для охраны Нижнего Новгорода от возможного нападения черкас и воровских казаков.

По разрядным записям и другим источникам хорошо известно, что к началу осени 1613 г. в Нижнем Новгороде уже находились новые воеводы – боярин кн. В.И. Бахтеяров-Ростовский и С.М. Глебов, а с ними дьяк А. Вареев. Одна из первых сохранившихся грамот, адресованных этим трем воеводам, была написана в Москве 8 сентября 1613 г. [30, стб. 859].

Указанные воеводы прибыли в Нижний Новгород еще в конце июля – начале августа 1613 г., отправившись из Москвы вскоре после венчания на царство Михаила Романова. Первые грамоты от них из Нижнего Новгорода в Москву идут от августа 1613 г. [21, с. 371].

Судя по документам Печатного приказа, в июле 1613 г. во время торжеств, связанных с венчанием Михаила Романова на царство, в Москве вместе с будущими воеводами Нижнего Новгорода находился и И.С. Остренев. Тогда же он написал челобитную о своих поместье и вотчине. 15 июля 1613 г. была запечатана грамота в Нижегородский уезд по челобитью Ивана Остренева на старое поместье. Следовательно, его старое поместье находилось в Нижегородском уезде. С него взято пошлины полполтины. На следующий день (16 июля 1613 г.) была запечатана «жаловальная грамота Ивана Остренева красною печатью на старую вотчину». В отличие от предыдущей записи, здесь не было указано, в какой уезд запечатана грамота на вотчину, поэтому трудно сказать, где именно находилась эта «старая вотчина», возможно в том же Нижегородском уезде. Вновь с него была взята пошлина полполтины [9, с. 240, 244]. Не исключено, что эти пожалования были связаны с его назначением головой в Нижний Новгород. Перед ответственными назначениями просьбы челобитчиков обычно удовлетворялись.

Стрелецкий гарнизон Нижнего Новгорода во время Смуты постоянно пополнялся новыми людьми, были большие потери, в связи с боевыми действиями текучесть кадров была высокой. Правительство Михаила Романова, как писал П.Г. Любомиров, «довело пострадавший в боях последних лет приказ до его нормально-го состояния», то есть до прежней численности в 500 человек [17, с. 6]. Пополнение стрелецкого приказа только за счет местного элемента не могло быть осуществлено. Можно считать, что значительная часть стрелецкого гарнизона Нижнего Новгорода в 1613 г. – это пришлый элемент, не имеющий прочных корней в городе.

Стрелецкий голова являлся первым помощником воеводы. Он обычно вел переговоры с посадскими старостами города. Известно о двух вопросах, которые пришлось в

это время решать И.С. Остреневу с местными жителями.

Первый вопрос, связанный с укреплением обороноспособности Нижнего Новгорода от возможного нападения черкас, не очень интересовал посадских людей, которые отказывались подчиниться стрелецкому голове И.С. Остреневу. 20 и 21 декабря 1613 г. воеводы Нижнего Новгорода получили тревожные «черкасские вести» от воевод Ярославля и Романова о том, что черкасы разоряют эти уезды, «село Даниловское выжгли и приказщика Федора Шишкина, и крестьян побили, и государевы лошади поймали», собираются идти мимо Нижнего Новгорода на Павлово [23, с. 225].

Получив эти тревожные сообщения, воевода Нижнего Новгорода кн. В.А. Бахтеяров-Ростовский отправил И.С. Остренева в земскую избу к земским старостам Петру Протопопову «с товарищи» говорить «о ратном деле». Необходимо было укрепить глухие улицы и переулки. В прежние времена перед «воровским приходом» они были перегорожены, это требовалось снова осуществить в ближайшие дни. На берегу реки от Благовещенского до Зачатейского монастыря по земским дворам надо было поставить стрельцов 300 человек. Выслушав Ивана Остренева (а может, не дослушав его) земский староста Третьяк Луковников его «за то лаял и по щекам бил». Этот же Третьяк Луковников бил и драл за бороду также пятидесятника стрелецкого Ивана Сырохвата [23, с. 225]. Видим, что И. Остренев не пользовался авторитетом среди верхушки посадских людей Нижнего Новгорода, которые особо не считались с его указаниями, даже могли пустить в ход кулаки и поднять руку на стрелецкого голову.

Расследование этого дела было поручено Василию Гавриловичу Коробьину, который в Нижнем Новгороде занимался отправкой русского и персидского посольств в Персию. В.Г. Коробьин докладывал, что он «сыскивал накрепко», а обыскные речи посадских людей и «за отцов их духовных руками» отправил в Москву [23, с. 225–226].

Второй вопрос, который пытался, но не смог решить с посадскими людьми города по указанию воевод Иван Остренев, – это сбор у жителей города лошадей для обеспечения

зимнего пути посольства в Персию Михаила Никитича Тиханова. И.С. Остреневу пришлось испытать на себе весь гнев местных жителей, которые не желали отдавать своих лошадей посольскому каравану.

В царском указе В.Г. Коробьину говорится о форменном бунте нижегородцев: они обесчестили боярина и воеводу, «в съезжей избе сотников побили, воеводу и его людей лаяли». Вновь повторяется, что земский староста (правда, приводится другое имя – Петр Луковник) «голову стрелецкого Ивана Остренева обесчестил, бил по щекам», нижегородские посадские люди проявили «самовольство и непослушание великое» [23, с. 156–158].

Такие действия нижегородцев зимой 1614 г. по обеспечению лошадьми посольства М.Н. Тиханова, конечно же, не были открытым саботажем. Дело в том, что в городе на тот момент просто нельзя было купить ногайских лошадей по заявленной из Москвы цене. В этот период современники регистрируют их значительное подорожание. Да и сами послы отказывались от предоставляемых им горожанами коней, ссылаясь на то, что они «худы» [19, с. 253–254].

Получив указ из Москвы, В.Г. Коробьин 16 января собрал нижегородских земских старост, целовальников и посадских людей. После «беседы» и проведения «разъяснительной работы» с посадскими людьми к 22 января все лошади были собраны. Земские старосты Петрушка Протопопов, Тренька Ондреев «с товарищи» и все посадские люди оправдывались тем, что в царской грамоте предписывалось собрать лошадей не только с посадских людей, но и с дворян, детей боярских и монастырей, а воеводы требовали лошадей только с посадских людей, а с монастырей, дворян и детей боярских ни одной лошади не взяли. К тому же о новых ценах на лошадей воеводы, якобы, им сказали только к 17 января. Эту челобитную подписали 36 человек. В.Г. Коробьин сообщал, что старосты Петра Луковника, который не подчинялся указаниям Ивана Остренева, в Нижнем Новгороде нет, есть Третьяк Луковник, он взят посадской общиной на поруки [23, с. 193–196].

К концу января 1614 г. не только лошади, но и продовольствие с зимней одеждой были

подготовлены и доставлены по назначению. 30 января 1614 г. русское и персидское посольства М.Н. Тиханова и Амир Али-бека направились из Нижнего Новгорода через Алатырь на Самару. 7 февраля послы уже находились в Алатыре. И.С. Остренев сопровождал этих русских и персидских послов из Нижнего Новгорода до Алатыря, ему было дано в дорогу до Алатыря 15 рублей на покупку кормов для посольских лошадей, он был приставом у персидского посла Амир Али-бека. В качестве охраны послов вместе с И.С. Остреневым были посланы 30 стрельцов его приказа, а в качестве возчиков посольских до Алатыря – еще 18 стрельцов [23, с. 200–201, 205–209].

Накануне отъезда из Нижнего Новгорода И.С. Остренев получил секретное указание от воевод – по пути из Нижнего до Алатыря выкрасть у персидского посла литовских людей, которых персы везли с собой в Иран [23, с. 201–205]. Это сделать не удалось, так как персидский посол вез этих слуг скованными, все время держал их при себе [23, с. 215–216].

6 февраля 1614 г. воеводы Нижнего Новгорода получили донесение от И.С. Остренева, что послы дошли до Троицкой вотчины, до деревни Бутурлина, от Нижнего 80 верст [23, с. 211–212].

7 февраля 1614 г. послы вместе с И.С. Остреневым и его людьми прибыли на Алатырь, а 11 февраля отправились далее на Самару. Теперь этих послов из Алатыря до Самары сопровождали уже другие служилые люди (алатырские казаки, 26 человек) [23, с. 213–215].

И.С. Остренев со своими стрельцами, выполнив свою миссию по передаче послов воеводам Алатыря Петру Бутурлину и Семenu Беклемишеву, направился в обратный путь домой. Во второй половине февраля он вернулся в Нижний Новгород. Вскоре ему предстоял новый тяжелый поход.

И.С. Остренев со своим приказом в составе 400 нижегородских стрельцов 11 апреля 1614 г. отправился из Нижнего Новгорода в Казань к главному воеводе кн. И.Н. Одоевскому, который готовился к походу по Волге к Астрахани против атамана Заруцкого. Вместе с приказом И.С. Остренева воеводы Нижнего отправили с головой Михаилом Харламовым 200 нижегородских иноземцев («Литвы и Немец») и

100 арзамасских стрельцов. Все они плыли по Волге, как только начался ледоход (навигация началась рано, сказано – «со лдом вместе»). Одновременно из Нижнего в Казань воеводы отправили списки этих служилых людей со специальным гонцом. 16 апреля это письмо было получено воеводой кн. И.Н. Одоевским, который находился в Казани, готовясь отплыть в Самару [1, № 251–III, с. 416].

Уже в мае – июне 1614 г. И. Остренев участвовал в походе на Астрахань против Заруцкого в составе судовой рати князя И.Н. Одоевского.

В Карамзинском хронографе отмечено, что из Нижнего Новгорода были отправлены «Литва и Немцы и голова стрелецкой Иван Истренев, с Нижегородским приказом, а с ним пятьсот человек, да из Казани из пригородов дети боярские, да из Казани же три приказа стрельцов, а голова Михайло Соловцов, Гордей Пальчиков, Сергии Соковнин, да пригородочных стрельцов пятьсот человек, голова у них Байбай Гольчин» [11, с. 361].

В середине мая 1614 г. И.С. Остренев со своим приказом, а также еще 5 приказов стрельцов находились в Самаре. Узнав о последних событиях в Астрахани (освобождение города стрелецким головой Василием Хохловым и бегство Заруцкого), воевода Одоевский 17 мая приказал немедленно двигаться 6 стрелецким головам к Астрахани.

Таким образом, в составе передового отряда, отправленного из Самары, были шесть стрелецких голов со своими приказами [1, № 265, с. 430–432]. В авангарде этого отряда находились головы Баим Голчин и Иван Остренев. Сам главный воевода кн. И.Н. Одоевский, приказав шести стрелецким головам двигаться наспех к Астрахани, отплыл вслед за ними из Самары 19 мая с основными силами, состоящими преимущественно из служилых людей по отечеству.

Хорошо известна переписка воеводы кн. - И.Н. Одоевского с этими шестью стрелецкими начальниками, которые разрешили стрельцам 21 мая сделать остановку на Саратовском городище (стрельцы копали ямы, искали свои спрятанные вещи, колокола) [1, № 273, с. 441–442]. И это – вместо того, чтобы быстрее плыть к Астрахани! Воевода кн. И.Н. Одоевский писал

Василию Хохлову в Астрахань, что он и основное войско «*пошли с Саратовского городища к Астрахани со всеми ратными людьми, Майя в 23 день... наспех, днем и ночью*» [1, № 15, с. 14–15].

29 мая 1614 г., за день до прибытия в Астрахань, воевода И.Н. Одоевский писал в Астрахань Василию Хохлову, что стрелецкие головы Баим Голчин и Иван Остренев со своими приказами получили указание стоять «на Вятской перекопе». В. Хохлов должен был дать Б. Голчину и И. Остреневу «знатаков», хорошо знающих окрестные места [1, № 280, с. 446].

В июне 1614 г. И.С. Остренев вместе с Иваном Чертковым совершил поход из Астрахани на Яик на Медвежий остров против волжских казаков Заруцкого. В отписке новым воеводам Самары кн. В.И. Туренину и кн. М.В. Белосельскому боярин кн. И.Н. Одоевский 30 августа 1614 г. сообщал, что «*Иван Чертков да Иван Остренев на Яике казаков многих побили и живых поимали и городок их взяли и знамена, которые у казаков были, Ивашка Заруцкого поимали, и Янараслана Урусова с детми, и Иштерека князя аманатов взяли, а утекли с бою казаки на лес и в болотах немногие*» [1, № 42, с. 38]. Это письмо было отправлено воеводам Самары с соратником Ивана Остренева по бою на Медвеьем острове Иваном Чертковым. И.С. Остренев сопровождал И. Черткова до Казани, завершив Астраханскую службу.

Возвращаясь из Астрахани, И.С. Остренев со своими людьми выполнял еще одно ответственное поручение. Он вместе с И. Чертковым сопровождал до Казани знатных пленников, точнее – заложников-аманатов, и кроме того – кумыцкого посла от князя Гирея, а также первого посла шаха Аббаса к царю Михаилу Романову. В роли шахского посла выступал купец Муртаза, с ним были 6 человек и много товаров, предназначенных для царского двора. Этому купчине Муртазе царские власти оказывали особое внимание, удовлетворяя многие его просьбы. Можно привести пример, когда по жалобе Муртазы на воеводу Астрахани боярина кн. И.Н. Одоевского, окольного С.В. Головина и дьяка В. Юдина против воевод было возбуждено следственное дело, в Астрахань был отправлен царс-

кий уполномоченный кн. И.М. Борятинский, в ходе сыска опросу подверглись все жители Астрахани.

12 октября 1614 г. И. Остренев (в документе – Стренев) прибыл в Казань, передав знатных заложников и послов с их товарами местным воеводам кн. И.М. Воротынского и кн. Ю.П. Ушатому. В донесении этих воевод, полученном в Москве 3 ноября, сообщалось, что 12 октября в Казань прислали «*из Асторохани с Ываном Стреневым да с Ываном Чертковым Янараслан мурзу Урусова да князя Ивана Янарасланова сына, да князя Ондreja Сатыева, да князя Петра Канмурзина, да кизылбашкого шах Аббасова купчину Муртозу, да кумыцкого Гирея князя посла Толмудука*» [24, с. 14–15]. Отметим, что Иван Остренев записан здесь первым, а Иван Чертков – вторым, что свидетельствует о главной роли И.С. Остренева в доставке этих людей в Казань.

В ноябре 1614 г. И.С. Остренев находился уже в Москве. 28 ноября 1614 г. «*нижегородскому голове стрелецкому Ивану Остреневу на нынешней на 123 год*» было дано 30 рублей «*государева денежного головно-го жалования*». Он был четвертиком Нижегородской чети с окладом в 30 руб., получил жалование в самом начале года, без задержки, уже осенью 1614 года. Это тоже является в какой-то степени видом поощрения за службу [25, стб. 251].

Соратники И.С. Остренева по походу казанские стрелецкие головы Сунгур Соковнин и Гордей Пальчиков со своими приказами, как и значительная часть нижегородских иноземцев в 1615 и 1616 гг., продолжали нести службу в Астрахани. На следующий год мы видим И.Г. Черткова также стрелецким головой в Астрахани. Все они в июле – августе 1616 г. подверглись опросу во время сыска комиссией кн. И.М. Борятинского [24, с. 84–111].

Сведений о том, где находился И.С. Остренев за период с конца 1614 и до начала 1617 г., пока не обнаружено. По-видимому, уже в 1615 г. он вернулся в Нижний Новгород.

В 1617 г. И.С. Остренев сменил в Царицыне первого воеводу Мисюря Соловцова [8, стб. 296; 13, стб. 406]. Источников о его царицынской службе пока не обнаружено, неизвестны ни его отписки в Москву, ни царские

грамоты к нему. Но можно представить, чем занимался царицынский воевода в это время и каков был состав гарнизона Царицына при И.С. Остреневе.

Важной задачей для воеводы Царицына было обеспечение безопасности посольских караванов, направляющихся по Волге в сторону Саратова и Астрахани. Другой задачей оставалась борьба с воровскими казаками на Волге.

Важным источником о состоянии Царицына в годы воеводства Ивана Остренева являются документы из фонда 396 РГАДА (Архив Оружейной палаты). Это так называемые Расходные книги Казенного двора, содержащие информацию о пожалованиях служилым людям за различные службы. А.В. Малов одним из первых широко использовал данные источники, выписав из 9 книг этого фонда имена всех служилых людей, чья служба так или иначе была связана с Царицыным за период от возобновления этого города-крепости в 1615 г. и вплоть до 1622 г. [18].

В Расходных книгах приводятся имена 72 служилых людей, пожалованных за Царицынскую службу в период 1615–1622 гг., некоторые из них пожалованы по несколько раз (в основном – тканями), в том числе за время службы И. Остренева награды в Москве получили 25 человек (8 июля 1617 г., 3 и 31 января, 17 апреля и 29 сентября 1618 г.). Это позволяет уточнить имена многих служилых людей и выяснить состав гарнизона Царицына в указанные годы. Ранее, благодаря публикации И.Е. Забелиным документов из Архива Оружейной палаты [10] и изысканиям И.О. Тюменцева [29, с. 184–185], были известны имена менее десятка служилых людей, чья служба в эти годы была связана с Царицыным, теперь их стало намного больше.

Гарнизон Царицына в 1616–1618 гг. состоял из небольшого количества алатырских, казанских, курмышских и других детей боярских, прибывших на строительство города с первым воеводой Мисюрем Соловцовым в сентябре 1615 года. Воевода писал, что строительство острога началось 28 сентября 1615 г.: «*Сентября в 28 день, как почали на Царицыне острог ставить*» [24, с. 257–258].

Это курмышские дети боярские Богдан Моклоков, Степан Евлашов, казанский жилец Иван Языков, алатырцы Иван Пасмуров, Фе-

дор Бурцев. Из других источников известны курмышские дети боярские, прибывшие в Царицын вместе с Мисюрем Соловцовым: Федор Васильевич Дубенский [15, с. 113], Кондратий Шахматов, Борис Сивцов [24, с. 257–258]. Курмышские дети боярские Федор Васильевич Дубенский и Степан Васильевич Евлашов были четвертчиками Костромской чети, ранее они участвовали в Саратовском осадном сиденье 1607–1608 гг. и других событиях Смуты [26]. С.В. Евлашова вполне можно соотнести со Степаном Евлашовым, служившим на Царицыне, о котором А.В. Малов писал, что «*о жизни и службе сведений пока найти не удалось*» [18, с. 191].

Среди этих служилых людей по отчеству был первый стрелецкий голова нового Царицына Степан Васильевич Мертваго (Мертвой), который уже в 1616 г. отличился, командуя стрелецким гарнизоном Царицына в борьбе против воровских казаков. Вместо С.В. Мертваго стрелецким приказом в Царицыне позже стал командовать Андреян Черевин [22, с. 69]. Известны имена трех царицынских детей боярских в 1617–1618 гг., которые служили здесь вместе с Иваном Остреневым. Это Федор Ярышкин, Иван Быков, Василий Хромой, которые неоднократно ездили в Москву с донесениями [18, с. 193–196].

Стрельцы составляли основу гарнизона Царицына. Их было около 300 человек (известны имена 3 стрелецких сотников в это время). Большинство из них ранее не служили на Царицыне. От стрельцов прежнего Царицына осталось очень мало людей, которые уцелели после всех событий Смутного времени и вернулись в свой город. Стрелецкий гарнизон Царицына теперь комплектовался заново, но большинство прибывших стрельцов потом осталось в этом городе.

Часть стрельцов-годовальщиков через некоторое время вернулась в свои города (Самара, Алатырь, Казань и др.). Со временем в Царицыне сформировался костяк местного стрелецкого гарнизона в количестве 300–350 человек (200–250 пеших и 100 конных стрельцов) [13, стб. 1143].

Аналогичную ситуацию мы наблюдаем в Астрахани. В 1616 г. в 3 приказах астраханских стрельцов подавляющее большинство, судя по прозвищам, было из других городов

(из 530 известных по именам астраханских стрельцов, по подсчетам И.И. Смирнова, только 167 человек были постоянными жителями Астрахани, а остальные, свыше 360, – выходцы из «самых различных городов Русского государства») [24, с. 84–112; 27, с. 231–233].

Одним из первых был награжден в Москве царицынский стрелец Василий Агафонов вместе с 6 товарищами 25 февраля 1616 г. «за царицынской выход и за службу и за сеунч», а через несколько дней, 2 марта 1616 г., – «за Царицынское острожное дело, что они острог и церкви поставили, и за приезд» [18, с. 193]. Через полтора года, 26 октября 1617 г., **самарский** стрелецкий пятидесятник Василий Агафонов был награжден в Москве «за Саратовское городовое поставление» [10, стб. 118]. Видимо, этот Василий Агафонов был изначально самарским стрельцом, отправленным вместе с другими на строительство Царицына, а после приезда в Москву он получил повышение по службе, стал стрелецким пятидесятником и в 1616–1617 гг. был направлен на строительство новой Саратовской крепости.

Известны 3 царицынских стрелецких сотника, которые упоминаются в источниках в 1617–1618 гг., в период воеводства И.С. Остренева. Это Данила Ватманов, Четвертой Дмитриев, Константин Ступин. Известны также 5 стрелецких пятидесятников, в эти годы проходящих службу в Царицыне, которые доставляли донесения в Москву. Из них Потап Васильев был пятидесятником конных стрельцов, остальные четверо просто указаны как стрелецкие пятидесятники. Это Первой Иванов, Замятня Полуектов, Лифантий Самсонов, Иван Федоров.

Среди гонцов из Царицына в Москву за период 1616–1622 гг. упоминаются около 50 рядовых царицынских стрельцов (14 конных стрельцов, 6 вожей-стрельцов и еще 29 стрельцов, некоторые из них были тоже конными стрельцами). Также гонцами были около 40 других служилых людей, в основном – астраханских стрельцов (27 рядовых стрельцов, 1 пятидесятник, 3 сотника, 4 сына боярских и др.), направлявшихся с донесениями в Москву из Астрахани через Царицын, часто – в сопровождении царицынских вожей [18, с. 193–196].

В Книгах разрядных за 1625 г. впервые упоминается состав гарнизона Царицына, в котором указаны 5 детей боярских, 350 стрельцов, 3 вожа, 4 пушкаря, 4 воротника, 2 сторожа, 1 толмач и 1 кузнец [13, стб. 1143]. Посадское население долгое время отсутствовало, если не считать площадного подьячего и нескольких церковнослужителей.

Впрочем, некоторые стрельцы с самого начала службы в Царицыне привезли в новый город свои семьи. Здесь были даже взрослые дочери стрельцов, девушки на выданье. Известен случай, относящийся к прежнему воеводе Царицына Мисюрю Соловцову, которого персидский купец Хозя Незамедин обвинял в том, что тот хотел крестить его слугу и женить его в Царицыне на русской девке. В ответ сам воевода Соловцов оправдывался тем, что хотя этот слуга Богдашка просил его крестить в Царицыне, но в связи с тем, что церковь еще не была построена, его отправили для крещения в Астрахань [24, с. 71, 74, 82–84, 257–258].

Таким был Царицын к моменту приезда в город нового воеводы И.С. Остренева. Ему неоднократно приходилось отправлять в Москву служилых людей с важными донесениями. Одной из таких конных станиц из Царицына, прибывших «через поле» в Москву в **июле 1617 г.**, командовал алатырец Федор Бурцев. С ним вместе прибыли в Москву из Царицына царицынский вож Архип Гаврилов, стрелецкий пятидесятник Потап Васильев и 9 рядовых царицынских стрельцов (Семен Титов, Остафий Семенов, Мина Федоров, Максим Григорьев, Данила Кузмин, Смола Ефимов, Семен Копыто, Ерофей Степанов, Ждан Петров). Все они были награждены в Москве «за «царицынскую службу и за выход». В данном случае под словом «выход» подразумевался приезд в Москву с важным донесением от воеводы. Ф. Бурцев получил «*портище сукна настрафиля лазоревого, дараги зеленые*», а остальные – «*по портищу сукна настрафиля лазоревого*» [18, с. 193–194].

Известна еще одна станица, отправленная в конце ноября – начале декабря 1617 г. И.С. Остреневым в Москву. В нее входили сотник стрелецкий Константин Ступин, конные стрельцы пятидесятник Потап Васильев, рядовые Андрей Иевлев, Иван Нагиба,

Владимир Иванов. Все они получили в Москве 3 января 1618 г. по портишу сукна настрафиля лазоревого – «за службу и за выход». Пятидесятник Потап Васильев вторично за полгода был отправлен в Москву (в июне и в конце ноября 1617 г.). 31 января 1618 г. за «царицынскую службу и за выход» был награжден алатырец Иван Пасмуров. 17 апреля 1618 г. другие царицынские станичники были награждены «за службу и за выход» – это царицынский жилец Иван Быков и царицынский стрелецкий пятидесятник Первой Иванов [18, с. 193–194].

Первое хлопотное дело, которое пришлось решать на новом месте воеводе И.С. Остреневу, – это обеспечение безопасного плавания русского и персидского посольства, особенно если учесть, что именно везли с собой эти послы. Летом 1617 г. из Персии возвращались московские посланники Федор Исаков Леонтьев и дьяк Богдан Тимофеев, отправленные туда еще в 1616 году. С ними вместе направлялись в Москву персидские послы Кай-Салтан и Булат-бек. Состав персидского посольства – 42 человека, а посольства Ф.И. Леонтьева – 13 человек. Оба посольства прибыли на Терек 10 июня 1617 года. Послы везли в Москву богатые подарки от шаха Аббаса, а главное – «вспомогательную казну», серебро, которого так не доставало разоренному Русскому государству. Деньги – 100 слитков серебра, примерно 7 000 рублей – сумма немалая, хотя русское правительство рассчитывало получить от шаха намного больше – 100–400 тыс. руб. [24, с. 311, 314, 660, 663, 693]. Так что хлопот с этим караваном у воеводы Царицына И.С. Остренева было немало. Послы приехали в Москву в начале ноября 1617 г., следовательно в Царицыне были в сентябре 1617 года.

Отправив это посольство в сопровождении надежной охраны (не менее 100 стрельцов) вверх по Волге к Саратову, И.С. Остренев немедленно сообщил об этом в Москву.

На следующий год, уже под конец службы в Царицыне, И.С. Остреневу пришлось вновь встречать посольский караван, теперь направлявшийся из Москвы в сторону Астрахани. Это было большое посольство к шаху Аббасу, возглавлял которое не посланник, а посол князь Михаил Петрович Борятинский, его помощник дворянин Иван Иванович Чичерин

и дьяк Михаил Тюхин. С ними же возвращались домой в Персию персидские послы Кай-Салтан и Булат-бек. 22 июня караван отплыл из Казани, 11 июля прибыл в Астрахань [24, с. 396]. Маршрут известен: Казань – Самара – Саратов – Царицын – Астрахань. 5–7 июля караван находился в Царицыне, именно в это время воевода И.С. Остренев встречал и провожал русских и персидских послов, выделив для охраны и сопровождения до Астрахани 100 царицынских стрельцов.

Осенью 1618 г. Ивана Остренева сменил в Царицыне новый воевода Федор Васильевич Левашов [8, стб. 349; 13, стб. 544].

Дальнейших сведений об Иване Остреневе пока не найдено, год смерти его и семейное положение неизвестны. Упоминание его в писцовой книге Д.В. Лодыгина, В.И. Полтева и дьяка Д. Образцова свидетельствует о том, что он был жив в 1621–1623 гг. на момент составления данной писцовой книги.

Результаты. В заключение подчеркнем, что перед нами проходит интересная судьба служилого человека Смутного времени, где переплелись походы и службы. Мы видим Ивана Остренева и в Нижнем Новгороде, и на Алатыре, и в Астрахани, и на воеводском посту в Царицыне. Спокойной мирной жизни таких людей вокруг домашнего очага, в окружении жены и детей, вплоть до преклонного возраста мы не увидим. Их земельные владения, вотчины и поместья были предназначены прежде всего для полного снаряжения конного воина, для готовности его к дальним походам. Приведенные данные о жизненном пути одного из малоизвестных воевод Царицына, несмотря на их неполноту, позволяют в какой-то мере представить облик этого служилого человека.

Собранные материалы характеризуют один из самых ранних исторических периодов жизни в Царицыне, о котором не сохранилось каких-либо систематизированных сведений в источниках и мало что написано в историографии.

БЛАГОДАРНОСТИ

Выражаю особую благодарность Максиму Юрьевичу Романову и Борису Моисеевичу Пудалову за ценные советы и предоставление ряда документов, использованных в настоящей работе.

ACKNOWLEDGEMENTS

I would like to express special gratitude to Maxim Yurievich Romanov and Boris Moiseevich Pudalov for valuable advices and the provision of a number of documents used in this work.

СПИСОК ЛИТЕРАТУРЫ

1. Акты исторические, собранные и изданные Археографическою комиссиею : в 5 т. Т. 3 : 1613–1645 гг. – СПб. : Тип. Экспедиции заготовления гос. бумаг, 1841. – 538 с.

2. Акты подмосковных ополчений и земского собора 1611–1613 гг. / собр. и ред. С. Б. Веселовский // Чтения в Императорском обществе истории и древностей российских при Московском университете (далее – ЧОИДР). – 1911. – Кн. 4 (239). – С. I–XIV, 1–228. – (Смутное время Московского государства ; вып. 5).

3. Антонов, А. В. К начальной истории Нижегородского ополчения / А. В. Антонов // Антонов, А. В. Историко-археографические исследования: Россия XV – начала XVII века / А. В. Антонов. – М. : Древлехранилище, 2013. – С. 264–336.

4. Антонов, А. В. Материалы по истории Нижегородского края конца XVI – первой четверти XVII века. В 2 ч. Ч. 1 / А. В. Антонов. – М. : Древлехранилище, 2015. – 1033, [2] с.

5. Барсуков, А. П. Списки городских воевод и других лиц воеводского управления Московского государства XVII столетия: по напечатанным правительственным актам / А. П. Барсуков. – СПб. : Тип. М. М. Стасюлевича, 1902. – IX, 611 с.

6. Бушев, П. П. История посольств и дипломатических отношений Русского и Иранского государств в 1613–1621 гг. (по русским архивам) / П. П. Бушев. – М. : Наука, 1987. – 278, [2] с.

7. Гераклитов, А. А. Список саратовских и царицынских воевод XVII в. / А. А. Гераклитов // Тр. СУАК. Вып. 30. – Саратов, 1913. – С. 61–82.

8. Дворцовые разряды, по высочайшему повелению изданные II-м отделением Собственной Его Императорского Величества канцелярии. Т. 1 : 1612–1628. – СПб. : Тип. II отд-ния Собственной Его Императорского Величества канцелярии, 1850. – XII стб., 1224 стб.

9. Документы Печатного приказа (1613–1615 гг.) / сост. С. Б. Веселовский, подгот. к печати Н. К. Ткачева, отв. ред. Б. В. Левшин. – М. : Наука, 1994. – 479 с.

10. Забелин, И. Е. Дополнения к Дворцовым разрядам, по поручению графа Д. Н. Блудова, собранные из книг и столбцов прежде бывших Дворцовых приказов архива Оружейной палаты Ив. За-

белиным (1613–1634 гг.) / И. Е. Забелин. – Ч. 1. – М. : Тип. II отд-ния Собственной Его Императорского Величества канцелярии, 1882. – XV с., 912 стб.

11. Изборник славянских и русских сочинений и статей, внесенных в хронографы русской редакции / собр. и изд. Андрей Попов (приложение к Обзору Хронографов русской редакции). – М. : Тип. А. И. Мамонтова и К°, 1869. – II, 541, [6] с.

12. Клушин, А. А. Царицынские воеводы, коменданты и городничие (1589–1862) / А. А. Клушин // Нижне-Волжский исторический сборник Царицынского генеалогического общества. Вып. 8. – Волгоград : Изд-во ЦГО, 2015. – 238 [2] с., 4 с., ил.

13. Книги разрядные по официальным оних спискам изданныя с высочайшаго соизволения II-м отделением Собственной Его Императорского Величества канцелярии. – СПб. : Тип. II отд-ния Собственной Его Императорского Величества канцелярии, 1853. – Т. 1. – XV, II с., 1380 стб.

14. Кормленая книга Галицкой Четверти 7112 г. : Четвертчики Смутного времени. 1604–1617 гг. / предисл. Л. М. Сухотина // ЧОИДР. – 1912. – Кн. 2 (241). – С. 1–41. – (Смутное время Московского государства ; вып. 9).

15. Кормленая книга Костромской чети 1613–1627 годов / публ. А. Н. Зерцалов // РИБ. В 39 т. Т. 15. – СПб., 1894. – С. I–XXII, 1–209, 1–22 (указатель).

16. Лихачев, Н. П. Десять новиков, поверстанных в 1596 г. / Н. П. Лихачев // Известия русского генеалогического общества. – 1909. – Вып. 3. – С. 113–209.

17. Любомиров, П. Г. Очерк истории нижегородского ополчения 1611–1613 гг. / П. Г. Любомиров. – М. : Соцэкгиз, 1939. – 342 с.

18. Малов, А. В. Царицынские службы и царицынские служилые люди в расходных книгах Казенного двора. 124-й (1615/16) – 130-й (1621/22) годы / А. В. Малов // Вестник Волгоградского государственного университета. Серия 4, История. Регионоведение. Международные отношения. – 2019. – Т. 24, № 2. – С. 184–202. – DOI: <https://doi.org/10.15688/jvolsu4.2019.2.16>

19. Моисеев, М. В. «Проваленная миссия». Посольство М. Н. Тиханова в Иран в 1613–1615 годы / М. В. Моисеев // Мининские чтения : сб. науч. тр. по истории Смутного времени в России начала XVII в. В память 400-летия Нижегородского Подвига. – Н. Новгород : Кварц, 2012. – С. 251–260.

20. Наказная память боярина и воеводы Ф. И. Шереметева письменному голове М. И. Соловцову и стрелецким головам Б. А. Износкову и Т. С. Остреневу о сопровождении наряда, казны и рыбы из Городца в Балахну. 1609 год, 28 июня // Акты, относящиеся до юридического быта древней России. – СПб. : Тип. Императ. Акад. наук, 1864. – Т. 2, № 230-6. – Стб. 676–677.

21. Описание архива Посольского приказа 1626 года. В 2 ч. Ч. 1 / под ред. С. О. Шмидта. – М. : Гл. арх. упр. при СМ СССР ; ЦГАДА ; Археогр. ком. при Отд-нии истории АН СССР, 1977. – 416 с.

22. Осадный список 1618 г. / сост. Ю. В. Анхимюк, А. П. Павлов // Памятники истории Восточной Европы. Источники XV–XVII вв. Т. VIII. – М. ; Варшава : Древлехранилище, 2009. – 683 с.

23. Памятники дипломатических и торговых сношений Московской Руси с Персией : в 3 т. Т. 2 : Царствование Бориса Годунова, Василия Шуйского и начало царствования Михаила Федоровича / под ред. Н. И. Веселовского // Труды Восточного отделения императорского Русского археологического общества. Т. 21. – СПб. : Лештуковская Паровая Скоропечатня П.О. Яблонского, 1892. – 451 с.

24. Памятники дипломатических и торговых сношений Московской Руси с Персией : в 3 т. Т. 3 : Царствование Михаила Федоровича (продолжение) / под ред. Н. И. Веселовского // Труды Восточного отделения императорского Русского археологического общества. Т. 22. – СПб. : Лештуковская Паровая Скоропечатня П.О. Яблонского, 1898. – 731 с.

25. Приходно-расходные книги московских приказов. Кн. 1 // РИБ : в 39 т. – М. : Синодальная тип., 1912. – Т. 28. – С. I–IV, стб. 1–1012.

26. Рабинович, Я. Н. Саратов в Смутное время (1606–1614) / Я. Н. Рабинович // Известия Саратовского университета. Новая серия. Серия: История. Международные отношения. – 2017. – Т. 17, № 2. – С. 228–240.

27. Смирнов, И. И. Восстание Болотникова. 1606–1607 / Акад. наук СССР. Ленингр. отд-ние Ин-та истории. – М. : Госполитиздат, 1951. – 588 с., 3 л. ил., карт.

28. Станиславский, А. Л. Труды по истории государева двора в России XVI–XVII веков / А. Л. Станиславский. – М. : Рос. гос. гуманитар. ун-т, 2004. – 505, [1] с.

29. Тюменцев, И. О. Царицынская крепость в XVII в. / И. О. Тюменцев // Стрежень : науч. ежегодник. Вып. 2 / под ред. М. М. Загорюлько. – Волгоград : Изд-во ВолГУ, 2001. – С. 183–195.

30. Царская грамота нижегородскому воеводе князю Владимиру Бахтеярову-Ростовскому об отделении Толоконцевского Спасского монастыря из ведения Нижегородского Печерского монастыря, на основании прежних жалованных грамот. 1613, сентября 8 // РИБ : в 39 т. – СПб. : Тип. бр. Пантелеевых, 1875. – Т. 2, № 189. – Стб. 859–865.

REFERENCES

1. *Akty istoricheskie, sobrannye i izdannye Arheograficheskoy komissieyu: v 5 t. T. 3: 1613–*

1645 gg. [Historical Acts, Collected and Published by the Archaeographic Commission. In 5 Vols. Vol. 3: 1613–1645]. Saint Petersburg, Tip. Ekspeditsii zagotovleniya gos. bumag, 1841. 538 p.

2. Veselovskiy S.B., ed. *Akty podmoskovnyh opolchenij i zemskogo sobora 1611–1613 gg.* [Acts of the Moscow Region Militias and the Zemsky Cathedral of 1611–1613]. *Chteniya v Imperatorskom obshchestve istorii i drevnostej rossijskikh pri Moskovskom universitete* [Readings in the Imperial Society of Russian History and Antiquities at Moscow University], 1911, book 4 (239), pp. I–XIV, 1–228. (Smutnoe vremya Moskovskogo gosudarstva; vyp. 5 [The Time of Troubles in the Moscow State; iss. 5]).

3. Antonov A.V. *K nachalnoy istorii Nizhegorodskogo opolcheniya* [To the Initial History of the Nizhny Novgorod Militia]. Antonov A.V. *Istoriko arkhograficheskie issledovaniya: Rossiya XV – nachala XVII veka* [Historical and Archaeological Research: Russia of the 15th – Early 17th Century]. Moscow, Drevlekhranilishche Publ., 2013, pp. 264–336.

4. Antonov A.V. *Materialy po istorii Nizhegorodskogo kraja kontsa XVI – pervoj chetverti XVII veka. V 2 ch. Ch. 1* [Materials on the History of Nizhny Novgorod Region at the End of the 16th – First Quarter of the 17th Century. In 2 Parts. Part 1]. Moscow, Drevlekhranilishche Publ., 2015. 1033, 2 p.

5. Barsukov A.P. *Spiski gorodovyykh voyevod i drugikh lits voyevodskogo upravleniya Moskovskogo gosudarstva XVII stoletiya: po napechatannym pravitelstvennym aktam* [Lists of City Governors and Other Persons of the Voivodship Administration of the Moscow State of the 17th Century: According to Printed Government Acts]. Saint Petersburg, Tip. M.M. Stasyulevicha, 1902. IX, 611 p.

6. Bushev P.P. *Istoriya posolstv i diplomaticheskikh otnosheniy Russkogo i Iranskogo gosudarstv v 1613–1621 gg. (po russkim arkhivam)* [History of Embassies and Diplomatic Relations Between the Russian and Iranian States in 1613–1621 (According to the Russian Archives)]. Moscow, Nauka Publ., 1987. 278, 2 p.

7. Geraklitov A.A. *Spisok saratovskikh i tsaritsynskikh vovod XVII v.* [List of Saratov and Tsaritsyn Voivodes of the 17th C.]. *Trudy Saratovskoy uchenoy arkhivnoy komissii. Vyp. 30* [Works of Saratov Scientific Archival Commission. Iss. 30]. Saratov, 1913, pp. 61–82.

8. *Dvortsovye razryady, po vysochayshemu poveleny uizdannye II-m otdeleniem Sobstvennoy Ego Imperatorskago Velichestva kantselyarii. T. 1: 1612–1628* [Palace Ranks Issued by Royal Decree by the 2nd Branch of His Own Imperial Majesty Chancery. Vol. 1: 1612–1628]. Saint Petersburg, Tipografiya II otdeleniya Sobstvennoy Ego Imperatorskago Velichestva kantselyarii, 1850. XII col., 1224 col.

9. Veselovskiy S.B., Tkacheva N.K., Levshin B.V., eds. *Dokumenty Pechatnogo prikaza (1613–1615 gg.)* [Prikaz of the Seal Documents (1613–1615)]. Moscow, Nauka Publ., 1994. 479 p.
10. Zabelin I.E. *Dopolneniya k Dvortovym razryadam, po porucheniyu grafa D.N. Bludova, sobrannye iz knig i stolbtsov prezhe byvshikh Dvortovoykh prikazov arkhiva Oruzheynoy palaty Iv. Zabelinym (1613–1634 gg.)* [Additions to the Palace Charges Collected from Books and Columns of the Former Palace Prikazes of Armory Chamber Archive by Iv. Zabelin on Behalf of Duke D.N. Bludov (1613–1634)]. Moscow, Typ. II otd-niya Sobstvennoy Ego Imperatorskogo Velichestva kantselyarii, 1882. XV p., 912 col.
11. Popov A., ed. *Izbornik slavyanskikh i russkikh sochinenij i statej, vnesennykh v hronografy russkoj redakcii* [Collection of Slavic and Russian Works and Articles Included in the Chronographs of the Russian Edition]. Moscow, Tip. A.I. Mamontova i K^o, 1869. II, 541, 6 p.
12. Klushin A.A. Tsaritsynskie voevody, komendanty i gorodnichie (1589–1862) [Tsaritsyn Governors, Commandants and Governors (1589–1862)]. *Nizhne-Volzhskij istoricheskij sbornik Tsaritsynskogo genealogicheskogo obshchestva. Vyp. 8* [Lower Volga Historical Collection of the Tsaritsyn Genealogical Society. Iss. 8]. Volgograd, Izd-vo TsGO, 2015. 238, 2 p., 4 p., ill.
13. *Knigi razryadnye po ofitsialnym onykh spiskam izdannyya s vysochayshago soizvoleniya II-m otdeleniem Sobstvennoy Ego Imperatorskogo Velichestva kantselyarii* [Charge Books on Official Lists Published with the Royal Permission by the 2nd Branch of His Own Imperial Majesty Chancery]. Saint Petersburg, Typ. II otd-niya Sobstvennoy Ego Imperatorskogo Velichestva kantselyarii, 1853, vol. 1. XV, II p., 1380 col.
14. Kormlenaya kniga Galitskoj Chetverti 7112 g.: Chetvertchiki Smutnogo vremeni. 1604–1617 gg. [The Fed Book of the Galician Quarter 7112: Quarters of the Time of Troubles. 1604–1617 (Time of Troubles of the Moscow State. Issue 9). Prev. L.M. Sukhotina]. *Chteniya v Imperatorskom obshchestve istorii i drevnostej rossijskikh pri Moskovskom universitete* [Readings in the Imperial Society of Russian History and Antiquities at Moscow University], 1912, book 2 (241), pp. 1-41. (Smutnoe vremya Moskovskogo gosudarstva; vyp. 9 [The Time of Troubles in the Moscow State; iss. 9]).
15. Zertsalov A.N., ed. Kormlenaya kniga Kostromskoj cheti 1613–1627 godov [The Fed Book of the Kostroma Couple of 1613–1627]. *Russkaya istoricheskaya biblioteka, izdavaemaya arheograficheskoyu komissieyu. V 39 t. T. 15* [Russian Historical Library Published by the Archaeographic Commission. In 39 Vols. Vol. 15]. Saint Petersburg, s. n., 1894, pp. I–XXII, 1–209, 1–22 (indicant).
16. Lihachev N.P. Desyatny novikov, poverstannyh v 1596 g. [Ten Novices Verified in 1596]. *Izvestiya russkogo genealogicheskogo obshchestva* [News of the Russian Genealogical Society]. Saint Petersburg, 1909, iss. 3, pp. 113-209.
17. Lyubomirov P.G. *Ocherk istorii nizhegorodskogo opolcheniya 1611–1613 gg.* [Essay on the History of the Nizhny Novgorod Militia of 1611–1613]. Moscow, Sotsekgiz Publ., 1939. 342 p.
18. Malov A.V. Tsaritsynskie sluzhby i tsaritsynskie sluzhilye lyudi v rashodnykh knigah Kazennogo dvora. 124-y (1615/16) – 130-y (1621/22) gody [Service at the Fortress of Tsaritsyn and Tsaritsyn Service People in the Account Books of the Treasury Court. 1615/16–1621/22]. *Vestnik Volgogradskogo gosudarstvennogo universiteta. Seriya 4. Istoriya. Regionovedenie. Mezhdunarodnye otnosheniya* [Science Journal of Volgograd State University. History. Area Studies. International Relations], 2019, vol. 24, no. 2, pp. 184-202. DOI: <https://doi.org/10.15688/jvolsu4.2019.2.16>
19. Moiseev M.V. «Provalennaya missiya». Posol'stvo M.N. Tihanova v Iran v 1613–1615 gody [“Failed Mission”. Embassy of M.N. Tikhonov to Iran in 1613–1615]. *Mininskie chteniya: sb. nauch. tr. po istorii Smutnogo vremeni v Rossii nachala XVII v. V pamyat' 400-letiya Nizhegorodskogo Podviga* [Minin Readings. Collection of Scientific Papers on the History of the Time of Troubles in Russia at the Beginning of the 17th Century. In Memory of the 400th Anniversary of the Nizhny Novgorod Feat]. Nizhny Novgorod, «Kvarts» Publ., 2012, pp. 251-260.
20. Nakaznaya pamyat' boyarina i voevody F.I. Sheremeteva pis'mennomu golove M.I. Solovtsovu i streleckim golovam B.A. Iznoskovu i T.S. Ostrenevu o soprovozhdenii naryada, kazny i ryby iz Gorodca v Balahnu. 1609 god, 28 iyunya [Punished Memory of the Boyar and Voivode F.I. Sheremetev to the Written Head of M.I. Solovtsov and the Streltsy Heads B.A. Iznoskov and T.S. Ostrenev About Escorting the Outfit, Treasury and Fish From Gorodets to Balakhna. June 28, 1609]. *Akty, otnosyashchiesya do yuridicheskogo byta drevnej Rossii* [Acts Relating to the Legal Life of Ancient Russia]. Saint Petersburg, Tip. Imperator. Akad. nauk, 1864, vol. 2, no. 230-6, col. 676-677.
21. Shmidt S.O., ed. *Opis' arhiva Posol'skogo prikaza 1626 goda. V 2 ch. Ch. 1* [Inventory of the Archive of the Ambassador Prikaz of 1626. In 2 Parts. Part 1]. Moscow, Gl. arh. upr. pri SM SSSR; TsGADA; Arheogr. kom. pri Otd-nii istorii AN SSSR, 1977. 416 p.
22. Ankhimuk Yu.V., Pavlov A.P., ed. Osadnyy spisok 1618 g. [Siege List of 1618]. *Pamyatniki istorii Vostochnoy Evropy. Istochniki XV–XVII vv. T. VIII* [Documents of Eastern Europe History.

Sources of the 15th – 17th CC. Vol. 8]. Moscow, Warsaw, Drevlekhranilishche Publ., 2009. 683 p.

23. Veselovskiy N.I., ed. *Pamyatniki diplomaticheskikh i torgovykh snosheniy Moskovskoy Rusi s Persiyey: v 3 t. T. 2: Tsarstvovanie Borisa Godunova, Vasiliya Shuyskogo i nachalo tsarstvovaniya Mikhaila Fedorovicha* [Monuments of Diplomatic and Trade Relations of Moscow Russia with Persia. In 3 Vols. Vol. 2: The Reign of Boris Godunov, Vasily Shuisky, and the Beginning of the Reign of Mikhail Fedorovich]. *Trudy Vostochnogo otdeleniya imperatorskogo Russkogo arkheologicheskogo obshchestva* [Proceedings of the Eastern Branch of the Imperial Russian Archaeological Society]. Saint Petersburg, Leshtukovskaya Parovaya Skoropechatnya P.O. Yablonskogo, 1892, vol. 21. 451 p.

24. Veselovskiy N.I., ed. *Pamyatniki diplomaticheskikh i torgovykh snosheniy Moskovskoy Rusi s Persiyey: v 3 t. T. 3: Tsarstvovanie Mikhaila Fedorovicha (prodolzhenie)* [Monuments of Diplomatic and Trade Relations of Moscow Russia with Persia. In 3 Vols. Vol. 3: The Reign of Mikhail Fedorovich (Continued)]. *Trudy Vostochnogo otdeleniya imperatorskogo Russkogo arkheologicheskogo obshchestva* [Proceedings of the Eastern Branch of the Imperial Russian Archaeological Society]. Saint Petersburg, Leshtukovskaya Parovaya Skoropechatnya P.O. Yablonskogo, 1898, vol. 22. 731 p.

25. Prihodno-raskhodnye knigi moskovskikh prikazov. Kn. 1 [Receipt and Expense Books of Moscow Orders. Book 1]. *Russkaya istoricheskaya biblioteka: v 39 t.* [Russian Historical Library. In 39 Vols.]. Moscow, Sinodal'naya tipografiya Publ., 1912, vol. 28, pp. I-IV, col. 1-1012.

26. Rabinovich Ya.N. Saratov v Smutnoe vremya (1606–1614) [Saratov in the Time of Troubles (1606–1614)]. *Izvestiya Saratovskogo universiteta. Novaya seriya. Seriya: Istoriya. Mezhdunarodnye otnosheniya* [Izvestiya of Saratov University. History. International Relations], 2017, vol. 17, no. 2, pp. 228-240.

27. Smirnov I.I. *Vosstanie Bolotnikova. 1606–1607* [Bolotnikov's Uprising. 1606–1607]. Moscow, Gospolitizdat Publ., 1951. 588 p., 3 l. ill.

28. Stanislavsky A.L. *Trudy po istorii gosudareva dvora v Rossii XVI–XVII vekov* [Works on the History of the Sovereign's Court in Russia in the 16th – 17th Centuries]. Moscow, Ros. gos. gumanitar. un-t, 2004. 505, 1 p.

29. Tyumentsev I.O. Tsaritsynskaya krepost v XVII v. [Tsaritsyn Fortress in the 17th C.]. Zagorulko M.M., ed. *Strezhen: nauch. ezhegodnik. Vyp. 2* [Scientific Annual "Strezhen". Iss. 2]. Volgograd, Izd-vo VolGU, 2001, pp. 183-195.

30. Tsarskaya gramota nizhegorodskomu voevode knyazyu Vladimiru Bahteyarovu-Rostovskomu ob otdelenii Tolokoncevskogo Spasskogo monastyrya iz vedeniya Nizhegorodskogo Pecherskogo monastyrya, na osnovanii prezhnih zhalovannyh gramot. 1613, sentyabrya 8 [The Royal Charter to the Nizhny Novgorod of the Voivode Prince Vladimir Bakhteyarov-Rostovsky About the Separation of the Tolokontsevsky Spassky Monastery from the Jurisdiction of the Nizhny Novgorod Pechersky Monastery, on the Basis of the Previous Letters of Gratitude. September 8, 1613]. *Russkaya istoricheskaya biblioteka: v 39 t.* [Russian Historical Library. In 39 Vols.]. Saint Petersburg, Tip. br. Panteleevykh, 1875, vol. 2, no. 189, col. 859-865.

Information About the Author

Yakov N. Rabinovich, Candidate of Sciences (History), Associate Professor, Department of History of Russia and Archeology, Saratov State University, Astrakhanskaya St, 83, 410012 Saratov, Russian Federation, RabinovichYN@yandex.ru, <https://orcid.org/0000-0002-6204-125X>

Информация об авторе

Яков Николаевич Рабинович, кандидат исторических наук, доцент кафедры истории России и археологии, Саратовский национальный исследовательский государственный университет им. Н.Г. Чернышевского, ул. Астраханская, 83, 410012 г. Саратов, Российская Федерация, RabinovichYN@yandex.ru, <https://orcid.org/0000-0002-6204-125X>



www.volsu.ru

К 350-ЛЕТИЮ СО ДНЯ РОЖДЕНИЯ РОССИЙСКОГО ИМПЕРАТОРА ПЕТРА I

DOI: <https://doi.org/10.15688/jvolsu4.2022.3.14>

UDC 94(470+571)“17”:355.1

LBC 63.3(2)511-35



Submitted: 12.01.2022

Accepted: 19.03.2022

THE MILITARY REVOLUTION OF PETER I – QUANTITATIVE MEASUREMENT¹

Paweł Krokosz

The Pontifical University of John Paul II in Krakow, Kraków, Poland

Karol Łopatecki

University of Białystok, Białystok, Poland

Abstract. Introduction. The article is devoted to the analysis of the processes related to the modernization of the Russian army in the times of Peter I. Owing to the magnitude and historical momentousness of these changes, we have introduced the term “revolution” in lieu of the term “reform” used hitherto in historiography. It is significant and noteworthy that these processes took place during the regular frontline military operations of the Great Northern War (1700–1721), when the tsarist army faced the perfectly organized Swedish army. **Methods.** So far, theories of military revolution and neo-institutional revolution have been deployed to show the transformations taking place at the time. Without denying the previous research findings, we have presented the modernization of the Russian army in the first quarter of the 18th century in quantitative terms. Hence, we have chosen three issues – recruitment, armament, and the number of officers in the army. Not only is there a sufficient source base for these issues, but they also allow for the time function in the ongoing transformations. **Results.** The figures under scrutiny indicate that the success of these military transformations was largely based on the recruitment system, which was superbly adapted in Russia. This made it possible not only to establish a regular national army of more than 100,000 soldiers, but also to maintain its headcount during the war despite the losses that the army suffered. In this way, almost half a million soldiers were recruited in Russia in the first quarter of the 18th century. The article emphasizes the conditions that had to be met to establish an army that could match the Swedish adversary. A key element was arming the military with modern firearms. Thanks to foreign purchases, primarily in the Netherlands, the rearmament was completed before 1709. The organizational structure of regiments, battalions, and rotas was also reorganized, so that the appropriate number of officers, non-commissioned officers, and military musicians was adjusted to the total number of soldiers. With the introduction of military discipline, it was possible to reduce the group of officers and musicians from 18.25% (1699/1700) to 10.15% (1711).

Key words: Peter I, Russian Army in the first quarter of the 18th century, the Great Northern War (1700–1721), armament of the Russian army, recruitment.

Citation. Krokosz P., Łopatecki K. The Military Revolution of Peter I – Quantitative Measurement. *Vestnik Volgogradskogo gosudarstvennogo universiteta. Seriya 4. Istorija. Regionovedenie. Mezhdunarodnye otnosheniya* [Science Journal of Volgograd State University. History. Area Studies. International Relations], 2022, vol. 27, no. 3, pp. 208–221. DOI: <https://doi.org/10.15688/jvolsu4.2022.3.14>

ВОЕННАЯ РЕВОЛЮЦИЯ ПЕТРА I: КОЛИЧЕСТВЕННОЕ ИЗМЕРЕНИЕ¹

Павел Крокош

Папский университет Иоанна Павла II в Кракове, г. Краков, Польша

Карол Лопатецки

Белостокский университет, г. Белосток, Польша

Аннотация. *Введение.* Статья посвящена анализу процессов, связанных с модернизацией российской армии во времена Петра I. Величие и историческое значение этих перемен побудили нас ввести термин «революция» вместо термина «реформа», употреблявшегося до сих пор в историографии. Примечательно и требует отдельной оценки то, что эти процессы происходили во время регулярных военных действий на фронтах Северной войны (1700–1721 гг.), когда царская армия столкнулась с прекрасно организованными шведскими войсками. *Методы.* До сих пор при показе трансформаций, происходивших в то время, использовались теории военной и неинституциональной революций. Не отрицая результатов предыдущих исследований, мы представили модернизацию российской армии в первой четверти XVIII в. в количественном выражении. С этой целью мы выбрали 3 показателя – рекрутский набор, вооружение и количество офицеров в армии. Эти показатели не только подкреплены достаточной источниковой базой, но также позволяют учесть функцию времени в происходящих преобразованиях. *Результаты.* Анализируемые в статье числовые данные свидетельствуют о том, что успех данных военных преобразований во многом основывался на системе рекрутского набора, которая была великолепно адаптирована в России. Это позволило не только создать регулярную национальную армию численностью более 100 000 человек, но и сохранить ее, несмотря на потери, которые несла армия во время войны. Таким образом, в первой четверти XVIII в. в России было набрано почти полмиллиона солдат. В статье подчеркиваются условия, которые необходимо было соблюсти для создания армии, способной сравниться со шведским противником. Ключевым элементом было вооружение армии современным огнестрельным оружием. Благодаря зарубежным закупкам, в первую очередь в Нидерландах, перевооружение было завершено до 1709 года. Организационная структура полков, батальонов и рот была также реорганизована, так что определенное количество офицеров, унтер-офицеров и военных музыкантов было приведено в соответствие с общим числом солдат. С введением военной дисциплины удалось сократить группу офицеров, унтер-офицеров и военных музыкантов с 18,25 % (1699–1700) до 10,15 % (1711).

Ключевые слова: Петр I, русская армия в первой четверти XVIII в., Северная война 1700–1721 гг., вооружение русской армии, рекрутский набор.

Цитирование. Крокош П., Лопатецки К. Военная революция Петра I: количественное измерение // Вестник Волгоградского государственного университета. Серия 4, История. Регионоведение. Международные отношения. – 2022. – Т. 27, № 3. – С. 208–221. – (На англ. яз.). – DOI: <https://doi.org/10.15688/jvolsu4.2022.3.14>

Introduction. The term “military revolution” was introduced to historiography by Michaels Roberts in 1955 during his lectures given at Queen’s University in Belfast [28]. The author pointed out huge transformations in martial art of West and Central European states in the years 1560–1660, affecting dramatic reshuffles in the military potential of particular states of the Old Continent. An impulse for the transformations was to be adopting gunpowder for the needs of warfare, and a keystone of the conception was the case of Sweden, which, due to Gustav II Adolf’s reforms (1611–1632), turned from a poor

and demographically small country into a power [37].

The main continuer of the theory was Geoffrey Parker, who observed that the technological transformations in the 16th and 17th centuries brought about changes in strategy and tactics (domination of infantry, artillery and bastion fortifications), enlargement of the army (10-time growth of the army between the end of the 15th c. and the end of the 17th c.), as well as the development of bureaucratization and centralization of states [27; 38]. Thereby, previous medieval troops were rapidly transformed in

perfect organized armies, for which the state provided victualing, armament, uniforms, etc. The theory triggered a vivid and creative discussion in the circles of military historians. Certain researchers, for example Jeremy Black, John A. Lynn, David A. Parrott, negate the aforementioned establishments [5; 22; 29]. They maintain that the importance of technological achievements in this process was too accentuated. Changes in the tactics and extension of the army in the modern period were of evolutionary nature and manifested no signs of revolution. J. Black emphasized that really revolutionary transformations in the organization of troops, the size of the army, as well as influence on the state structure occurred at the end of the 17th century and at the beginning of the 18th century. This was connected with the states bureaucratic and fiscal adaptation to the needs of the military of those days, where money was the principal factor enabling to conduct wars and maintaining armies. It was then that the model of state supported by the state domain and self-sufficient economy was abandoned in favor of the state supported by taxes [41]. Only this organization guaranteed raising and maintaining enormous, modernly trained, armed and equipped armies.

An approach to military reforms through the prism of the modernization of the whole state seems very close to ours. In the modern period the Russian state took attempts at reforms several times, which was identified with a military revolution, but they were never permanent transformations [30]. Therefore the authors decided to analyze Peter I's reforms extensively, among which we selected a key element, in our opinion, which is the origins of an enormous, standing modern army. It was based on a new organizational model: recruits conscripted by force, primarily from peasants and burghers, perfectly trained and equipped according to West European models.

Methods. The paper deploys quantitative analysis. On the basis of mass figures compiled and collected by historians, an assessment of the changes occurring in the Russian military during the Great Northern War (1700–1721) was carried out [3; 4; 6; 17; 20; 25; 36]. A core method to describe these phenomena was not only the quantity (number) itself but also a function of time (years elapsed during the war with Sweden). Three key issues were considered in the analysis:

1) recruitment of soldiers; 2) arming them with weapons imported from Western European countries; 3) percentage of officers in army units. This research provides a broader perspective and confronts the findings of historians using other research methods, both traditional and modern, in the context of quantitative analyses [11; 13].

Analysis. *The use of local human resources.* In our opinion, the new way of recruitment was of decisive importance in the process of the modernization of the Russian army. Both in the 16th and 17th century a remarkable inflow of mercenaries from Western Europe to the Muscovite State was noticeable [24]. Peter I appreciated the foreigners' experience but for many reasons he was not able to base the core of his army on this group [31, p. 122]. One of the fundamental reasons was a long distance from the main recruitment regions in Europe. Supplementing the forces in the course of the war was very difficult organizationally. Moreover, such a soldier was very expensive [17, pp. 89, 98, 125–132; 36, pp. 156–157]. The key question, thus, was the appropriate use of own human resources with the use of military experts from Europe².

The Muscovite State had experience in this matter from the 1630s, when it started forming so-called regiments “of new organization,” regiments of the “soldier” type, regiments of Reiters and Dragoons, where the core was constituted by Russian men commanded by numerous foreign officers. These units took part in the Polish-Russian War of 1632–1634 (by the end of the war 16 regiments of 17,000 men had been formed), after which they were dissolved. In the subsequent years, depending on the needs, the regiments were recreated, and then, when they were not needed any more, the soldiers were dismissed home [7, pp. 133–154]. The result of these actions, taken because of limited financial capabilities, was creating a semi-regular army, combining European innovations and Russian military traditions. It is worth noting that analogous solutions were applied at exactly the same time in the neighboring Polish-Lithuanian Commonwealth. Also there an identical type of military units were formed, modeled on the West European organization but consisting of its own subjects, partly complemented with foreign officers (primarily German). In this way, beside traditional units (primarily cavalry: Polish Hussars,

Pancernys, Cossacks) called “the national contingent,” there emerged Western type troops called “the foreign contingent” [9, pp. 70, 133].

In the mid-17th c. the units operating by the West European pattern were much better adopted in Poland and Lithuania than in Russia. In the Polish-Lithuanian Commonwealth, it was a standing army, which replaced the previous infantry units, and in the cavalry, the reforms made it possible to form units of Reiters and Dragoons. It was otherwise in the country of the tsars, where by the 1690s a mixed organizational system of the armed forces was in operation. The core of the infantry were old shooter units enforced by the soldier regiments of “the new organization,” and the cavalry was made up by units formed by noblemen obliged to serve in the army. The forces were traditionally supported by Cossack (Ukrainian and Donian) and Tatar troops.

Peter I, preparing the war with Sweden, decided to completely abandon archaic solutions and base his military force on a professional army based on conscription. Two fundamental stages are noticeable in these actions. One fell on the years 1699–1704 and was characterized by lack of a systematic plan and was conducted on a considerably smaller scale than the second stage of 1705–1710, the culmination of which was the first determination of the whole state of the Russian Army in 1711. The year 1705 turned out crucial, because then the responsibility of providing recruits was transferred from landowners to urban and rural communities [43].

The first draft, announced in 1699, was characterized by a double nature: proclamations invited all so-called “free people” to join the army, guaranteeing an annual pay of nearly 11 rubles as well as alimentation in the same amount as the soldiers in the Preobrazhensky and Semyonovsky Regiments [2, pp. 228–229]. Beside volunteers, subjects belonging to landowners of beneficial estates (*pomestie*), as well as to clergymen were conscripted. The number of the recruits or the amount of a potential compensational fee was precisely determined. The Moscow and provincial noblemen in war service had to provide 1 infantryman from 50, and 1 cavalryman from 100 farms in their possession. The noblemen serving in central and provincial administration offices, as well as the noblemen not serving because of their old age, as well as widows and

minors were to provide 1 recruit from 30 farms. Also the Orthodox Church and monasteries provided recruits from their land estates: one man from 25 farms. In the case of too few farms qualified to provide a recruit, the aforementioned had to pay a fee of 11 rubles [3, pp. 22–23]. Jointly over 32,000 soldiers were recruited, even though primarily twice as many of them were planned to be conscripted [44, pp. 346–347; 45, pp. 343, 451–452]. These actions resulted in creating 27 regiments of infantry and 2 regiments of cavalry (Dragoons) in 1699³.

The first conscription was of a joint nature: they recruited both into the infantry and the cavalry. In the subsequent years no permanent rules were developed and conscriptions were held depending on the needs: soldiers were recruited simultaneously into the infantry, the cavalry and the navy, or separately into each of the military specializations. It could happen that within one year three (1705, 1715), four (1711, 1714) or even seven (1706) conscriptions were summoned. Oftentimes old units of infantry and cavalry (dragoons) were dissolved, and new units were formed of the veterans and new recruits. In the subsequent years of the 18th century, conscription was of increasingly oppressive nature. In 1704, *Prikaz Pomestny* conducted a conscription of peasants from the Moscow district called “poll conscription”. For the first time the army did not take a recruit from the number of farms (*smokes*) but from the overall number of inhabitants [10, p. 134; 15, pp. 13–39].

In 1705, a new stage connected with recruiting people into the army began. Permanent territorial districts were established, where conscriptions were held; it was also at that time that the conscripted were officially called by the term “recruit” [34, pp. 858–859]. In 1710, the burden of recruitment was transferred onto the governorate authorities (in the Moscow Governorate, the *Prikaz for Military Affaris* supervised recruitment). Two years later particular units were assigned to particular governorates, which distributed evenly the burden of supporting the troops [34, pp. 858–859].

Basing the military service on Russia’s own subjects was connected with the threat of rebellions. Experiences of the 17th century, when enormous peasant or Cossack uprising broke out, showed that sending veterans home after a few-year military service may have a very dangerous

consequence. Therefore, the service in the army reformed by Peter I was usually for life. It very often happened that front-line soldiers after 20–25 years of stay in their home units, went to garrison regiments or other auxiliary units [35, p. 83].

As Evgeny Anisimov informs, and Irina Volkova repeats, by 1711 139,000 men living in Russian villages were recruited to the army [1, p. 154; 47]. It is certainly the data which should be revised. Still not having all calculations, the authors know that by 1705, 150,343 men were recruited in this way. Five years later it was jointly 255,437, in the following years: 381,202 (1715), 422,453 (1720) and nearly half a million in 1724 (Fig. 1). Taking into account the number of soldiers, which in its peak (1707–1708) reached nearly 116,000 men, and from 1711 onwards it stayed within 100,000, the subsequent conscriptions could cause incredulity. In reality, it reflects an enormous rate of own losses: deaths as a result of diseases, injuries, permanent disability, captivity and primarily desertion. This was emphasized by a Swedish auditor, Lars Ehrenmalm, taken prisoner by the Russians in 1709 [4, pp. 307–332]. Desertion occurred as early as the very beginning, along with dispatching new soldiers to the frontline. In the light of fragmentary data, even before reaching the frontline desertion was c. 8–10%, sometimes even 40%⁴. It was a phenomenon known in Europe⁵, but the obligation of life service additionally intensified the process.

Over the following years of the Northern War, the authorities wanting to reduce this problem threatened the deserting soldiers with very rigorous punitive measures in the form of corporal punishments, exile to hard works or galleys (including penalties for his family members), not excluding the capital punishment [34, pp. 284, 289, 311, 526–527, 837–838]. The authorities, however, realized that repressions against the deserter would not be effective; therefore they regularly proclaimed amnesty towards the returning deserters [19].

Undoubtedly, after the desertion the greatest losses were caused by spreading diseases; soldiers often died of hunger or because of atmospheric conditions before they reached the battlefield. The Russian army also suffered from painful losses during the most important battles and sieges of the Great Northern War, for example at Narva in 1700, during the siege thereof and of Dorpat in 1704, at Golovchin and Lesnaya in 1708, and foremost a year later at Poltava [12]. Due to the introduction of the conscription system, the Russian army, despite enormous losses in people, was able to secure the number of soldier balanced with the financial abilities of the state (see: fig. 1). For instance, the conscription of 1705 was described by an English envoy, Charles Whitworth, who noted that due to the solutions adopted in Russia at that time 29 new field regiments of infantry were formed. The headcount of each regiment exceeded 40,000 soldiers. [4, pp. 179–189; 40, p. 61]⁶.

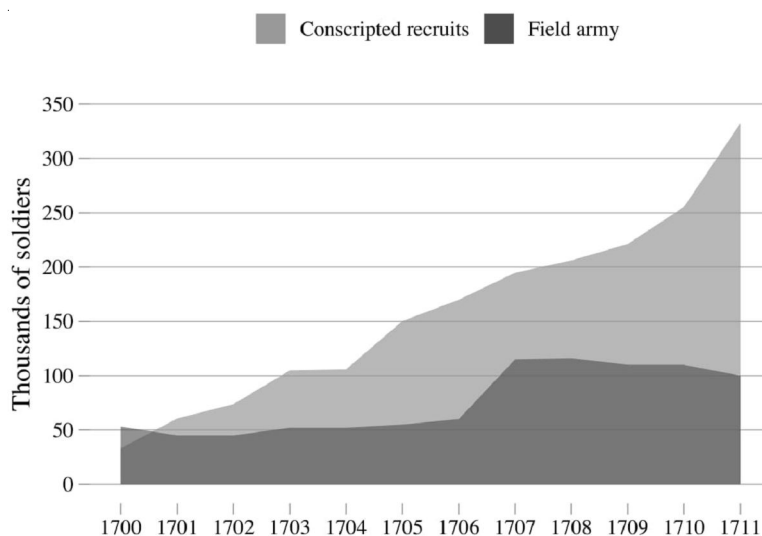

Fig. 1. Number of recruits conscripted into the Russian Army by 1711 in collation with the nominal state of the field army

Note. Based on: [3, pp. 23–29; 4, pp. 89–309; 25; 34].

Figure 1 confirms the effectiveness of and rationale behind Russia's self-adopted recruitment system. The solutions known in Western and Central Europe were adapted to the capabilities and specifics of Russia rather than copied. Consequently, the territorially huge and quite populous state (in 1724 Russia had 5,409,930 males burdened with the poll tax [1, p. 101]) guaranteed a supply of soldiers regardless of the situation at the front. The caesura was 1705, when the basic conscription of recruits was introduced, guaranteeing the state authorities convenient solutions in creating an army according to one organizational scheme. Before the conscription system was fully adopted, volunteers were also used, and, which is particularly important, shooters. The tsar did not trust shooter formations, mainly because of their part in conspiracies and rebellions about the state authorities, but still appreciated their combat value. Certain units were dispatched to various Russian towns and to Siberia in order to serve in garrisons. During the war he allowed to form new units. In 1702, when it turned out that an appropriate number of men were missing to form new regiments of infantry, those units were made of former shooters and shooters'

children. If it was possible to create them, they were sent directly to the frontline in order to fill staff shortages of the newly formed units [32, pp. 184–193, 571–572]. In 1704, Peter I was forced to issue an ukase ordering the return of the Moscow shooters and shooters' children deported to Smolensk; they were to join field infantry regiments and garrisons [34, p. 257].

Introduced at the end of the 17th century and consolidated in 1705, the recruitment system allowed the Russian authorities to field nearly half a million recruits in the first quarter of the 18th century. Figure 2 proves that after the most bloody and devastating campaigns of 1700–1709 ended, the need for recruits not only did not decrease, but increased even more. Between 1710 and 1713, army conscription far exceeded the average multi-year trend of its growth. Seemingly defying logic, this actually demonstrates an important point. Primary human losses in the early modern period were not necessarily the result of ongoing battles and sieges. According to preliminary estimates, they accounted for between 10 and 25% of the overall losses. Desertions, diseases and wounds were a much greater threat to the army's headcount.

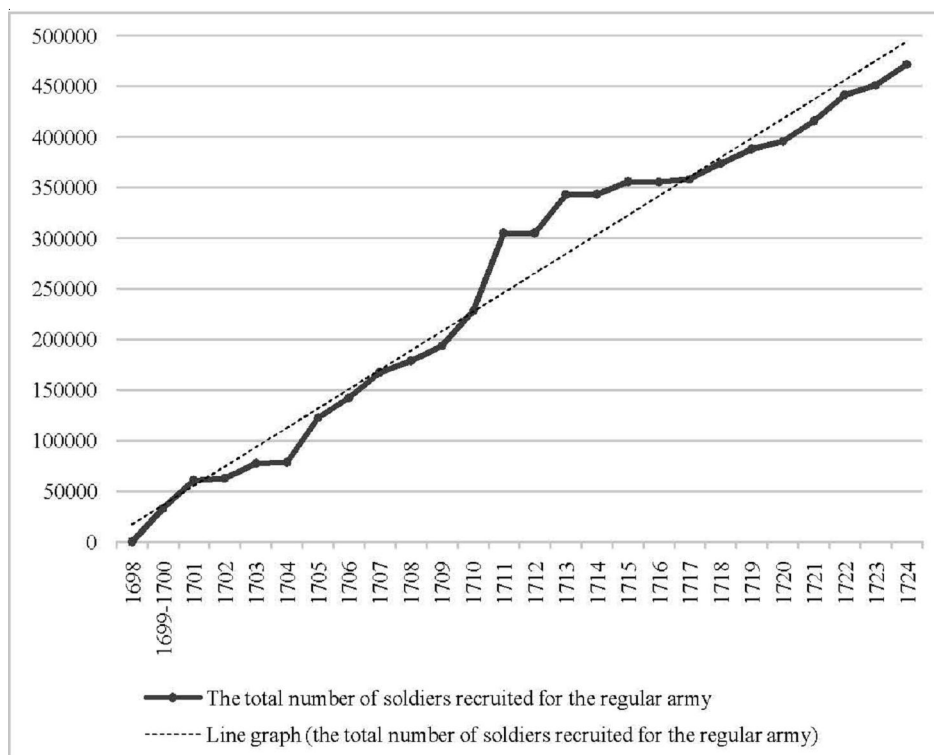

Fig. 2. Estimated number of recruits and volunteers obtained by 1724

Note. Source: [3, pp. 23–29].

In Western Europe, preliminary estimates demonstrate that armies were losing between 2 and 14% of full-time personnel each month.

Thus, seemingly victorious campaigns coupled with the capture of enemy provinces paradoxically led to an even greater need for soldiers. This also shows that the Battle of Poltava, which was victorious for the Russians, and the capture of the eastern provinces from Sweden in 1710, as well as the capture of Finland in the following years were by no means decisive for the outcome of the war; they required an enormous mobilization effort – even greater than at the beginning of the Great Northern War. It was not until 1714–1717 that recruitment ceased, recovering at a rate averaged over the entire period in the last years of the first quarter of the 18th century (see: Fig. 2). In summary, Figures 1 and 2 manifest how large and constant the supply of soldiers enlisted using the conscription system had to be in order to maintain a huge professional army of over 100,000, at least until desertion and losses due to disease were significantly reduced.

Rearming the army. Adaptation of the Russian Army to West European patterns required the introduction of uniform and modern arms in the infantry and the cavalry. The soldiers had to be provided with both firearms and cold steel, as well as a new, well equipped, artillery park. Home production of hand firearms did not satisfy the needs. In the years 1674–1696, in Tula, a leading casting house, 2,000 muskets a year were manufactured, but their products were of considerably lower quality than foreign ones [16, p. 90]. The same was true of arms production in the country's other casting houses [48]. In the meantime, the looming war with Sweden forced complete rearmament of old units and a necessity of arming new ones.

Before Russia gained access to the Baltic Sea, it was the port in Archangelsk that was a place of transfer of the arms bought in Western Europe, primarily in the United Provinces (the Netherlands). In the years 1695–1700 over 30,000 muskets and 10,000 bayonets were imported. The defeat at Narva in 1700 resulted in the loss of artillery and the firearms purchased with so much effort. Then, an energetic Dutch merchant, Johan Lups, offered his assistance, becoming the most important weapon supplier for Russia. At the beginning of the 18th c. he delivered 19,213 rapiers, 67,792 locks

for muskets, 7,116 pairs of pistols, 11,546 muskets with bayonets, 750 rifles for dragoons, 3,000 ordinary muskets, 12,098 musket barrels and nearly 20,000 blades for cold steel. The authors are also familiar with expenses in rubles incurred by the tsar's treasury for arms supplies from Western Europe to Russia in the years 1706–1709. The expenses in subsequent years are as follows: 1706: 54,000; 1707–1708: 176,639; 1709: 44,705 rubles [16, pp. 79–80, tab. 24].

Absolute values for the years 1701–1710 indicate that at that time all soldiers were provided with new arms, usually produced by the Dutch. In that period over 114,000 muskets and 2,700 rifles were purchased, as well as 19,500 pairs of pistols; additionally, 200,000 items of cold steel were imported. Certainly, it is not a complete list, since the process connected with own production, inflow of foreign weapons as well as their losses was characterized by dynamics. On the one hand, part of the armament was destroyed, another part was taken over by the enemy, or was taken by deserters. On the other hand, a certain number of arms were spoils of war⁷. In this context it is important to accentuate the extension of domestic metallurgic industry. Over time, these actions had an impact on the reduction of dependence on foreign supplies. The growth of manufactures producing arms, combined with the raising quality of the production in 1705 resulted in the production of 20,000 tons of cast iron (10 times more than at the beginning of the 18th c.) and 3,600 tons of copper. The reorganization of factories in Tula resulted in their ability in 1715 to produce 11,000 muskets, 7,000 rifles and 8,000 pistols. From the beginning of the Great Northern War till the end of 1717, they altogether produced 64,000 items of fire arms [16, p. 92].

The analysis of Figure 3 shows the complexity of the phenomenon. Beside the purchase of whole arms, also modern flintlocks were imported (Marin le Bourgeois' construction), which determined the superiority of the new fire arms over the old ones [23, fig. 17]. Their installation in older models meant that the rearmament of the army occurred already in 1706. Thus, we deal with a spectacular action, which enabled, in six years, to create an army of over 100 thousand men equipped with new locks, and within nine years in new arms. The gravity of the transformations can be understood referring to

medieval haplogy. Polish studies demonstrate that rearmament of knights occurred on average every 70 years (1290, 1360, 1430 and the turn of the 16th c.). It was an effect of experience acquired in military campaigns, and, of course, the change dynamics during the military revolution was much faster. The example of Peter I's army shows that rearmament of even enormous masses of soldiers could be conducted even eight times faster than in the Middle Ages.

The whole army, on the other hand, including garrison units, was rearmed around 1711. Then the authorities determined a new number of soldiers in the regiments of the frontline infantry, as well as in garrisons and the cavalry. In accordance with the adopted guidelines, the army was to consist of 85 regiments of infantry: 42 frontline and 43 garrison, as well as 33 regiments of cavalry (including 3 grenadier regiments formed as early

as 1709). The infantry was to consist of even 120,000 (frontline infantry: 62,454; garrison infantry: 58,000), and the cavalry of 43,824 soldiers [34, pp. 590–621]. Also the process of modernization of the old arms is visible, which involved exchanging the locks in old types for flintlocks (Fig. 3).

When the saturation of arms was high, they began to think about their unification – the characteristics of the arms imported from abroad was different from the arms produced in Russian factories or captured from the enemy. This state of affairs reduced the effectiveness of the army; therefore, in 1715 the authorities imposed the standardization of the arms used in particular units. Their particular types had strictly specified tactic and technological parameters including: caliber, length of the barrel, length of the whole, weight of the bullet and the load, shot range, fire speed, type of the lock [3, p. 95].

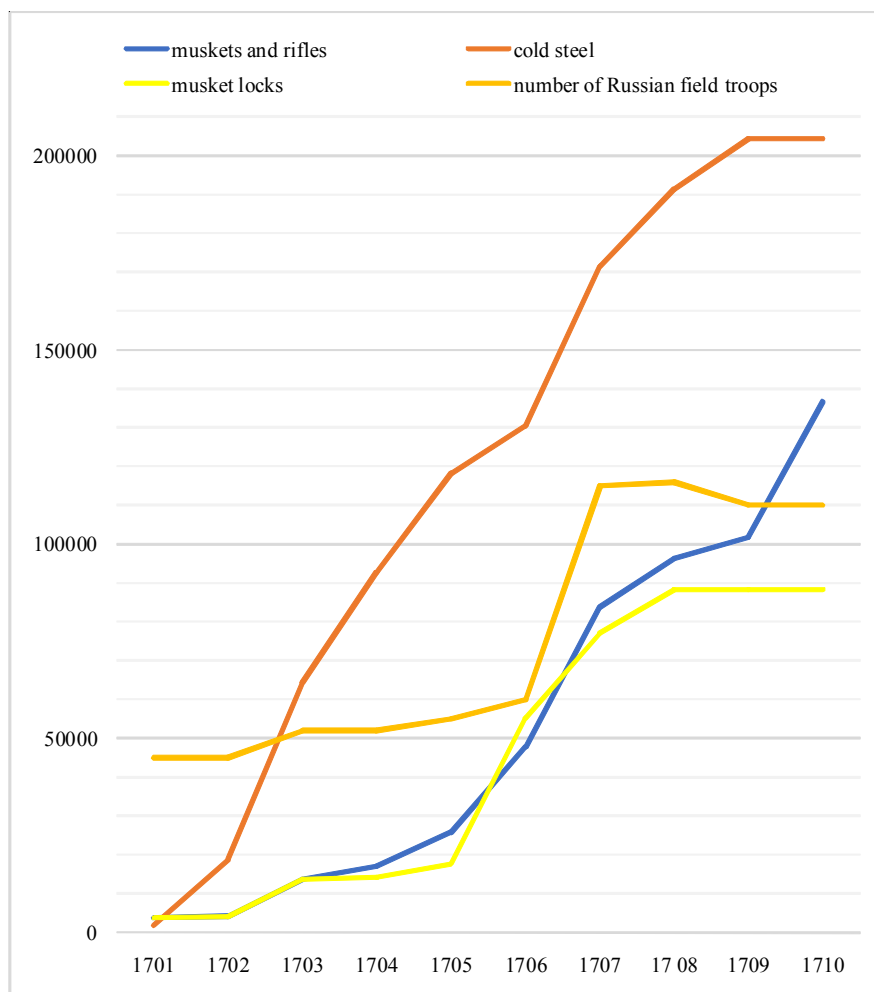

Fig. 3. Arms export from Western Europe to Russia in the years 1701–1710

Note. Source: [14, p. 83].

Reorganization of military units. During the long lasting modernization of the tsar's army both the general number of units of particular arms, as well as their internal organization were subject to changes. The new type of the army required adjusting to them from the tactic units. As a result of the first conscription in 1699, infantry and cavalry (dragoons) soldiers who were dispatched to Narva in 1700 were divided into three divisions or generalities. They were headed by generals: Avtamon Golovin, Adam Weyde and Prince Nikita Repnin. The new entities were not standardized, so they show a transition stage of the changes in progress. They differed in the number of regiments, the number of soldiers and the internal division of the regiments into battalions and rotas [15, pp. 20–30].

The regiments directly under the command of General Repnin and General Weyde were divided into 3, and Golovin's into 4 battalions. In the divisions of Golovin and Weyde, the regiments of 1,200 men were to be divided into 12 fusilier rotas (this division became a determinant while forming new units in subsequent years). The situation was different in Prince Repnin's division, where the regiments were divided into 8 fusilier rotas and 1 grenadier rota, at the composition of the unit between 1,000 to 1,100 soldiers, whereas the sources have no information about the number of the commanding staff. Also the number of two dragoon regiments was diverse and was, respectively, 996 and 800 men [45, pp. 465–468].

In the years 1703–1704 the line regiments were reformed and reduced to 10 fusilier rotas, at the division of the unit into 2 battalions, although there occurred 3-battalion regiments. In 1704 a new regulation entered into force, which determined the number of soldiers in the regiment as 1,364 persons, reducing simultaneously the number of rotas to 8 fusilier rotas and 1 grenadier rota. However, it was not a rule, since alongside there were still units of 10 rotas: certain regiments were divided into 3 (the forces given under the command of the Austrian Field-Marshal Georg Ogilvy, who joined the tsar's service), and the others into 2 battalions [20, p. 24]. Further changes occurred about 1707, when at the division of the regiment into 2 battalions, the regiment was reduced to 1,348 men, and divided into 7 fusilier rotas and 1 grenadier rota. In 1708 the regiment grenadier rotas were liquidated (except the

Ingermanland and Astrakhan Regiments), out of which the tsar ordered to create completely separate grenadier battalions in the number of 6, with mixed commanding staff: foreign and Russian [33, p. 183]. The battalions made up an ovule of future independent grenadier regiments. In the same year 3 or 4 such units were formed, and in the following years subsequent units [46].

In 1711 line infantry regiments were to include 1,487 men (1,242 of line soldiers and 245 non-line soldiers), and a garrison regiment 1,483 members of the crew. In cavalry it was 1,328 men (1,040 line soldiers and 288 non-line). The units were allotted military equipment and an appropriate number of horses (mounts for the cavalry and draft animals used by the artillery and the wagon fort) [34, pp. 590–621]. The division of the line infantry regiment into 8 rotas (including 1 grenadier rota) and 2 battalions⁸ remained intact; analogously grenadier regiments were divided [33, pp. 590–621, 787]. Furthermore, the cavalry (dragoon) regiment consisted of 10 rotas: 9 fusilier rotas and 1 grenadier rota (from 1704 onwards), and was divided into 5 squadrons⁹. In 1716 the division of infantry regiments (line and garrison) into 2 battalions 4 fusilier rotas in each was confirmed. Grenadier regiments, on the other hand, had no established organization, because depending on the needs they were divided into 2 or 3 battalions. In 1724 another change took place and the headcount of the line infantry regiment was determined as 1,260 men [3, p. 41]¹⁰. The cavalry line regiment was to consist of 1,253 soldiers [14, pp. 26, 36].

If we analyze the general changes in military units, we can see a clear tendency of increasing the size of the regiment from 1,000 men in 1699 to 1,487 men, which was achieved in 1711. Simultaneously, the number of rotas in the regiment decreased; those units became larger. Dividing the soldier by the number of the rotas, the result is c. 100 people in 1699, which increased to, on average, 151 in 1704 and 168 in 1707. Finally, the highest level it reached in 1711, when one rota had 185 men. We can observe a clear trend to increase the units. Regiments increased their sizes by 49%; similar tendencies can be observed in rotas. Battalions had originally 400 men, and then the number grew to, on average, 546 (1704), 674 (1707) and 747 men (1711): the increase by 86.75%. It should be

noted that the planned manning of individual units was frequently incomplete; yet, in all European armies it was a crucial factor in determining the size of the entire army [8].

What was the sense of the aforementioned transformations? The firepower of single units increased, even though it had to affect negatively their mobility. Of key importance, however, was the fact that a large units had proportionally fewer officers and more regular soldiers. The cost of maintenance of such units was considerably lower, and their firepower relatively stronger. Nominally, the colonel's staff consisted of 15 people, and in the infantry rota were 17 officers, noncommissioned officers and signalers [15, pp. 172–174, 338]. As a rule, there was a radical reduction of the number of officers, noncommissioned officers and signalers in the army staff. The ratio fell from 18.25% in 1700 to 15.42% (1703), 12.32% (1704), 11.2% (1707) reaching merely 10.15% in 1711 (Fig. 4). Certainly, in reality the ration was higher, since it was rare for a regiment to achieve its target number (primarily due to desertions), but proportions were similar. This tendency brought about the reduction of maintenance costs¹¹. A considerable percentage of officers were necessary at the moment of creating new units, whereas along with the acquired experience, both among regular soldiers, and officers, the growth in discipline and sills a gradual process of reorganization was possible¹². The authors think that the organizational transformations were

adjusted to the experience acquired during wars against Swedish, Polish and Turkish troops.

In turn, in the inter-war period (1724) the regiment organization enabled a permanent employment of a higher number of officers, which potentially allowed for using them later.

Results.

1. In the opinion of the authors of this paper, the key element of the Russian armed forces reorganization was a decision to base the army on Russia's own subjects (Cf.: [18, pp. 252–255]), who were forcibly conscripted to serve practically for life. Due to the enormous territory and relatively high number of population, regardless of the military situation, the state authorities could safely carry out subsequent conscriptions. From the first conscription at the turn of 1700 till the year 1724, nearly half a million men were recruited in this way. The highest dynamics fell on the first period, by 1705: 150,000 were conscripted, in the following periods the numbers were 255,000 (1710), 381,000 (1715) and 422,000 (1720; see: Fig. 2).

2. The scale of the recruitment demonstrates a great organizational (bureaucratic), social and military effort connected with maintaining the army's potential. After the end of the Great Northern War, the troops of particular arms still remained under arms, and their number was slightly reduced. In 1720 the joint state of infantry was 54,560 frontline soldiers and 3,396 non-frontline soldiers: 2 guard regiments, 5 grenadier regiments, 35 infantry regiments and 1 battalion

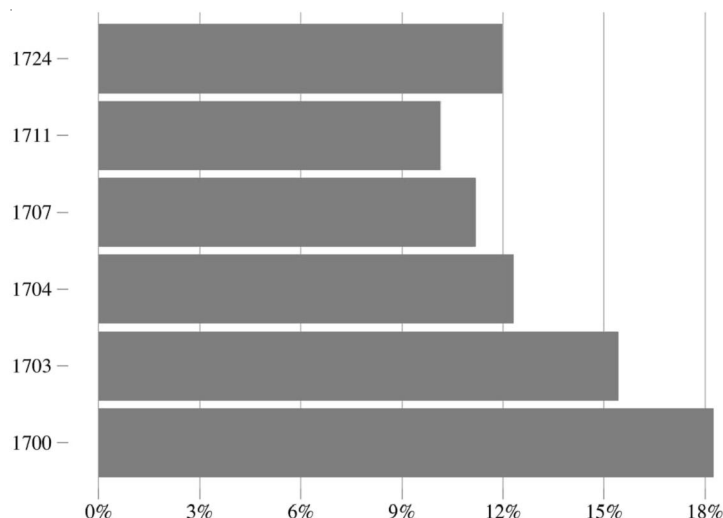

Fig. 4. Percentage of officers, noncommissioned officers and signalers in Russian Army regiments in 1700–1724

Note. Based on: [17].

(the number of frontline soldiers grew at the cost of non-frontline soldiers) [8, p. 140]¹³. The solutions developed then survived in its fundamental core until World War I, while the recruitment system became the main burden in the public perception. Beside bureaucratic-fiscal processes, we perceive in this element a fundamental impact of the military revolution on the government structures.

3. The number of recruited soldiers obviously exceeded many times the establishment of the army which was in 1707 c. 100,000 – 110,000 soldiers (see: Fig. 1). This resulted, in our opinion, from enormous personal losses, and it is doubtful that the soldiers killed during field operations constituted a key factor. A much more serious problem was indirect effects of war: diseases, famine, cold, and foremost desertions, which in Russia took dramatic numbers (before the troops reached the frontline, the losses were 8–10%).

4. The organization and facilities of the recruitment, without providing modern armament of the army would have turned out ineffective. Regardless of increasing production potential (artillery, firearms and cold steel), modern arms were regularly imported from Western Europe. By 1710 it was over 200,000 items of cold steel, almost 137,000 items of firearms and 88,000 flintlocks for muskets and rifles. Probably a full reequipping of the field army in modern arms occurred as early as 1709; taking into account the purchase of flintlocks, a possibility of adopting old arms to new solutions took place already in 1706. We can observe then, than the equipment with modern arms occurred (depending on the calculating method) within six/nine years. This shows the dynamics of the changes; in the Middle Ages it occurred c. every 70 years. The military revolution gave the process a new dynamics (see: Fig. 3). It is also important to show a correlation of the full rearmament of the army with the victorious battles of Lesnaya (1708) and Poltava (1709).

5. Along with the origin of the new army, also military units were reorganized. They were adjusted to new circumstances connected with recruitment and warfare. In the years 1699–1700 a certain organizational chaos could be observed; each division/generality had a different structure and number. The changes initiated in the following years were frequent and complex. As it seems, it

was not until 1711 that the optimum was achieved. According to our observation, there was a clear tendency of reducing the number of officers in units. Such changes reduced the costs of a unit maintenance, and simultaneously increased its combat mobility. The success of the reforms was secured by officers and soldiers acquiring experience as well as enhancing military discipline and morale. Whereas at the beginning of the modernization of the army the number of officers, noncommissioned officers and signalers could nominally reach 18.25%, in subsequent years systematically fell to 15.42% (1703), 12.32% (1704), 11.2% (1707) and 10.15% (1711). After the end of the war we observe a reverse tendency, i.e. the increase of the percentage of officers, which was also a deliberate action, allowing for employing valuable commanding personnel full time during the peacetime (1724; see: Fig. 4).

NOTES

¹ The article came to existence within the framework of the research project of the National Center of Science SONATA, no. 2016/23/D/HS3/03210 entitled: “Military Revolution As a Factor Modernizing Finances and Organization of the Polish-Lithuanian State Against the European Background”.

² In the years 1700–1711 the vast majority of higher commanders (including generals) were foreigners (in 1708 even 76%). Over time, especially from 1709 onwards, their place was taken by Russian officers having acquired war experience [6, p. 706].

³ According to Kirill Tatarnikov even until 1730 the Russian army did not have regiments of line cavalry, the tasks of which were fulfilled by dragoons or “mounted infantry” [42, p. 22].

⁴ In 1705 in a group of 2,277 soldiers 895 (39.3%) deserted, five years later 2,835 (37.9%) out of 7,485 escaped. Lower rates of desertion come from the years 1707 (9.7% out of 1,766 men) and 1708 (8.3% out of 11,733 men) [3, p. 29]. According to Viacheslav Tikhonov, in some cases the desertion rate was even higher than 50% [43, p. 29].

⁵ Desertion in regular circumstances meant losses of 10–20% of soldiers. Sometimes, however, they were much higher; for example, in the army of Saxony in the years 1717–1728 every third soldier deserted.

⁶ The data provided by the both foreigners were not far from the facts, since according to the two conscriptions of 1705, jointly 44,539 soldiers went to the infantry units. The possibility of simultaneous use

of a diverse source base, diaries and official statistics to prepare this type of information is acknowledged by Western European military historians, including John A. Lynn [21, pp. 35–37].

⁷ Liubomir Bieskronnyj observed that they decided to preserve pikes in the army. In 1707, on the tsar's order, even 35,000 items were to be prepared [3, p. 76].

⁸ In 1712 r. the tsar issued an ordinance that the infantry regiments: Moscow, Kiev and Narva, did not change their previous division into 2 battalions. However, the Ingermanland regiment was still to be divided into 3 battalions [34, p. 791].

⁹ In cavalry even 24% of the unit establishment was made up by logistics. In 1720 this dependence fell to 18% [39, p. 108].

¹⁰ Also the number of non-frontline soldiers was reduced from 17% to 14% in relations to line soldiers of an infantry regiment.

¹¹ 17 officers and signalers in a rota obtained 66 portions of soldier's payment rate; on average 3.9 portions fell on one person, whereas soldiers in the infantry regiment staff (15 people) received 143 portions (one person received the payment for 9.5 privates).

¹² As the example of the Battle of Narva (1700) showed, even the enormous, over an 18% group of officers and noncommissioned officers were not able to control the dissatisfied soldiers [26, pp. 56–57].

¹³ To compare, in 1717 the neighboring Commonwealth introduced financial and military reforms, which were to maintain the establishment at the level of 24,000 soldiers (18,000 in the Crown and 6,000 in the Grand Duchy of Lithuania), and 5.5 m zlotys were allocated for the army, which made 64.6% of the whole budget (5.9 and 2.3 m zlotys).

REFERENCES

1. Anisimov E.V. *Podatnaia reforma Petra I. Vvedenie podushnoi podat' v Rossii 1719–1728 gg.* [The Tax Reform of Peter I: The Introduction of the Poll Tax in Russia 1719–1728]. Leningrad, Nauka Publ., 1982. 296 p.

2. Avtokratov V.N. *Voennyi prikaz: (K istorii komplektovaniia i formirovaniia voisk v Rossii v nachale XVIII v.)* [Military Order (Issues of Recruitment and Forming Troops in Russia at the Beginning of the 18th Century)]. *Poltava. K 250-letiiu poltavskogo srazheniia: sb. st.* [Poltava. To the 250th Anniversary of the Battle of Poltava. Collection of Articles]. Moscow, Izd-vo Akademii nauk SSSR, 1959, pp. 228–245.

3. Beskronnyi L.G. *Russkaia armiiia i flot v XVIII veke (Ocherki)* [Russian Army and Navy in the

18th Century (Essays)]. Moscow, Voennoe Izdatel'stvo Ministerstva oborony Souiza SSR, 1958. 648 p.

4. Bespiatykh Iu.N. *Inostrannye istochniki po istorii Rossii pervoi chetverti XVIII v. (Ch. Uitvort, G. Grund, L.Iu. Erenmalm)* [Foreign Sources on the History of Russia in the First Quarter of the 18th Century. (Ch. Whitworth, G. Grund, L.J. Ehrenmalm)]. Saint Petersburg, Russko-Baltiiskii informatsionnyi tsentr BLITs, 1998. 480 p.

5. Black J.A. *Military Revolution? Military Change and European Society, 1550–1800*. London, Atlantic Highlands, NJ, Humanities Press, 1991. 128 p.

6. Chernikov S.V. *Evolutsiia vysshego komandovaniia rossiiskoi armii i flota pervoi chetverti XVIII veka: k voprosu o roli evropeiskogo vlianiia pri provedenii petrovskikh voennykh reform* [Evolution of Russia's Military Command During the First Quarter of the Eighteenth Century. The Role of European Influence in the Implementation of Peter's Reforms]. *Cahiers du monde russe*, 2009, vol. 50, no. 2-3, pp. 699–735. DOI: <https://doi.org/10.4000/monderusse.9914>

7. Chernov A.V. *Vooruzhennye sily Russkogo gosudarstva v XV–XVII vv.* [The Armed Forces of the Russian State in the 15th–17th Centuries]. Moscow, Voennoe izdatelstvo Ministerstva vooruzhennykh sil Souiza SSR, 1955. 224 p.

8. Davies B. *Empire and Military Revolution in Eastern Europe: Russia's Turkish Wars in the Eighteenth Century*. London, New York, Continuum Publishing Corporation, 2011. 288 p.

9. Davies B. *Warfare, State and Society on the Black Sea Steppe, 1500–1700*. London, New York, Routledge, 2007. 256 p.

10. *Doklady i prigovory sostoiavshiesia v Pravitelstvuiushchem Senate v tsarstvovanie Petra Velikogo, izdannye imperatorskoi Akademii nauk* [Reports and Sentences Held in the Ruling Senate in the Reign of Peter the Great, Published by the Imperial Academy of Sciences]. Saint Petersburg, Tipografiia Imperatorskoi Akademii nauk, 1880, vol. 1. 501 p.

11. Fogel R.W. The Limits of Quantitative Methods in History. *The American Historical Review*, 1975, vol. 80, pp. 329–350.

12. From P. *Katastrofen vid Poltava. Karl XII: s ryska fälttåg 1707–1709*. Lund, Historiska Media, 2007. 432 p.

13. Guzowski P., Poniat R. Miejsce badań kwantytatywnych we współczesnej historiografii polskiej. *Roczniki Dziejów Społecznych i Gospodarczych*, 2013, no. 73, pp. 243–255.

14. Ivanov P.A. *Obozrenie sostava i ustroistva reguliarnoi russkoi kavalerii. Ot Petra Velikogo do nashikh dnei* [Review of Devices and Regular Russian Cavalry. From Peter the Great to the Present Day]. Saint Petersburg, Tipografiia N. Tiblena i Ko, 1864. 354 p.

15. *Kodeks wojskowy Piotra I z 1716 roku*. Kraków, Oświęcim, Wydawnictwo Napoleon V, 2016. 372 p.
16. Kotilaine J. In Defense of the Realm: Russian Arms Trade and Production in the Seventeenth and Early Eighteenth Century. *Military and Society in Russia*. Leiden, 2002, pp. 67-95.
17. Krokosz P. *Rosyjskie siły zbrojne za panowania Piotra I*. Kraków, Wydawnictwo Arcana, 2010. 427 p.
18. Krotov P.A. «Do Boga vysoko, do tsaria daleko»: pravoslavnyi liud kak glavnaia predposylka uspekha gosudarstvennoi reformy Petra Velikogo [“God is Too High from Here and the Tzar is Too Far to Ear”: Orthodox People As the Main Precondition of Success of State Reform of Peter the Great]. *Mavrodinskie chteniia 2018: materialy Vseros. nauch. konf., posviashch. 110-letiiu so dnia rozhdeniia prof. Vladimira Vasilevicha Mavrodina* [Mavrodinskie Reading 2018. All-Russian Scientific Conference Dedicated to the 110th Anniversary from the Birthday of Vladimir Mavrodin]. Saint Petersburg, 2018, pp. 252-255.
19. Kutishchev A.V. Dezertirstvo v evropeiskikh armiiakh v epokhu Liudovika XIV i Petra Velikogo [Desertion in European Armies in the Age of Louis 14th and Peter the Great]. *Istoricheskie, filosofskie, politicheskie i iuridicheskie nauki, kulturologiia i iskusstvovedenie. Voprosy teorii i praktiki* [Historical, Philosophical, Political and Legal Sciences, Cultural Studies and Art History. Questions of Theory and Practice], 2018, no. 4, pp. 41-45.
20. Leonov O.G., Ulianov I.E. *Reguliarnaia pekhota 1698–1801: boevaia letopis, organizatsiia, obmundirovanie, vooruzhenie, snariazhenie* [Regular Infantry 1698–1801: Combat Chronicle, Organization, Uniform, Armament, Equipment]. Moscow, TKO AST Publ., 1995. 296 p.
21. Lynn J.A. *Giant of the Grand Siècle. The French Army, 1610–1715*. Cambridge, University of Cambridge, 1997. 651 p.
22. Lynn J.A. The Evolution of Army Style in the West. *International History Review*, 1996, vol. 18, pp. 505-545.
23. Makovskaia L.K. *Ruchnoe ognestrelnoe oruzhie Russkoi Armii kontsa XIV–XVIII veka* [Hand firearms of the Russian Army of the End of the 14th–18th Centuries]. Moscow, Voenizdat Publ., 1992. 248 p.
24. Malov A.V. Komandnyi sostav chastei soldatskogo, reitarskogo, dragunskogo i gusarskogo stroia ot poiavleniia ikh v Rossii do rospuska posle okonchaniia Smolenskoii voiny. 1628–1636 gg. [Commanders of the Units of New Organization in the Years 1628–1632 (From Preparations for the Smolensk War up to the Dissolution of the New Organization Units Thereafter)]. *Tri daty tragicheskogo piatidesiatiletiiia Evropy (1598–1618–1648): Rossiia i Zapad v gody Smuty, religioznykh konfliktov i Tridtsatiletnei voiny* [Three Dates of the Tragic Fifty Years of Europe (1598–1618–1648): Russia and the West During the Time of Troubles, Religious Conflicts, and the Thirty Years’ War]. Moscow, IVI RAN Publ., 2018, pp. 221-238.
25. Miliukov P. *Gosudarstvennoe khoziaistvo Rossii v pervoi chetverti XVIII stoletiiia i reforma Petra Velikogo* [The State Economy of Russia in the First Quarter of the 18th Century and the Reform of Peter the Great]. Saint Petersburg, Tipografiia M.M. Stasiulevicha, 1905. 702 p.
26. Nefedov S.A. Petr I: Blesk i nishcheta modernizatsii [Peter I: Shine and Poverty of Modernization]. *Istoricheskaia Psikhologiia i Sotsiologiia Istorii* [Historical Psychology and Sociology], 2011, no. 1, pp. 48-73.
27. Parker G. *The Military Revolution: Military Innovation and the Rise of the West, 1500–1800*. Cambridge, University of Cambridge, 2011. 493 p.
28. Parker G. The “Military Revolution” 1955–2005: From Belfast to Barcelona and The Hague. *The Journal of Military History*, 2005, vol. 69, no. 1, pp. 205-209.
29. Parrott D.A. Strategy and Tactics in the Thirty Years’ War: The “Military Revolution”. *The Military Revolution Debate: Readings on the Military Transformation of Early Modern Europe*. Boulder, Westview Press, 1995, pp. 227-252.
30. Paul M.C. The Military Revolution in Russia, 1550–1682. *The Journal of Military History*, 2004, vol. 68, no. 1, pp. 9-45.
31. Penskoii V.V. *Armiia Rossiiskoi imperii v XVIII v.: vybor modeli razvitiia* [The Army of the Russian Empire in the 18th Century: The Choice of a Development Model]. *Voprosy istorii* [Questions of History], 2001, no. 7, pp. 119-136.
32. *Pisma i bumagi imperatora Petra Velikogo* [Letters and Papers of Emperor Peter the Great]. Saint Petersburg, Gosudarstvennaia tipografiia, 1889, vol. 2. 812 p.
33. *Pisma i bumagi imperatora Petra Velikogo* [Letters and Papers of Emperor Peter the Great]. Saint Petersburg, Gosudarstvennaia tipografiia, 1900, vol. 4. 519 p.
34. *Polnoe sobranie zakonov Rossiiskoi imperii* [Complete Collection of the Laws of the Russian Empire]. Saint Petersburg, Tipografiia II Otdeleniia Sobstvennoi Ego Imperatorskogo Velichestva Kantseliarii, 1830, vol. 4. 890 p.
35. Porfirev E.I. *Petr I – osnovopolozhnik voennogo iskusstva russkoi armii i flota* [Peter I – Founder of the Military Art of the Russian Regular Army and Fleet]. Moscow, Voennoe izdatelstvo Voenno Ministerstva Soiuz SSR, 1952. 288 p.
36. Rabinovich M.D. *Sotsialnoe proiskhozhdenie i imushchestvennoe polozhenie ofitserov reguliarnoi*

russkoi armii v kontse Severnoi voiny [The Social Origin and the Ownership of Property of the Officers of the Regular Russian Army at the End of the Northern War]. *Rossia v period reform Petra I* [Russia During the Reforms of Peter I]. Moscow, Nauka Publ., 1973, pp. 133-171.

37. Roberts M. *Gustavus Adolphus. A History of Sweden*. London, New York, Toronto, Longmans Green and Co, 1953, vol. 1. 63 p.

38. Roberts M. The Military Revolution, 1560–1660. *The Military Revolution Debate: Readings on the Military Transformation of Early Modern Europe*. Boulder, Westview Press, 1995, pp. 13-36.

39. *Russkaia voennaia sila. Ocherk razvitiia vydaiushchikhsia voennykh sobytii ot nachala Rusi do nashikh dnei* [Russian Military Force. Essay on the Development of Outstanding Military Events from the Beginning of Russia to the Present Day]. Moscow, Tipolitografiia I.N. Kushnereva i Ko, 1890, vol. 6. 220 p.

40. *Sbornik Imperatorskogo Russkogo Istoricheskogo Obshchestva* [Collection of the Imperial Russian Historical Society]. Saint Petersburg, 1886, vol. 50. 580 p.

41. t'Hart M., Brandon P., Sánchez R.T. Introduction: Maximising Revenues, Minimising Political Costs – Challenges in the History of Public Finance of the Early Modern Period. *Financial History Review*, 2018, vol. 25, Special Issue, no. 1, pp. 1-18.

42. Tatarnikov K.V. *Russkaia polevaia armii 1700–1730. Obmundirovanie i snariazhenie* [The

Russian Field Army 1700–1730. Uniforms and Equipment]. Moscow, Liubimaia kniga Publ., 2008. 352 p.

43. Tikhonov V.A. Rekrutskaa sistema komplektovaniia russkoi armii v 1705–1710 g. [Recruiting System in the Russian Army in 1705–1710]. *Elektornnyi zhurnal «Vestnik Moskovskogo gosudarstvennogo oblastnogo universiteta»* [Electronic Journal Bulletin “Bulletin of Moscow State Region University”], 2012, no. 4, pp. 28-36.

44. Ustrialov N.G. *Istoriia tsarstvovaniia Petra Velikogo* [The History of the Reign of Peter the Great]. Saint Petersburg, Tip. II-go Otdeleniia Sobstv. Ego Imp. Vel. Kantseliarii, 1858, vol. 3. 662 p.

45. Ustrialov N.G. *Istoriia tsarstvovaniia Petra Velikogo* [The History of the Reign of Peter the Great]. Saint Petersburg, Tip. II-go Otdeleniia Sobstv. Ego Imp. Vel. Kantseliarii, 1863, vol. 4, no. 2. 706 p.

46. Vasilev A.A. O sostave russkoi i shvedskoi armii v Poltavskom srazhenii [On the Composition of the Russian and Swedish Armies in the Battle of Poltava]. *Voенно-istoricheskii zhurnal* [Military History Journal], 1989, no. 7, pp. 62-67.

47. Volkova I.V. Voennoye stroitel'stvo Petra I i peremeny v sisteme sotsial'nykh otnoshenii v Rossii [Military Construction of Peter I, and the Changes in the System of Social Relations in Russia]. *Voprosy istorii* [Questions of History], 2006, no. 3, pp. 35-51.

48. Zaozerskaia E.I. *Manufaktura pri Petre I* [Manufactory Under Peter I]. Moscow, Leningrad, Izdatelstvo Akademii nauk SSSR, 1947. 190 p.

Information About the Authors

Paweł Krokosz, PhD (History), Assistant Professor, The Pontifical University of John Paul II in Krakow, Kanonicza St 9/202, 31-002 Kraków, Poland, krokosz.pawel@poczta.fm, pawel.krokosz@upjp2.edu.pl, <https://orcid.org/0000-0001-9555-3801>

Karol Łopatecki, Postdoctoral Qualification in Law, PhD (History), Associate Professor, University of Białystok, NZS Sq., 1, 15-420 Białystok, Poland, karollopatecki@gmail.com, k.lopatecki@uwb.edu.pl, <https://orcid.org/0000-0002-7921-9421>

Информация об авторах

Павел Крокosz, доктор исторических наук, адъюнкт, Папский университет Иоанна Павла II в Кракове, ул. Канонича, 9/202, 31-002 г. Краков, Польша, krokosz.pawel@poczta.fm, pawel.krokosz@upjp2.edu.pl, <https://orcid.org/0000-0001-9555-3801>

Карол Лопатеcki, хабилитированный доктор юридических наук, доктор исторических наук, профессор, Белостокский университет, площадь НЗС, 1, 15-420 г. Белосток, Польша, karollopatecki@gmail.com, k.lopatecki@uwb.edu.pl, <https://orcid.org/0000-0002-7921-9421>



DOI: <https://doi.org/10.15688/jvolsu4.2022.3.15>

UDC 930
LBC 63.2



Submitted: 22.02.2022
Accepted: 28.03.2022

“MOSCOW HISTORY” BY GOTTLIEB SAMUIL TREYER IN THE COMPOSITION OF “DETAILED CHRONICLE FROM THE BEGINNING OF RUSSIA TO THE BATTLE OF POLTAVA”¹

Alexey I. Alekseev

Russian National Library, Saint Petersburg, Russian Federation

Abstract. Introduction. “Detailed Chronicle from the beginning of Russia to the Battle of Poltava” is a large-scale compilation that sets out the history of Russia from the historiographic positions of the middle of the 18th century. This monument was published at the end of the 18th century, but still does not have a scientific publication, and its manuscript tradition has not been sufficiently studied. *Methods and materials.* In this paper, a previously unknown manuscript of the “Detailed Chronicle” from the collections of the Department of Manuscripts of the National Library of Russia is introduced into scientific circulation. *Analysis.* A study of the text of the “Detailed Chronicle” according to this list reveals that we have before us a new type of monument, outlining the events of Russian history before 1700. List from the collection of Prince P.P. Vyazemsky contains an indication of one of the main sources of the “Detailed Chronicle”, which researchers ignore – “Moscow History” by Gottlieb Samuil Treyer. The work covered the period of Russian history from the 1460s to 1617. G.S. Treyer was written on the basis of the achievements of historiography at the beginning of the 18th century. using the methods of scientific criticism of sources. The author compared, critically comprehended the works of foreign authors about Russia, while preference was given to the news of those authors “who lived in the city of Moscow and saw Russian notebooks.” Treyer’s history, published in Germany in 1720, was translated into Russian only in 1741. *Results.* In our opinion, it was the translation of Treyer’s work that became the catalyst for the creation of the “Detailed Chronicle” in 1744. “The Moscow History” by G.S. Treyer became the basis for the first part of the compilation, outlining the history of Russia up to 1617.

Key words: Treyer Samuil Gottlieb, “Moscow History”, source studies, textual criticism, “Detailed Chronicle from the beginning of Russia to the Battle of Poltava”.

Citation. Alekseev A.I. “Moscow History” by Gottlieb Samuil Treyer in the Composition of “Detailed Chronicle from the Beginning of Russia to the Battle of Poltava”. *Vestnik Volgogradskogo gosudarstvennogo universiteta. Seriya 4. Istoriya. Regionovedenie. Mezhdunarodnye otnosheniya* [Science Journal of Volgograd State University. History. Area Studies. International Relations], 2022, vol. 27, no. 3, pp. 222-229. (in Russian). DOI: <https://doi.org/10.15688/jvolsu4.2022.3.15>

УДК 930
ББК 63.2

Дата поступления статьи: 22.02.2022
Дата принятия статьи: 28.03.2022

«МОСКОВСКАЯ ИСТОРИЯ» ГОТЛИБА САМУИЛА ТРЕЙЕРА В СОСТАВЕ «ПОДРОБНОЙ ЛЕТОПИСИ ОТ НАЧАЛА РОССИИ ДО ПОЛТАВСКОЙ БАТАЛИИ»¹

Алексей Иванович Алексеев

Российская национальная библиотека, г. Санкт-Петербург, Российская Федерация

Аннотация. «Подробная летопись от начала России до полтавской баталии» является масштабной компиляцией, излагающей историю России с историографических позиций середины XVIII века. Этот памятник был издан в конце XVIII столетия, но до сих пор не имеет научного издания, а его рукописная традиция

недостаточно изучена. В данной работе в научный оборот вводится неизвестная ранее рукопись «Подробной летописи» из фондов Отдела рукописей РНБ. Исследование текста «Подробной летописи» по этому списку позволяет обнаружить, что перед нами новый вид памятника, излагающий события русской истории до 1700 года. Список из собрания князя П.П. Вяземского содержит указание на один из основных источников «Подробной летописи», который игнорируют исследователи, – «Московскую историю» Готлиба Самуила Трейера. Сочинение охватывало собой период русской истории от 1460-х гг. до 1617 года. «История» Г.С. Трейера была написана на основе достижений историографии начала XVIII в. с использованием приемов научной критики источников. Автор сопоставлял, критически осмысливал сочинения иностранных авторов о России, при этом предпочтение отдавалось известиям тех авторов, «которые во граде Москве жили и российские записные книги видали». Изданная в Германии в 1720 г. история Трейера только в 1741 г. была переведена на русский язык. На наш взгляд, именно перевод сочинения Трейера стал катализатором создания «Подробной летописи» в 1744 году. «Московитская история» Г.С. Трейера стала основой для первой части компиляции, излагающей историю России до 1617 года.

Ключевые слова: Трейер Самуил Готлиб, «Московитская история», источниковедение, текстология, «Подробная летопись от начала России до полтавской баталии».

Цитирование. Алексеев А. И. «Московская история» Готлиба Самуила Трейера в составе «Подробной летописи от начала России до полтавской баталии» // Вестник Волгоградского государственного университета. Серия 4, История. Регионоведение. Международные отношения. – 2022. – Т. 27, № 3. – С. 222–229. – DOI: <https://doi.org/10.15688/jvolsu4.2022.3.15>

Введение. «Подробная летопись» является грандиозной компиляцией, излагающей историю России от расселения славянских племен до эпохи Петра Великого. Впервые изданный Н.А. Львовым при участии И.Н. Болтина по единственному списку в 1798–1799 гг. памятник исследован совершенно недостаточно [8]. Не решен вопрос об авторах летописи (выдвигались версии об авторстве Феофана Прокоповича, Стефана Яворского, Г.Г. Скорнякова-Писарева), не выявлены все ее источники, не установлены основные факты текстологической и творческой истории. При этом значение «Подробной летописи» было осознано в историографии XIX века. К ней обращались историки, начиная с Н.М. Карамзина. К.Н. Бестужев-Рюмин охарактеризовал «Подробную летопись» как важный памятник для понимания русской историографии XVIII в. [1, с. 59]. А.Н. Насонов полагал, что это сочинение создано в ближайшем окружении Петра Великого с учетом его пожеланий [4, с. 495–496]. Исследованием «Подробной летописи» плодотворно занималась М.В. Николаева. Ей удалось выявить 5 списков памятника и установить 2 редакции, первая из которых заканчивалась 1700 г., а вторая излагала события Северной войны [6, с. 67–68]. Занимаясь историей «Степенной книги», к изучению «Подробной летописи» обратился А.В. Сиренов. Ему удалось выявить новые списки «Подробной летописи» и обосновать

гипотезу о трех этапах редакторской работы над ее текстом. Согласно выводам А.В. Сиренова, «самый ранний вариант Подробной летописи был составлен по поручению новоиспеченного канцлера А.П. Бестужева-Рюмина в 1744 г.» в Петербурге в Коллегии иностранных дел [11, с. 477]. На втором этапе работы в 1750-х гг. 4 списка «Подробной летописи» получили различные дополнительные известия, состав которых зависел от набора текстов, бывших под рукой у редактора [11, с. 480]. Наконец, третья редакция была написана в 1766 году. Ее особенностью стало существенное пополнение летописи в части, посвященной Северной войне [11, с. 481].

Методы и материалы. Большинство источников «Подробной летописи» к настоящему времени известны. Среди них печатные издания XVIII в.: «Историография» Мавро Урбини (СПб., 1722), «История Александра Великого» Квинта Курция Руфа (СПб., 1709, 1711, 1719), «Синописис» (СПб., 1714 или 1718), Грамота императора Максимилиана Василию III (СПб., 1718). Среди текстов, бытовавших в рукописной традиции: «Келейный летописец» Дмитрия Ростовского, «Повесть о стране Вятской», список которой был прислан в Герольдмейстерскую контору в Петербурге 24 апреля 1725 г., а также «Житие Петра Великого» Антонио Катифоро в переводе С. Писарева [11, с. 478]. Перевод был сделан в 1743 г. и является наиболее близким к дате созда-

ния самого раннего списка «Подробной летописи» [5, с. 437–438]. Считается, что одним из основных источников для изложения истории XVI в. послужила «Казанская история» второй редакции, а повествование об истории России XVII в. опирается на «Новый летописец», «Хронограф» редакции 1617 г. [11, с. 478]. А.В. Сиренов отмечает концентрацию сведений, почерпнутых у иностранных авторов, которые «в XVIII в. весьма редкие»: П. Одерборн, А. Гваньини, Ж. Маржарет, П. Петрей [11, с. 478]. Представляется, что исследователями не был определен один из основных источников «Подробной летописи», излагающий историю с конца XV в. до первых десятилетий XVII века.

Анализ. В Отделе рукописей Российской национальной библиотеки в Собрании князя П.П. Вяземского хранится список «Подробной летописи», который до сих пор оставался за пределами внимания исследователей [12]. Обращение к содержанию этого списка позволяет обнаружить, что перед нами особый вид «Подробной летописи», излагающий события русской истории до 1700 года. Главным отличием этого списка от опубликованного является то, что в его составе отсутствует текст «Казанской истории». В то же время, список из собрания Вяземского содержит указание на один из основных источников «Подробной летописи». На листе рукописи рукой князя П.П. Вяземского помечено: «Сравни с № CXVI in f, по этому списку московской истории Трейера в русском же переводе 1741 г. предъидущим листом оканчивается история Трейера. Ср. список этого же перевода в Библ. Академии наук» [12, л. 175]. Под указанным номером в собрании князя П.П. Вяземского находится список «Московитской истории» Готлиба Самуила Трейера [13]. Это сочинение было издано в 1720 г. в Хельмштадте под названием: «Einleitung Zur Moscovitischen Historie: Von der Zeit an, da Moscou aus vielen kleinen Staaten zu einem Grossen Reiche gediehen / Biß auf den Stolbovischen Frieden Mit Schweden Anno 1617. Dessen Instrument beygefüget ist; Mit unpartheyischer Feder aus denen bewährtesten Scribenten gezogen» [2, с. 852]. На русский язык «Московитская история» Г.С. Трейера была переведена в 1741 г. С.Г. Плаутиным.

Сочинение Трейера описывает историю России со второй половины XV в. до 1617 г. и подразделяется на 10 глав: 1) о великом князе Иване Васильевиче Первом; 2) о царе Василии Ивановиче; 3) о царе и великом князе Иване Васильевиче Втором; 4) о царе Федоре Иоанновиче; 5) о царе Борисне Годунове; 6) о сыне Бориса Годунова Феодоре; 7) о Лжедмитрии; 8) о царе Василии Шуйском; 9) о Междуцарствии в России; 10) о царе Михаиле Федоровиче. «Московитская история» стала популярной у русского читателя в XVIII в.: она в полном составе была включена в состав «Подробной летописи». В настоящее время известно также 8 отдельных списков сочинения Г.С. Трейера: 1) РНБ. Собр. князя П.П. Вяземского. Ф. 116; 2) РГБ. НИОР. Ф. 68. № 324; 3) Ф. 152. Оп. 1. № 15; 4) Ф. 178. № 9666; 5) ГИМ. ОПИ. Ф. 96. № 334; 6) БАН. НИОР. 17.9.17; 7) Научная библиотека им. Н.И. Лобачевского Казанского федерального университета. Отдел рукописей и редких книг. Ед. хр. № 1085; 8) Ед. хр. № 2078. Создатели электронного ресурса «Корпус русских переводов» указали 5 списков «Московитской истории» Трейера [3]. При этом они датировали перевод С.Г. Плаутина 1747 годом. Однако 2 списка (РНБ. Собр. князя П.П. Вяземского. Ф. 116; НБ им. Н.И. Лобачевского КФУ. Ед. хр. 2078) сохранили правильную дату – 1741 год. В предисловии к своему сочинению автор упоминает, что на протяжении 10 лет работал над историей о царе Иоанне Васильевиче Втором (то есть, Иоанне IV Васильевиче) и сочинил его апологию. В.И. Щербина заключала: «Основная мысль сочинения показать постепенный и постоянный рост Московского государства, начиная с Ивана III, обусловливаемый, с одной стороны, твердой и энергичной политикой внутреннею и внешнею, и с другой, постепенно развивающимися сношениями с Западной Европой. Центральной личностью представлен царь Иван Грозный, царствованию которого посвящено более трети сочинения Трейера. В изображении Трейера Грозный предстает каким-то реформатором» [14, с. 156]. Указанная особенность истории Трейера не является случайной. Не приходится сомневаться, что немецкий историк выполнял заказ царя-реформатора Петра Первого. Намек на то, что Г.С. Трейер выполнял волю венце-

носного заказчика, содержится в упоминании «аккуратной истории»: «Надеюсь, что впрямь о России учинится история обстоятельнее сей, когда ныне в России, при державе сего монарха российского, студия будет возрастать и умножаться, в которой ныне россияном своего государства история аккуратная надобна, но еще ныне и у самих россиян аккуратной своей России истории не имеется» [12, л. 3].

Не случайно и то обстоятельство, что в сочинении Трейера делался акцент на истории российско-шведских отношений: «Того ради я сию российскую историю зачинаю от великого князя Иоанна Васильевича 1450 году, аки настоящую эпоху российского государства и проводив ее даже до мира Столбовского с королем шведским, от которого мира оба они государства в мире и тишине пребыли даже до 1700 г.» [12, л. 1]. Автор указывал, что одной из побудительных причин к опубликованию «Московитской истории» являются успехи русского оружия в Северной войне: «Понеже имя российское ныне завсегда более в славу приходит». Он заявляет об ожидании скорого победоносного мира: «Отчасти ожидаю нордского мира, что во окончании той войны учинитца» [12, л. 3].

В начальной части своего труда Трейер констатирует, что не имеет надежных источников для описания первых веков русской истории. Он лишь сообщает, что руководствуется известиями Сигизмунда Герберштейна, который причислял славян к диким народам. По мнению Трейера, античные авторы описывали славян под именами сарматов, скифов, готов, роксолан. Он сетовал, что не имел возможности ознакомиться с русскими летописями, но сообщал совершенно фантастическую историю о том, что россияне начали пользоваться письменностью только с 1262 г., когда византийский император Михаил Палеолог послал «книжные литеры» в Болгарию [12, л. 1 об.–2]. Трейер считал, что у россиян вообще отсутствовала письменная история, поскольку в стране не было грамотных людей, а духовенство запрещало образование. Довольно наивно он усматривает в качестве причины невежества русских боязнь латинского языка («всякие учения людем попам российским зело противно, понеже в науках много слов имеется латинских, бес которых и обой-

тись невозможно»). Татарское завоевание, по мысли немецкого историка, лишь усугубило ситуацию с историей России. Возможность писать достоверную историю он видит только с княжения Ивана III, которого именует «Иваном Васильевичем Первым».

Решающую роль в падении татарского ига историк отводит влиянию Софьи Палеолог, которая побудила великого князя выйти из татарского подданства и даже завоевать Казань. Из числа других деяний Ивана III отмечены покорение Твери, Новгорода, присоединение Северского княжества. Любопытно, что Трейер счел нужным отметить пристрастие великого князя к крепким напиткам, которые он при этом запрещал употреблять своим подданным («и крепкое питие было в России пить под смертию заказано»). Описывая великое княжение Василия III, он пересказывает основные факты по сочинению Герберштейна. Интересно, что именно Василия он называет первым российским царем, которому титул был прислан римским папой Климентом VII и императором Максимилианом [12, л. 15 об.].

Наиболее подробное повествование посвящено царствованию Ивана IV. Отмечается пристрастие юного царя к учению. Приводится царское послание к императору Карлу, в котором якобы содержалось обещание о соединении церквей в обмен на присылку военных и мастеровых людей для обучения московитов. Сообщается о задержке мастеров, отправленных в Россию императором, жителями Любека и Лифляндии. Именно это обстоятельство и послужило, по мысли Трейера, поводом к последующей Ливонской войне. Вмешательство шведского короля Густава в войну с Россией объяснялось интригами лифляндцев. Автор упоминает также о финляндских землях, якобы обещанных русским еще королем Магнусом. Отмечается военное превосходство россиян над шведами («но россияне шведов превосходительне явились») [12, л. 20]. В качестве особенных достоинств царя Ивана IV отмечается его остроумие, прекрасное знание божественного писания, интерес к лютеранской вере, к законам и обычаям протестантских стран («слушал с прилежанием учение люторского закона и других многих прав гражданских от них слушал, и стал выбирать из них многое, что внести в свои граж-

данские правы, и представлял бояром своим такие порядки») [12, л. 28]. Этот интерес, согласно Трейеру, и привел царя к конфликту с боярами. При этом все симпатии автора находятся на стороне царя Ивана. Он выстраивает его апологию, опровергая укрепившееся в обществе мнение: «Многие истории писатели писаху о царе Иоанне Васильевиче, описывая ево жестоким мучителем, а не зная истинного дела» [12, л. 34]. В частности, жестокое обращение со шведскими послами объясняется зеркальным ответом на обращение с российским посольством, а разгром Новгорода и Пскова – стремлением их жителей отложиться от Российского государства, казни военачальников – их изменами.

Последовательно проводится идея о превосходстве российских войск над чужестранными. В частности, в рассказе о взятии россиянами одного из замков в Лифляндии и об отпуске датского гарнизона сообщается: «И егда датские офицеры и солдаты стали отъезжать, изрядно россияне с теми малодушными и женского сердца людьми датчаны веселились». При этом русский полковник князь Георгий говорил: «Когда б мы, россияне, такой изрядной замок своего государя без нужды кому отдали, то уже мы не могли более честными людьми считатца» [12, л. 40 об.]. В рассказе о смерти царевича Ивана Ивановича Трейер пересказывает версию о случайном ранении царем своего наследника, но при этом приводит и мнение Маржарета о естественной смерти царевича. Также опровергаются различные мнения о смерти царя Ивана Васильевича. Общая оценка царя Ивана IV совершенно апологетична: отмечается его прекрасная внешность, природный ум, страстие к наукам, благочестивость, стремление заимствовать полезные обычаи чужих стран, справедливость по отношению к подданным, терпимость ко всем верам. Подчеркивается постоянная вражда к нему бояр, а также многочисленные клеветнические мнения о нем. Мнение о женолюбии Грозного Трейер опровергает со ссылкой на сочинение Ульфельда.

В описании царствования Федора Иоанновича автор излагает проромановскую версию о злокозненном правителе Борисе Годунове, стремившемся завладеть царским пре-

столом [12, л. 87–96]. В его изображении Годунов при выборах нового польского короля в 1587 г., после смерти Стефана Батория, предлагал свою кандидатуру, обещая отдать за это Смоленск. В описании войн этого царствования акцент делается на русско-шведских отношениях, даже крымский хан в своих набегах на Россию выступает послушным исполнителем воли шведского короля. Взятие русскими войсками крепостей Ямбурга и Ивангорода и даже неудачная осада Нарвы преподнесены как крупные военные успехи. В рассказе о смерти царя Федора Иоанновича немецкий автор сообщает о том, что умирающий царь якобы передал свою корону боярину Федору Никитичу Романову, а тот своим братьям. В итоге держава оказалась на земле, и ее поднял Борис Годунов. В итоге на собрании представителей из всех городов его избрали царем большинством голосов. Борис отказывался принять корону, но народ, испуганный вестями о приближении Крымской орды, упросил его занять царский престол.

В описании царствования Годунова Трейер отмечает его желание учредить в России «некие добрые порядки»: послать молодых людей в немецкую землю, в Англию и Францию, а оттуда пригласить ученых людей. замыслам царя препятствовало духовенство, опасавшееся за сохранность веры. Важнейшим направлением во внешней политике Годунова автор считает северное, ориентированное на приобретение Россией Эстляндии и Лифляндии посредством брачного союза дочери Годунова, союзом с датчанами, а также подкупам и интригами. Весьма красочно описан страшный голод, опустошавший Россию на протяжении трех лет. Отмечено, что Борис Годунов истратил огромные суммы денег на помощь голодающим и «почитался от народа милостивым государем». При этом он безжалостно расправился со знатнейшими боярскими фамилиями. Значительное место отведено истории Лжедмитрия, которого Трейер отождествляет с Григорием Отрепьевым. Отмечена его служба секретарем у патриарха в Москве, появление в Польше при дворе князя Вишневецкого, а затем у Сандомирского воеводы, представившего самозванца королю Сигизмунду. Самой основательной причиной падения династии Годуновых историк

указывает не враждебность Польши и не боярские интриги, а настроение народа, видевшего во всех бедствиях проявление «гнева Божия на Российское государство» [12, л. 111 об.–112]. Следует отметить, что в истории дана развернутая характеристика царя Бориса, где отмечены его немалые достоинства, перечеркнутые страхом перед самозванцем.

В изложении событий Смуты Трейер использует сочинения Петрея и Маржарета. Рассказывается, что Лжедмитрий I своим поведением, последовательным нарушением обычаев, предпочтением, оказываемым полякам перед россиянами, настроил против себя знать и народ. Портрет и характер Лжедмитрия I изображены богатой палитрой красок: отмечены его природный ум, значительные амбиции, тщеславие, горячность натуры, отходчивость, неопытность в политике, неумение вести себя. Среди любимых занятий самозванца указаны: его страсть к псовой охоте и конской езде. При этом отмечено особо, что военные экзерциции он производил «через меру российских людей» [12, л. 130].

События Смуты описаны с использованием сочинения Конрада Буссова. При этом И.И. Болотников именуется «Полутником». Любопытно известие о том, что после свержения с царского престола Василия Шуйского государственным наместником стал Федор Мстиславский, а Москва разделена на 3 лагеря: сторонников патриарха, Лжедмитрия II и более же всего сторонников избрания королевича Владислава. При изложении событий Смуты встречается явно фантастическая деталь: узнав о бедствиях россиян, за них якобы решил заступиться турецкий султан, приказавший Гавриилу Баторию с венграми напасть на поляков [11, л. 159]. Стоит отметить и заметку, нарушающую хронологический принцип изложения и вписанную в историю Трейера очевидно позднее. После рассказа о казни Заруцкого и сына Лжедмитрия II от Марины Мнишек помещен небольшой текст о явлении в Стокгольме в 1652 г. самозванца под именем сына Дмитрия Московского [12, л. 170 об.]. Текст истории заканчивается пересказом мирного договора между Россией и Швецией, заключенного 27 февраля 1617 г. в деревне Столбово.

Результаты. «Аккуратная история» Г.С. Трейера была написана на основе достижений историографии XVII в. с использованием приемов научной критики источников. Автор сопоставлял, критически осмысливал сочинения иностранных авторов о России («некоторое мне вспоможение чинят польские, лифляндские, шведские и другие чужестранные писатели, из которых я достоверные доказательства избрал»), при этом предпочтение отдавалось известиям тех иностранцев, «которые во граде Москве жили и российские записные книги видали». Использовал он и материалы дипломатической переписки («мемориалы посольские много мне вспомоществовали»). Словом, «Московитская история» Г.С. Трейера отвечала желанию Петра Великого иметь историю России, сочиненную по лучшим образцам европейских историй своего времени. Изданная в Германии в 1720 г. история Трейера только в 1741 г. была переведена на русский язык.

На наш взгляд, именно перевод сочинения Трейера стал катализатором создания «Подробной летописи» в 1744 году. «Московитская история» Г.С. Трейера стала основой для первой части компиляции, излагающей историю России до 1617 года. Ядром второй части компиляции стала история династии Романовых в 6-ти главах [9, ч. 3. с. 292–327, ч. 4. с. 1–37], впоследствии дополненная историей Чигиринских походов из «Синописа» [10, с. 413–460], повествованием о стрелецком бунте 1682 г. и двоецарствовании 1682–1689 гг., оригинальной историей об Азовских походах [7, с. 21–50] и заключительным известием об объявлении войны Карлу XII под 1700 год. В опубликованном списке «Подробной летописи» текст истории Г.С. Трейера разрывает огромный текст второй редакции Казанской истории, которая нарушает пропорциональность и логику стройного изложения, характерную для истории Трейера [9, с. 29–243].

Следует сказать несколько слов о списке «Подробной летописи» из собрания князя П.П. Вяземского [8, с. 119–121]. В настоящий момент ничего определенного о личности писца рукописи из собрания князя П.П. Вяземского сказать нельзя. Однако одна из многочисленных помет, выполненных почерком, отличным от основного, на полях рукописи,

позволяет установить личность ее владельца. Комментируя повествование о Втором Крымском походе 1689 г., владелец на нижнем поле листа 295 поместил запись: «В сем походе был дед мой Кондратий Кириллович Нагаев, служа тогда ротмистром, у его бывшей в том походе слуга из Таган Федор Павлов, рассказывал потом мне в 1725 году именно, и с объявленными здесь похода того обстоятельствами сходственно» [12, л. 295]. Из этой записи следует, что владельцем и внимательным читателем нашей рукописи был знаменитый русский географ, адмирал Алексей Иванович Нагаев (1704–1775). Изучение помет адмирала А.И. Нагаева на полях «Подробной летописи» позволит установить взгляды младших современников Петра Великого на события истории России с XV в. до начала XVIII столетия. Введение в научный оборот ранее неизвестного списка «Подробной летописи» будет способствовать изучению ее текстологической и творческой истории. Окончательное решение вопросов текстологической и творческой истории «Подробной летописи» невозможно без дальнейших исследований, предметом которых должны стать как сам памятник, так и все входящие в его состав источники.

ПРИМЕЧАНИЕ

¹ Статья подготовлена при финансовой поддержке гранта РФФИ в рамках научного проекта № 20-09-42025/20 «Петровская эпоха в материалах Отдела рукописей Российской национальной библиотеки».

The article was prepared with the financial support of a grant from the Russian Foundation for Basic Research within the framework of scientific project No. 20-09-42025 / 20 “Peter’s era in the materials of the Department of Manuscripts of the Russian National Library”.

СПИСОК ЛИТЕРАТУРЫ

1. Бестужев-Рюмин, К. Н. О составе русских летописей до конца XVI в. / К. Н. Бестужев-Рюмин. – СПб. : Типография А. Траншеля, 1868. – 378 с.
2. Иконников, В. С. Опыт русской историографии. Т. 1. Кн. 1 / В. С. Иконников. – Киев : Тип. Императ. ун-та св. Владимира, 1891. – 882 с.
3. Московская или Российская история Готлиба Самуила Трейера // The Corpus of Russian

Translations. – Электрон. текстовые дан. – Режим доступа: <https://krp.dhi-moskau.org/en/translations/moskovskaya-ili-rossiiskaya-istoriya-gotliba-samuila-treira-3> (дата обращения: 15.01.2022). – Загл. с экрана.

4. Насонов, А. Н. История русского летописания XI – начала XVIII века / А. Н. Насонов. – М. : Наука, 1969. – 556 с.
5. Николаев, С. И. Писарев Стефан (Степан) Иванович / С. И. Николаев // Словарь русских писателей XVIII века. Вып. 2 (К–П). – СПб. : Наука, 1999. – С. 437–438.
6. Николаева, М. В. Малоизвестная петровская «История» России и ее рукописные копии / М. В. Николаева // Ученые записки ЛГПИ им. А.И. Герцена. Т. 321. Историко-литературный сборник : ст. и сообщ. – Л. : Изд-во ЛГПИ им. А.И. Герцена, 1967. – С. 67–68.
7. Николаева, М. В. Повествование об истории Азова и об Азовских походах Петра I в составе «Подробной летописи» / М.В. Николаева // Ученые записки ЛГПИ им. А.И. Герцена. Т. 414. Русская литература и общественно-политическая борьба XVIII–XIX вв. – Л. : Изд-во ЛГПИ им. А.И. Герцена, 1971. – С. 21–50.
8. Описание рукописей князя П.П. Вяземского. – СПб. : Тип. Гл. Упр. уделов, 1902. – 572 с.
9. Подробная летопись от начала России до полтавской баталии : в 4 ч. – СПб. : Печ. у И.К. Шнора, 1798–1799. – Ч. 1. – 1798. – 233 с. ; Ч. 2. – 1798. – 248 с. ; Ч. 3. – 1799. – 327 с. ; Ч. 4. – 1799. – 200 с.
10. Синописис или Сокращенная история, собранная от разных авторов. – СПб. : С.-Петербург. тип., 1718. – 431 с.
11. Сиренов, А. В. Степенная книга и русская историческая мысль XVI–XVIII вв. / А. В. Сиренов. – М. ; СПб. : Альянс-Архео, 2010. – 547 с.
12. Собрание князя П.П. Вяземского // Российская национальная библиотека. Отдел рукописей. – Ед. хр. Ф. 115. Сборник исторический. – 349 л.
13. Собрание князя П.П. Вяземского // Российская национальная библиотека. Отдел рукописей. – Ед. хр. Ф. 116. Сборник исторический. – 89 л.
14. Щербина, В. И. Готлиб-Самуил Трейер и его сочинения по истории Московского государства / В. И. Щербина // Чтения в историческом обществе Нестора летописца. Кн. 9. – Киев : [б. и.], 1895. – С. 148–164.

REFERENCES

1. Bestuzhev-Ryumin K.N. *O sostave russkih letopisej do konca XVI v.* [On the Composition of Russian Chronicles Until the End of the 16th Century]. Saint Petersburg, Tipografiya A. Transhelya, 1868. 378 p.

2. Ikonnikov V.S. *Opyt russkoj istoriografii. T. 1. Kn. 1* [Experience of Russian Historiography. Vol. 1. Book 1]. Kyiv, Tip. Imperat. un-ta sv. Vladimira, 1891. 882 p.

3. Moskovskaya ili Rossiyskaya istoriya Gotliba Samuila Trejra [Moscow or Russian History of Gotlieb Samuil Treyer]. *The Corpus of Russian Translations*. URL: <https://krp.dhi-moskau.org/en/translations/moskovskaya-ili-rossiiskaya-istoriya-gotliba-samuila-treira-3> (accessed 15 January 2022).

4. Nasonov A.N. *Istoriya russkogo letopisaniya XI – nachala XVIII veka* [History of Russian Chronicle Writing in the 11th – Early 18th Centuries]. Moscow, Nauka Publ., 1969. 556 p.

5. Nikolaev S.I. Pisarev Stefan (Stepan) Ivanovich. *Slovar' russkih pisatelej XVIII veka. Vyp. 2 (K–P)* [Pisarev Stefan (Stepan) Ivanovich. Dictionary of Russian Writers of the 13th Century. Iss. 2 (K–P)]. Saint Petersburg, Nauka Publ., 1999, pp. 437–438.

6. Nikolaeva M.V. Maloizvestnaya petrovskaya «Istoriya» Rossii i eye rukopisnyye kopii [Little-Known Petrine “History” of Russia and its Handwritten Copies]. *Uchenye zapiski LGPI im. A.I. Herzena. T. 321. Istoriko-literaturnyy sbornik: st. i soobshch* [Scientific Notes of Leningrad State Pedagogical Institute Named After A.I. Herzen. Vol. 321. Historical and Literary Collection. Articles and Messages]. Leningrad, Izd-vo LGPI im. A.I. Herzena, 1967, pp. 67–68.

7. Nikolaeva M.V. Povestvovanie ob istorii Azova i ob Azovskih pohodah Petra I v sostave «Podrobnoj letopisi» [The Story of the History of Azov and the Azov Campaigns of Peter I as Part of the “Detailed Chronicle”]. *Uchenye zapiski LGPI im. A.I. Herzena. T. 414. Russkaya literatura i obshchestvenno-politicheskaya bor'ba XVIII–XIX vv.* [Scientific Notes of Leningrad State Pedagogical Institute Named After A.I. Herzen. Vol. 414. Russian Literature and Socio-Political Struggle of the 18th –

19th Centuries]. Leningrad, Izd-vo LGPI im. A.I. Herzena, 1971, pp. 21–50.

8. *Opisanie rukopisej knyazya P.P. Vyazemskogo* [Description of the Manuscripts of Prince P.P. Vyazemsky]. Saint Petersburg, Tip. Gl. Upr. udelov, 1902. 572 p.

9. *Podrobnaya letopis' ot nachala Rossii do poltavskoj batalii: v 4 ch.* [Detailed Chronicle from the Beginning of Russia to the Battle of Poltava. In 4 vols.]. Saint Petersburg, Pech. u I.K. Shnora. Pt. 1. 1798. 233 p.; Pt. 2. 1798. 248 p.; Pt. 3. 1799. 327 p.; Pt. 4. 1799. 200 p.

10. *Sinopsis ili Sokrashchennaya istoriya, sobrannaya ot raznyh avtorov* [Synopsis or Abbreviated History Collected from Different Authors]. Saint Petersburg, S.-Peterb. tip., 1718. 431 p.

11. Sirenov A.V. *Stepennaya kniga i russkaya istoricheskaya mysl' XVI–XVIII vv.* [Book of Powers and Russian Historical Thought of the 16th–18th Centuries]. Moscow, Saint Petersburg, Alliance-Arheo Publ., 2010. 547 p.

12. *Sobranie knyazya P.P. Vyazemskogo* [Collection of Prince P.P. Vyazemsky]. *Rossiyskaya nacional'naya biblioteka. Otdel rukopisej* [Russian National Library. Department of Manuscripts], dep. item F. 115. *Sbornik istoricheskij* [Collection of Historical]. 349 l.

13. *Sobranie knyazya P.P. Vyazemskogo* [Collection of Prince P.P. Vyazemsky]. *Rossiyskaya nacional'naya biblioteka. Otdel rukopisej* [Russian National Library. Department of Manuscripts], dep. item F. 116. *Sbornik istoricheskij* [Collection of Historical]. 89 l.

14. Shcherbina V.I. Gotlib-Samuil Trejer i ego sochineniya po istorii Moskovskogo gosudarstva [Gottlieb-Samuel Treyer and His Writings on the History of the Moscow State]. *Chteniya v istoricheskom obshchestve Nestora letopisca. Kn. 9* [Readings in the Historical Society of Nestor the Chronicler. Book 9]. Kyiv, s. n., 1895, pp. 148–164.

Information About the Author

Alexey I. Alekseev, Doctor of Sciences (History), Head of the Department of Manuscripts, Russian National Library, Sadovaya St, 18, 191069 Saint Petersburg, Russian Federation, a.alexeev@nlr.ru, <https://orcid.org/0000-0003-4372-516X>

Информация об авторе

Алексей Иванович Алексеев, доктор исторических наук, заведующий Отделом рукописей, Российская национальная библиотека, ул. Садовая, 18, 191069 г. Санкт-Петербург, Российская Федерация, a.alexeev@nlr.ru, <https://orcid.org/0000-0003-4372-516X>



DOI: <https://doi.org/10.15688/jvolsu4.2022.3.16>

UDC 94(470.46)
LBC 63.3(2)-283.31



Submitted: 15.01.2022
Accepted: 31.03.2022

TO THE QUESTION ABOUT THE LOCATION OF THE “HOUSE OF PETER I” IN TSARITSYN

Evgenii V. Astaf'ev

Volgograd State University, Volgograd, Russian Federation;
Tsaritsyn Genealogical Society, Saratov, Russian Federation

Abstract. Introduction. The article examines the possibility of the existence in the city of Tsaritsyn, Saratov province, at the turn of the 19th – 20th centuries, of an ancient building in which, according to local legend, Emperor Peter the Great and Empress Ekaterina Alekseevna stayed in 1722 during their return from the “Persian Campaign”. **Methods and materials.** Based on the analysis of surviving maps, plans, photographs, archival documents, references to the stay of the imperial couple in the city of Tsaritsyn, described in historical literature, the author explores the planning structure of that part of the city that was located inside the city walls during the reign of Emperor Peter the Great, its changes over time, up to the present, compares these changes at various stages of the development of the city with the corresponding images of the period of the second half of the 19th – early 20th centuries. **Analysis.** In the course of the study, the author found that the only one of the three alleged buildings in which Emperor Peter the Great could stop was completely rebuilt in the second half of the 18th century, and subsequently destroyed during the Battle of Stalingrad. However, the author managed to determine its location on the plan of modern development of the city of Volgograd, which could be useful for additionally perpetuating the memory of the stay of Emperor Peter the Great here.

Key words: Emperor Peter the Great, Empress Ekaterina Alekseevna, the city of Tsaritsyn-on-Volga, Petrovskaya street, “The House of Peter I”, merchants Babaevs.

Citation. Astaf'ev E. V. To the Question About the Location of the “House of Peter I” in Tsaritsyn. *Vestnik Volgogradskogo gosudarstvennogo universiteta. Seriya 4. Istoriya. Regionovedenie. Mezhdunarodnye otnosheniya* [Science Journal of Volgograd State University. History. Area Studies. International Relations], 2022, vol. 27, no. 3, pp. 230-246. (in Russian). DOI: <https://doi.org/10.15688/jvolsu4.2022.3.16>

УДК 94(470.46)
ББК 63.3(2)-283.31

Дата поступления статьи: 15.01.2022
Дата принятия статьи: 31.03.2022

К ВОПРОСУ О МЕСТОПОЛОЖЕНИИ «ДОМА ПЕТРА I» В ЦАРИЦЫНЕ

Евгений Владимирович Астафьев

Волгоградский государственный университет, г. Волгоград, Российская Федерация;
Царицынское генеалогическое общество, г. Саратов, Российская Федерация

Аннотация. Введение. В статье исследуется возможность существования в г. Царицыне Саратовской губернии на рубеже XIX – XX вв. старинного здания, в котором, согласно местной легенде, в 1722 г. останавливался император Петр Великий с императрицей Екатериной Алексеевной во время их возвращения из «Персидского похода». **Методы и материалы.** На основании анализа сохранившихся карт, планов, фотографий, архивных документов, упоминаний о пребывании императорской четы в г. Царицыне, описываемых в исторической литературе, автор исследует планировочную структуру той части города, которая располагалась внутри городских стен в период правления императора Петра Великого, ее эволюцию с течением времени, вплоть до современности, сопоставляет эти изменения на различных этапах развития города с соответствующими им изображениями периода второй половины XIX – начала XX века. **Анализ.** В ходе исследования автором было установлено, что единственное из трех предполагаемых зданий, в котором мог останавливаться император Петр Великий, было полностью перестроено еще во второй половине XVIII в., а впослед-

ствии уничтожено в период Сталинградской битвы. Однако автору удалось определить его местоположение на плане современной застройки г. Волгограда, что могло бы быть полезным для дополнительного увековечивания памяти о пребывании здесь императора Петра Великого.

Ключевые слова: Император Петр Великий, императрица Екатерина Алексеевна, город Царицын-на-Волге, Петровская улица, «дом Петра I», купцы Бабаевы.

Цитирование. Астафьев Е. В. К вопросу о местоположении «дома Петра I» в Царицыне // Вестник Волгоградского государственного университета. Серия 4, История. Регионоведение. Международные отношения. – 2022. – Т. 27, № 3. – С. 230–246. – DOI: <https://doi.org/10.15688/jvolsu4.2022.3.16>

Введение. В г. Царицыне Петр I бывал трижды: в июне 1695 г., июне и ноябре 1722 г., причем в 1722 г. – уже не один, а в сопровождении супруги, Екатерины Алексеевны. Согласно местной легенде, дом, в котором они останавливались, некогда располагавшийся внутри Царицынской крепости – был сохранен после ее упразднения и последующих перепланировок города. Более того, память о визите Императора царицынцы увековечили в имени улицы, на которой стоял этот дом, назвав ее Петровской [17, с. 13]. Почетный председатель Саратовской ученой архивной комиссии Александр Николаевич Минх в своем Историко-географическом словаре, упоминающая Петровскую улицу в Царицыне, писал, что дом этот еще цел: «...Петровская, в честь посещения Царицына Императором Петром I в 1722 г., где, как уверяют старожилы, еще сохранился дом, в котором Государь имел квартиру. Этот дом находится на углу Петровской и Спасской улиц; он каменный, старинной архитектуры, в 2 этажа, принадлежит теперь Царицынской мещанке Захаровой» [20, с. 1301]. Согласно собранным нами сведениям, в конце XIX – начале XX в. в г. Царицыне проживало несколько женщин с такой фамилией, владевших домами в центральной части города. Одна из них, царицынская мещанка Дарья Ефимовна Захарова [12, л. 8; 32, с. 14], владела (совместно с другими родственниками) недвижимостью, часть которой осталась после ее отца, известного царицынского купца Ефима Тимофеевича Захарова [5, с. 121, 341, 371; 10, л. 20(об.), 21(об.), 32, 41; 21, л. 6д(об.), 11; 31, с. 3–4], и часть – после некоего мещанина Новокшенова (возможно, деда Д.Е. Захаровой по матери). Исходя из происхождения из весьма обеспеченной царицынской семьи, Д.Е. Захарова вполне могла бы быть наиболее перспективной кандидатурой на роль владелицы «дома Петра I». Но какими именно строения-

ми в Царицыне она владела – теперь, к сожалению, неизвестно. Две других кандидатуры – Олимпиада Дмитриевна Захарова и Прасковья Михайловна Захарова – владели домами уже заведомо вне пределов границ Царицыны времен Петра I.

В первые десятилетия XX в. собственниками «дома Петра» были представители царицынского купеческого и мещанского рода Бабаевых. В 1902 г. в числе недвижимого имущества Бабаевых значился дом на углу Петровской и Спасской улиц [7, с. 235], что удовлетворяет условиям легенды. Помимо этого, в 1916 г. в местной газете «Волго-Донской край» была напечатана заметка, где указывалось, что Петр I в Царицыне «останавливался в доме купца Бабаева». Правда, тут автор весьма неудачно выразил свою мысль. Он явно имел в виду проживание Петра I «в доме, ныне принадлежащем купцу Бабаеву», а вовсе не «в доме купца Бабаева в 1722 году», поскольку, во-первых, постоянно проживавшего в Царицыне купечества на тот момент не существовало, а во-вторых, предок рода Бабаевых на момент визита Петра I еще служил в Царицынском гарнизоне в солдатах [4; 8, л. 185; 28, л. 35; 30, л. 544, 545], и, хотя имел с семьей некую жилплощадь – она располагалась не в самом городе, а лишь в его предместье – так называемой Солдатской слободе, и уж, конечно, была непригодна для приема Императорской четы.

В нескольких современных изданиях указывается, что в 1722 г. Петр жил в Царицыне в доме коменданта. Эта информация, к сожалению, без ссылки на источник, была приведена в книге волгоградских историков С.И. Рябова (д.и.н.), Г.П. Самойлова и В.И. Супруна (д.ф.н.) [29, с. 123], в книге волгоградского историка А.В. Материкина (к.и.н.) [19, с. 56, 62], а также процитирована (со ссылкой на уже упомянутую книгу С.И. Рябова, Г.П. Самойлова и В.И. Супруна) в книге саратовских историков Е.К. Мак-

симова и С.А. Мезина [16, с. 144]. К сожалению, об этом факте нет никаких упоминаний в «Походном журнале 1722 года» [26, с. 70, 93, 133], который должен был бы явиться первоисточником подобной информации. В самом деле, ставший царицынским комендантом к моменту третьего визита Петра I полковник Л.Ю. Селиванов (по-видимому, лишь осенью 1722 г. переведенный из Астрахани и едва вступивший в эту должность в Царицыне, сменив предыдущего царицынского коменданта – заболевшего полковника С.В. Секиотова [4, с. 9, 88; 30, л. 614, 614об.]) должен был обеспечить максимально комфортный и безопасный отдых для императора и его супруги и вполне мог предложить им свои апартаменты. Однако на известных нам планах Царицына 1729 и 1801 гг. [19, с. 60–82; 35, л. 1] комендантский дом показан деревянным, а не каменным, располагался значительно ближе к р. Волге, в стороне от линии будущей Петровской улицы, и во второй половине XVIII в. был выстроен заново, поэтому вряд ли мог послужить основой для местной легенды.

Так в каком именно доме в Царицыне могли останавливаться император Петр Великий с императрицей Екатериной Алексеевной во время своего возвращения из Персид-

ского похода в 1722 году? Каково местоположение и дальнейшая судьба этого строения?

Методы и материалы. В работе использованы общенаучный метод анализа и синхронный метод исследования, ориентированный на выявление взаимосвязей между различными событиями.

Исследование было проведено с максимальным привлечением сохранившегося картографического [23; 24; 32; 35] и фотографического [8; 14; 34] материала. К новым источникам, использованным в ходе работы (помимо документов архивных фондов, впервые вводимых в научный оборот [10; 12; 21; 27; 28; 30]), можно отнести относительно недавно вышедшие книги Е.В. Астафьева [4] и М.С. Полубоярова [25], еще не знакомые широкому кругу исследователей.

Анализ. С приходом Советской власти легенда о доме Петра I не забылась и периодически вспоминалась как одна из местных диковин. Парадокс заключался в том, что красивая история сохранилась, но каким-то образом в памяти царицынцев перепуталась ее привязка к самому зданию – и домом Петра официально стали называть здание бывшего казначейства (рис. 1, см. помету).



Рис. 1. Ф. № 1. Визит А.И. Рыкова в Царицын 1 сентября 1924 г.

Fig. 1. Ph. No. 1. The visit of A.I. Rykov to Tsaritsyn on September 1, 1924

Примечание. Источник: [8, л. 4]. Помета карандашом: «Дом времен Петра I, первый каменный дом в Царицыне».

Note. Source: [8, l. 4]. Pencil marking: “House of Peter I time, the first stone house in Tsaritsyn”.

Снимок сделан на площади перед Городской управой и Успенским собором в направлении реки Волги. Здание на заднем плане – бывшее Царицынское уездное казначейство (что, кстати, сразу противоречит легенде в изложении А. Н. Минх, поскольку здание казначейства до революции не являлось ничьей частной собственностью, а принадлежало Министерству финансов [1, с. 58]), в котором в 1916 г. была устроена больница на 50 коек для беженцев и военнопленных [6, с. 4], а с 1917 г. размещался комитет Союза инвалидов.

В оригинальной аннотации к снимку № 2 указано: «Здание на набережной Волги, в котором размещался комитет Союза инвалидов (бывшее старое казначейство). 1917 г. Здание возведено во времена царствования императора Пет-

ра I» (рис. 2). Но здание бывшего казначейства в действительности было расположено на пересечении Набережной и Московской улиц [22, с. 239], а вовсе не Петровской и Спасской, то есть на расстоянии целого квартала от перекрестка, обозначенного в местной легенде, что также не согласуется с ее условиями. Кроме того, благодаря сохранившимся снимкам с других ракурсов, мы можем несколько конкретизировать местоположение участка, занимаемого этим зданием, в разные периоды времени (рис. 3).

На увеличенном фрагменте фотографии № 3 – правее и ниже здания комитета Союза инвалидов (бывшего Царицынского уездного казначейства) хорошо видны проем и колонны на входе в ресторан «Метро», построенный незадолго до Великой Отечественной войны в по-



Рис. 2. Ф. № 2. Здание комитета Союза инвалидов. Вид со стороны Успенской площади вдоль набережной реки Волги, 1917 год. Автор неизвестен

Fig. 2. Ph. No. 2. Building of the committee of the Union of the Disabled. The view from the side of Uspenskaya square lengthwise the embankment of the Volga River, 1917. Unknown author

Примечание. Источник: [14, инв. № 7331].



Рис. 3. Ф. № 3. Сталинград. Вид на площадь Свободы от Успенского собора, 1939 г.

Fig. 3. Ph. No. 3. Stalingrad. The view over the Svobody square from Uspensky Cathedral, 1939

Примечание. Источник: [34, л. 5].

лости старого оврага (буерака) (см. рис. 4). Именно на краю этого оврага в начале XVIII в. располагалась часть «северной» (северо-восточной) деревянной городской стены; затем овраг изгибался и оканчивался на берегу р. Волги в том месте, где впоследствии было положено начало Московской улице, явившейся продолжением линии старой Московской дороги (и названной в честь нее), уходившей от границ города в сторону Дона вдоль Царицынской линии («вала Петра Великого»).

Таким образом, здание казначейства, находившееся чуть выше этого ресторана и на одной линии с ним, территориально располагалось уже вне бывших границ деревянной Царицынской крепости (кремля), на другом берегу некогда защищавшего ее оврага, напротив участка городской стены, соединявшего башни № 13 и № 14 (по описанию царицынского воеводы Ф.Р. Ермолова [25, с. 111]) (рис. 5). В Петровское время эта территория была занята царицынским предместьем – Солдатской



Рис. 4. Увеличенный фрагмент фотографии № 3

Fig. 4. Enlarged fragment of the photo no. 3



Рис. 5. План г. Царицына ок. 1729 г.:

со стороны литеры: А – река Волга; В – река Царица; С – овраг (будущая Александровская ул.);
D – овраг от р. Волги, продолженный рвом до оврага со стороны литеры С

Fig. 5. Tsaritsyn city map, appr. 1729:

from the side of alphabetical designation: A – the Volga River; B – the Tsaritsa river; C – the ravine (Alexandrovskaya street in the future); D – the ravine from the Volga River, continued by the ditch until the ravine from the side of C character/letter

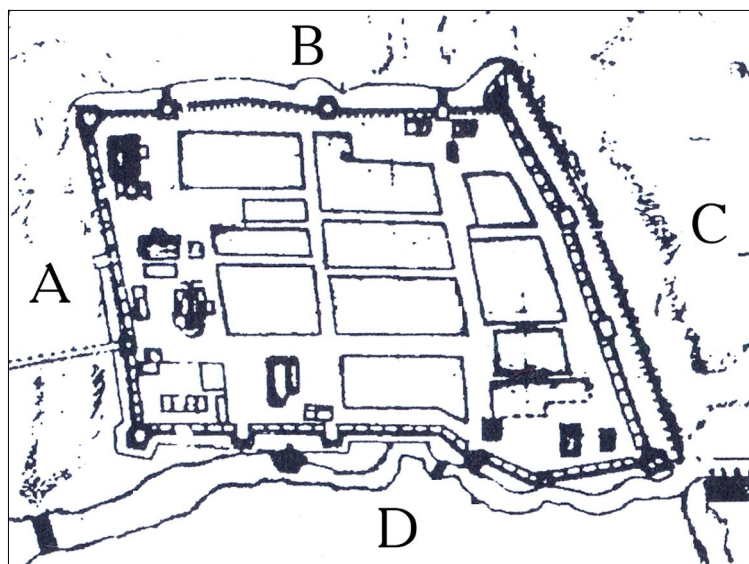
Примечание. Источник: [19, с. 61].

слободой (в некоторых исследованиях также называемом форштадтом [3, с. 263, 264; 19, с. 60, 64]), поэтому даже фундамент каменного здания будущего казначейства не мог быть заложен здесь ранее второй половины 1740-х гг. (когда начался снос остатков деревянных городских стен и башен, объединение города и слободы, перепланировка слободских кварталов и строительство вокруг удвоившейся, таким образом, городской территории – общего оборонительного вала с земляными насыпями и бастионами [15, с. 130–133]), то есть уже после смерти Петра Великого.

Зато на одной из старейших царицынских фотографий, сделанной в последней четверти XIX в. с колокольни Успенского собора (рис. 6), в левой половине снимка, за каменными торговыми рядами оказалось запечатлено двухэтажное белокаменное здание (рис. 7), построенное в старинном стиле (дом-крепость с устроенными на первом этаже конюшнями), намного больше соответствующее роли «дома Петра I» и находящееся именно на интересующем нас пересечении Петровской и Спасской улиц, то есть удовлетворяющее всем реалиям местной легенды. Более



Рис. 6. Ф. № 4. Вид Царицына с колокольни Успенского собора, конец XIX в.

Fig. 6. Ph. № 4. The view of Tsaritsyn from the bell tower of the Uspensky Cathedral, the end of the 19th century

Примечание. Источник: [14, инв. № 4741]. В нижней части фото хорошо виден крест на куполе собора.

Note. Source: [14, inv. no. 4741]. The cross on the dome of the Cathedral is clearly visible in the lower part of the photo.

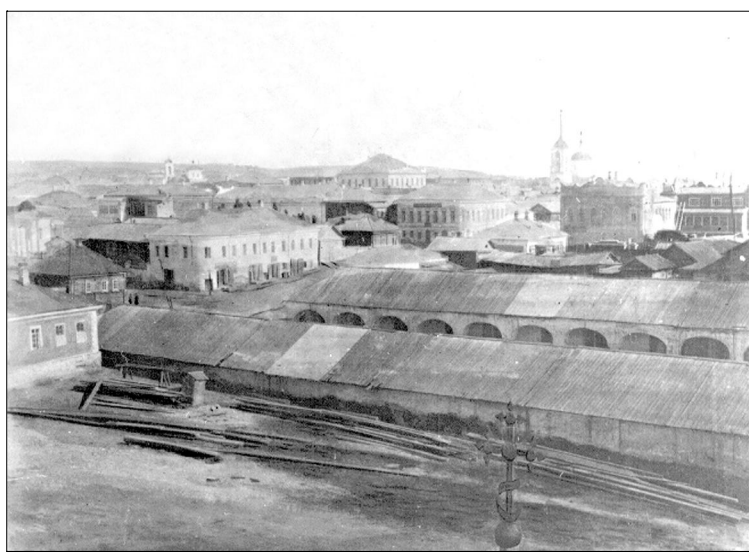

Рис. 7. Увеличенный фрагмент фотографии № 4

Fig. 7. Enlarged fragment of the photo no. 4

того, благодаря этому снимку мы можем видеть, что на искомом перекрестке на момент съемки не существовало других зданий, способных претендовать на столь высокое звание.

Здесь необходимо сделать оговорку, что рассматриваемая фотография – единственный известный снимок, на котором оказались запечатлены старинные каменные царицынские торговые ряды, и чуть позднее мы к ним еще вернемся. В конце XIX в., после сноса этих рядов, занимаемая ими территория вошла, вместе с прилегавшей к собору землей, в состав площади перед Успенским собором, которая среди местных жителей носила несколько названий: «Соборная площадь», «Успенская площадь», «Площадь перед Городской управой», а после революции была переименована в «Площадь Свободы». Этот участок не застраивался вплоть до наших дней; в настоящее время он входит в состав парка Победы на Волгоградской набережной (фрагмент парка между началом спуска к ротонде и перекрестком улицы им. маршала В.И. Чуйкова с улицей им. В. Володарского).

Точная датировка фотографии затруднена из-за ее плохой сохранности. На момент съемки еще не была достроена Царицынская Мариинская женская гимназия (1-я женская гимназия). На месте ее будущего полукруглого каменного крыла (построено в начале 1900-х гг.) на углу Петровской и Спасской улиц стоит одноэтажный деревянный дом.

К сожалению, неизвестно, когда именно были снесены каменные торговые ряды. В Адрес-календаре Саратовской губернии на 1895 г. указано, что Мариинская гимназия расположена на Соборной площади [2, с. 356], то есть площадь уже была расчищена и вышеупомянутый одноэтажный дом был снесен. Адресом казначейства в этот период указана Московская улица, а не угол Московской и Набережной, значит планировка Набережной улицы еще не проводилась. В левой половине кадра вдалеке видны купол и колокольня Преображенской церкви – до ее перестройки в 1894 году. Правее другой церкви, попавшей в кадр, – Покровской – еще нет трехэтажного здания приюта для девочек, построенного в 1892 г. [11, с. 105]. В центре снимка, на углу Петровской и Московской улиц выделяется белый двухэтажный дом Кочановых, в котором в 1881 г. было открыто Городское 4-классное училище: судя по вывеске, различной над окнами второго этажа – училище уже функционирует. Таким образом, можно предположить, что фото сделано в период между 1881 и 1892 годами.

То же самое старинное здание, но уже в несколько отреставрированном виде присутствует на значительно более поздней по времени царицынской почтовой открытке (далее – ПО) (рис. 8). Снимок сделан незадолго до революции, с того же ракурса: с колокольни Успенского собора. Вокруг уже выросло множе-



Рис. 8. ПО № 1. Город Царицын-на-Волге. 1-я женская гимназия.

Издание магазина И.К. Мухина в г. Царицыне-на-Волге

Fig. 8. PC no. 1. The Tsaritsyn-on-Volga city. The 1st women's gymnasium.

Magazine publication of I.K. Mukhin in the city of Tsaritsyn-on-Volga

ство новых зданий: Александро-Невский собор, Государственный банк, дом Воронина на Московской улице, Мариинская женская гимназия и др. Многие из них будут уничтожены в ближайшие десятилетия во время борьбы с Церковью и в ходе Сталинградской битвы. До наших дней уцелело лишь здание бывшей Мариинской гимназии (ныне Волгоградоблстат).

Интересующее нас здание расположено вдоль Петровской улицы, через дорогу (по Спасской) от здания Мариинской женской гимназии.

Для изучения планов застройки Царицына конца XVII – начала XIX в. нами были внимательно проработаны описи связанных с этой темой фондов Государственных архивов Астраханской, Волгоградской и Саратовской областей, а также Российского государственного архива древних актов. Хорошим источником для истории существования старых зданий в Царицыне могли бы послужить два дела из фонда Саратовского губернского правления с многообещающими заголовками: «Дело о доставлении сведений, где в городах есть крепости, форштадты» (ГАСО. Ф. 2. Оп. 1. Д. 118. 15 л. 1805 г.) и «Дело о принятии мер в Саратовской губернии против разрушения остатков древних зданий» (ГАСО. Ф. 2. Оп. 1. Д. 505. 8 л. 1828 г.). К сожалению, в обоих делах при-

сутствует лишь переписка с предложениями о сохранении старинных зданий и документов, но не оказалось упомянуто ни одно конкретное строение. Дальнейшая судьба этих проектов нам также осталась неизвестна.

Кроме того, безусловно, проведение подобного исследования было бы невозможно без привлечения картографического материала (см. рис. 9–11). На плане Царицына, составленном в июле 1801 г., а также на известном чертеже перепланировки города, утвержденном в 1820 г. Императором Александром I, на территории центральных кварталов, все еще располагавшихся за земляным валом, в числе каменных строений показаны лишь храмы, торговые ряды и меньше десятка отдельных домов, один из которых обозначен напротив торговых рядов, на углу одного из кварталов, на линии будущей Петровской улицы [23, л. 1; 35, л. 1].

В то же время в нижней части узкого квартала, идущего вдоль торговых рядов с другой стороны от Успенского собора, ближе к берегу Волги, на плане 1801 г. вместо здания казначейства было показано лишь небольшое каменное строение, и только на планах 1820 г. здание будущего казначейства появляется в его привычных размерах с пометой о размещении в нем в этот период питейного заведения.



Рис. 9. Фрагмент «Плана Саратовской губернии городу Царицыну», 1820 г.

Fig. 9. Fragment of “The map of Saratov county for the city of Tsaritsyn”, 1820

Примечание. Источник: [23, л. 1].

Таким образом, здания будущего казначейства еще не существовало даже на рубеже XVIII и XIX вв., в отличие от каменного здания на пересечении будущих Петровской и Спасской улиц, которое на этот момент уже было зафиксировано на планах города и являлось единственным каменным домом на всем протяжении Петровской улицы. Именно об этом здании говорится в местной легенде, и именно его упоминает А.Н. Минх в своей книге (рис. 12).

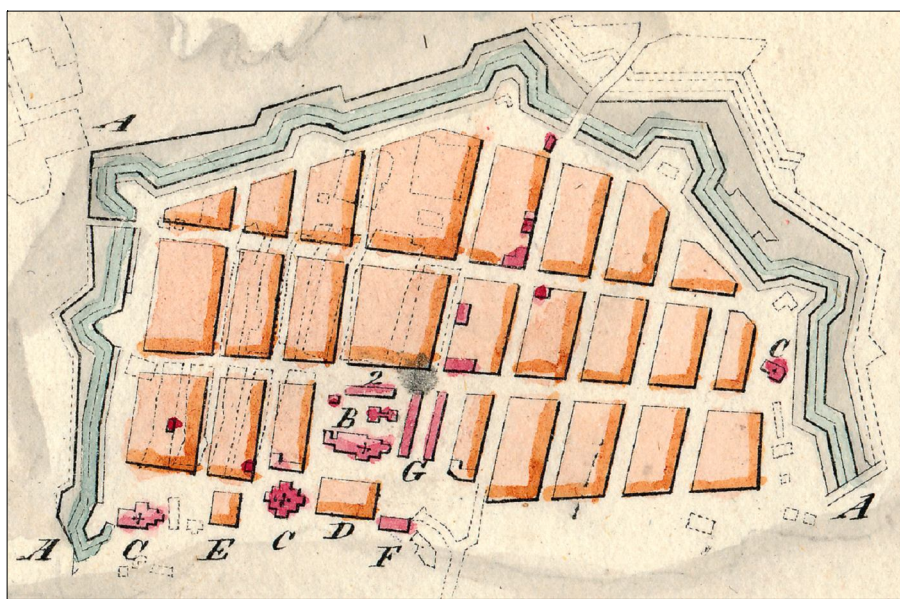
Почему же в человеческой памяти произошла такая нелепая подмена одного исторического здания другим, находящимся почти через квартал от него? Возможно, об этом доме как о местной достопримечательности всегда рассказывали туристам, кото-

рые чаще всего прибывали по Волге, и с годами малоразличимый с судов домик в глубине улиц постепенно сменило приметное большое здание над самым обрывом? На этом фото (см. рис. 13), сделанном чуть со стороны, видно, что здание казначейства расположено намного впереди и ниже по склону, чем здание Мариинской гимназии, поэтому со стороны Волги оно со многих ракурсов полностью закрывает собой старинный каменный дом, расположенный на пересечении Петровской и Спасской улиц.

На ПО № 2, где фото сделано несколько с другого ракурса (направление съемки со стороны Волги вдоль Московской улицы), с трудом, но можно рассмотреть оба дома (см. рис. 14).



Рис. 10. Увеличенный фрагмент «плана городу Царицыну», 1820 г.:

2 – запроектированные (в 1820 г. еще не построены) каменные строения для присутственных мест; B – Соборная церковь (Успенский собор); C – Троицкая церковь; D – комендантский дом; E – военно-сиротское отделение; F – городской магистрат; G – торговые лавки (ряды)

Fig. 10. Enlarged fragment of “The map for the city of Tsaritsyn”, 1820:

2 – projected (but not yet built in 1820) stone buildings for public offices; B – Conciliar Church (Uspensky Cathedral); C – Holy Trinity Cathedral; D – governor’s house; E – military-orphanage department; F – city’s magistrate; G – merchant’s stalls (rows)

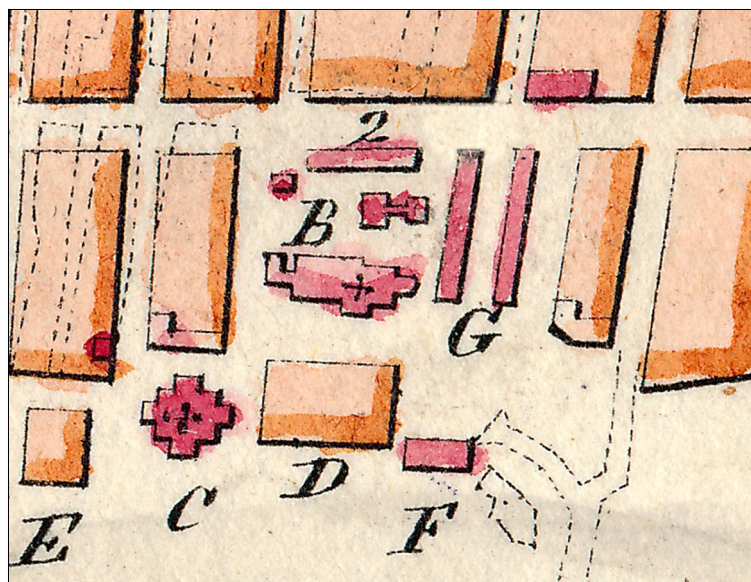
Примечание. Красным цветом (кармином) на плане показаны каменные строения, оранжевым – деревянные. Выше лавок, на углу квартала – обозначен искомый каменный дом. В нижней правой четверти пунктиром показаны старинные взвозы от р. Волги, проходившие по оврагам, в одном из которых и был в советское время построен ресторан «Метро».

Note. The stone buildings on the map are highlighted in red (carmine), the wooden buildings are in orange. The stone house we are looking for is indicated at the corner of the quarter, above the merchant’s stalls. The ancient uphill roads from the Volga River, passing through the ravines, where the restaurant “Metro” was built in the Soviet time, are indicated by the dotted line in the lower right quarter of the map.

К сожалению, даже если когда-то и существовали подробные карты Царицына начала XX в. с точным обозначением на них всех строений, то до нашего времени они не сохранились, поэтому мы можем лишь сами отметить для себя эти здания на карте 1913 г. (см. рис. 15) – именно так, как они располагались в двух соседних «планых» кварталах (№ 91 и 99).

Впрочем, успешная идентификация нами здания, упоминающегося в местной легенде, еще вовсе не доказывает достоверность этой легенды.

Протоиерей Петр Лугарев в своем сочинении «О начале заведения города Царицына...» вскользь упоминает о существовавшем некогда овраге, являвшемся границей Царицынской крепости со стороны, противо-



Рис. 11. Планы квартала, в котором располагалось здание будущего казначейства. Увеличенные фрагменты планов г. Царицына 1801 и 1820 (копия 1845) гг.
Fig. 11. The maps of the quarter, where the future Treasury house is located. Enlarged fragments of the maps of Tsaritsyn city in 1801 and 1820 (copy of 1845)

Примечание. Источники: [24; 35].

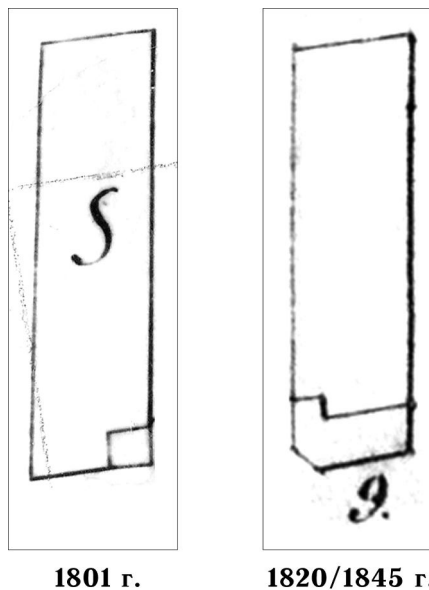

Рис. 12. Старинный двухэтажный каменный дом в городе Царицыне, которому местная легенда отводила роль «дома Петра I». Увеличенный фрагмент почтовой карточки издания магазина И.К. Мухина
Fig. 12. The old two-leveled stone house in Tsaritsyn city, which the local legend casted a role of “The house of Peter the Great”. The enlarged fragment of the postcard of I.K. Mukhin’s magazine publication

положной реке Царице, «который в последствие времен засыпан и на котором ныне существует каменный торговый ряд» (цит. по: [9, с. 463]). Речь идет о том самом овраге, который мы уже рассматривали, анализируя реальное место будущей закладки здания казначейства на планах застройки начала XVIII в. и тех самых торговых рядах, которые просуществовали в Царицыне почти до конца XIX в., удостоившись быть запечатленными на одной из фотографий. Поскольку современник свидетельствует, что эти торговые ряды были выстроены непосредственно на месте засыпанного оврага, значит все, что располагалось на противоположной стороне Спасской улицы, относительно Успенского собора, было

построено уже вне стен бывшей деревянной крепости. Соответственно, и двухэтажное каменное здание на пересечении Петровской и Спасской улиц, которое местная легенда наделила титулом «дома Петра I», не только территориально не соответствует условиям этой легенды, но и отсутствует на всех известных планах города и Солдатской слободы конца 1720-х гг. [19, с. 61, 62]. Таким образом, хотя это здание и было построено значительно раньше будущего казначейства, оно также не могло существовать во время визита Петра в Царицын в 1722 году.

К сожалению, оба эти памятника царицынской архитектуры были разрушены во время Сталинградской битвы: на месте легендар-



Рис. 13. Ф. № 5. Фрагмент фотографии города Царицына, сделанной с реки Волги (из коллекции Е.В. Астафьева)

Fig. 13. Frag. No. 5. Fragment of the photo of Tsaritsyn city taken from the Volga River (from the collection of E.V. Astafiev)



Рис. 14. ПО № 2. Фрагмент почтовой открытки издания писчебумажного магазина «Труд» И.К. Мухина в городе Царицыне-на-Волге:

1 – дом на пересечении Петровской и Спасской улиц; 2 – дом на пересечении Набережной и Московской улиц

Fig. 14. PC No. 2. Fragment of the postcard of stationary publication “Trud” of I.K. Muhin in the Tsaritsyn-on-Volga city:

1 – house at the intersection of Petrovskaya and Spasskaya streets;
2 – house at the intersection of Naberezhnaya and Moskovskaya streets

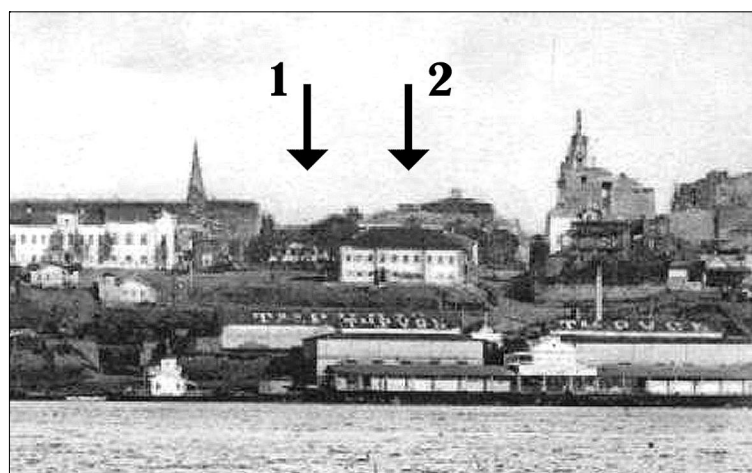
ного, но оказавшегося несостоятельным, «дома Петра I» теперь располагается один из подъездов жилого дома по ул. им. маршала В.И. Чуйкова, 9, а место здания казначейства теперь входит в территорию парка Победы на Волгоградской набережной.

Единственной кандидатурой на роль здания, в котором мог останавливаться в 1722 г. Российский император Петр Великий с супругой, таким образом, остается дом царицынского коменданта. Строение было деревянным, а не каменным, но из всех предполагаемых вариантов оказался единственным зданием, территориально располагавшимся внутри периметра городских стен в исследуемый нами период. В отличие от домов немногочисленного местного дворянства, также находившихся внутри городских стен, он имел собственное подворье, службы, конюшни, дополнительную охрану и все необходимые удобства. Кроме того, в этом здании, вероятно, находилась и вся комендантская канцелярия. В связи с этим наиболее логичным кажется мнение, что императорская чета должна была остановиться именно в этом здании, а уже часть свиты и сопровож-

давших офицеров могли быть расквартированы в домах местных дворян. К сожалению, как мы уже говорили в самом начале, комендантский дом в Царицыне времен визита Петра Великого также не мог сохраниться до рубежа XIX и XX вв., поскольку был заново отстроен еще во второй половине XVIII века. Это наглядно видно из сравнения планов г. Царицына, составленных в 1729, 1751 и 1801 гг. (см. рис. 16).

С упразднением комендантской должности в начале XIX в. все бывшее комендантское подворье, по-видимому, было передано Успенскому собору и использовалось в качестве жилья для той части священно- и церковнослужителей, которые не имели собственных домов и квартир в городе, а также в качестве складов, помещений для занятий церковно-приходской школы и прочих нужд [11, с. 72–73]. Оно также оказалось разрушено в период Сталинградской битвы; его место в настоящее время входит в территорию парка Победы на Волгоградской набережной (дорожки и большой газон с искусственным водоемом, рядом с поворотом ул. Ленина перед памятником Герою Советского Союза В.С. Хользунову).



Рис. 15. Фрагмент карты города Царицына-на-Волге. 1913 г.:

A – «дом Петра I»; B – здание Царицынского казначейства;
C – здание Мариинской женской гимназии; D – Успенский собор

Fig. 15. Fragment of the map of Tsaritsyn-on-Volga city. 1913:

A – “The House of Peter I”; B – building of the Tsaritsyn Treasury; C – building of Mariinskiy women’s gymnasium;
D – Uspensky Cathedral

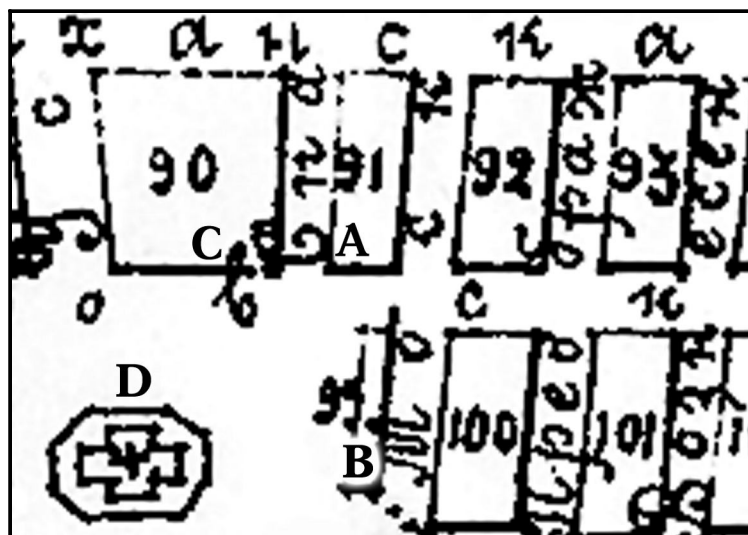
Примечание. Источник: [33, вклейка б/н].

Результаты. В завершение хочется добавить, что легенды, и особенно связанные с великими личностями, нужно обязательно помнить и непременно передавать потомкам, но относиться к ним не с одним только благоговением, но и с известной долей скепсиса, критического анализа и здорового юмора. Если, согласно этим легендам, подарил Петр I в 1722 г. калмыцкому хану Аюке и его жене – часы с бриллиантами, отрезки парчи и прочих тканей; саратовскому коменданту В.П. Беклемишеву – остров на Волге выше Саратова (что однозначно является только легендой, поскольку, согласно сохранившимся архивным документам, этот остров В.П. Беклемишеву был отдан лишь во временное пользование и несколькими годами позднее – то есть уже без участия Петра I [13, с. 1–2; 16, с. 139]), а царицынским обывателям – лишь солдатский картуз, да суковатую палку – то, наверное, по мнению императора – они большего и не заслуживали... А возможно – именно эти предметы спасали и грели Петра глубокой осенью 1722 г., когда он по морозу преодолевал 113 верст от замерзшей на Волге галеры до Царицына и там он просто оставил их, когда они стали не нужны. Тем не менее насчет обретения этих предметов в Царицыне также существует своя легенда и вот уж почти триста лет они бережно сохраняются здесь как самые величайшие святыни, несмотря на все революции, войны и перестройки [18, с. 90].

Поэтому весьма отраднo и похвально, что царицынцы не забыли про визиты Петра I

в их город и не только увековечили его имя в названии улицы, но даже пытались обрести архитектурный памятник по этому поводу. Направление Петровской улицы осталось почти неизменным со времени последнего визита Петра Великого в Царицын и до наших дней. В 1924 г. она была переименована в Краснопитерскую ул., а в 1983 г. – в улицу им. Маршала В.И. Чуйкова. Линия этой улицы при перепланировке города в XVIII в. была сохранена в соответствии со своим направлением и границами кварталов, некогда существовавших внутри деревянных городских стен (в отличие от параллельной ей Астраханской улицы, которая впоследствии прошла сквозь часть «старых» кварталов). По ней действительно мог ходить государь Петр I со своей супругой во время их совместного пребывания в Царицыне.

Увы, настоящим исследованием нам приходится опровергнуть красивую легенду о «доме Петра» и признать, что ни одно из трех зданий, претендовавших на этот почетный титул в начале XX в., на самом деле не могло им являться. Два здания были построены позднее Петровских визитов и вне пределов городских границ 1722 г., третье здание было полностью перестроено несколькими десятилетиями спустя и просуществовало до начала XX в. уже в совершенно ином виде.

Тем не менее мы выполнили поставленную перед собой задачу и определили единственное из этих зданий, в котором в действительности мог останавливаться император



Рис. 16. Комендантский дом и подворье на планах 1729, 1751 и 1801 гг. (фрагменты)

Fig. 16. Commandant's house and habitation on the maps of 1729, 1751 and 1801 (fragments)

Примечание. Источник: [19, с. 62, 68; 35, л. 1]. Примечательно, что на всех планах комендантский дом обозначен литерой D. К сожалению, на более поздних планах (1820, 1845, 1902, 1913 гг.) это подворье уже отмечено лишь прямоугольником, без каких-либо планировочных подробностей.

Note. Source: [19, p. 62, 68; 35, l. 1]. Noteworthy, that the governor's house is emphasized with the letter D on all the maps. Regretfully, on the later maps (1820, 1845, 1902, 1913) this habitation is marked with rectangle only, without any design details.

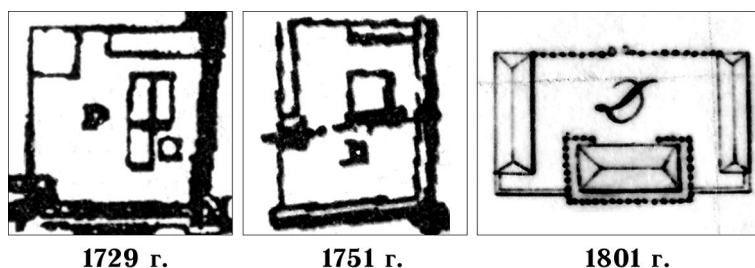
Петр Великий с императрицей Екатериной Алексеевной, а также примерное местоположение этого здания на плане современной застройки г. Волгограда. Считаем, что именно на это место следовало бы перенести памятник Петру I, установленный в парке Победы на Волгоградской набережной, у пересечения улиц им. маршала В.И. Чуйкова и им. В. Володарского (бывший перекресток Петровской и Спасской улиц в г. Царицыне-на-Волге).

БЛАГОДАРНОСТИ

Автор статьи выражает искреннюю благодарность за помощь в работе над материалом своему научному руководителю д.и.н. проф. Игорю Олеговичу Тюменцеву и уважаемым коллегам: д.и.н. Александру Леонидовичу Клейтману, Ирине Валериевне Котовой, к.ф.н. Сергею Михайловичу Иванову, Ирине Владимировне Талдыкиной.

ACKNOWLEDGMENTS

The author of the article expresses his sincere gratitude for the help in working on the material to his supervisor, Doctor of Historical Sciences, prof. Igor Olegovich Tyumentsev and respected colleagues: Doctor of Historical Sciences Alexander Leonidovich Kleitman, Irina Valerievna Kotova, PhD in Philosophy Sergei Mikhailovich Ivanov, Irina Vladimirovna Taldykina.

СПИСОК ЛИТЕРАТУРЫ

1. Авчухов, А. Ю. Время и деньги. Свидетельства истории / А. Ю. Авчухов. – Волгоград : Крутон, 2012. – 240 с.
2. Адрес-календарь Саратовской губернии на 1895 год / составил с разрешения общего собрания Губернского статистического комитета, действительный член оногo, Ф. С. Шиманский. – Саратов : Паровая скоропечатня Губернского правления, 1895. – 506 с.
3. Анисимова, Т. А. Этапы формирования планировочной структуры и архитектурно-пространственной организации г. Царицына (конец XVI – середина XIX в.) / Т. А. Анисимова, Е. А. Баранская // Стрежень : Научный ежегодник. – Волгоград : Издатель, 2001. – Вып. 2. – С. 257–266.
4. Астафьев, Е. В. 1722 году скаски города Царицына разныя о душах мужеска полу / Е. В. Астафьев. – Волгоград : Изд-во Царицын. генеал. о-ва, 2016. – 304 с.

5. Байкин, А. Г. Царицын: путешествие по страницам городской печати / А. Г. Байкин. – М. : Книга по Требованию, 2013. – 464 с.
6. Больница для военнопленных // Царицынский вестник. – 1916. – 6 апр. – С. 4.
7. «Весь Царицын» на 1902 год. Адрес-календарь, торгово-промышленная и справочная книга. Год I. – Царицын : Изд. И.М. Чесалкина, 1901. – 340 с.
8. Визит А.И. Рыкова в г. Царицын // Государственный архив Волгоградской области (далее – ГАВО). – Фотофонд. – Фотоальбом № 69. – 30 л.
9. Горбань, О. А. Протоиерей Петр Лугарев и его сочинение о Царицыне / О. А. Горбань, И. О. Тюменцев // Стрежень : Научный ежегодник. – Волгоград : Издатель, 2004. – Вып. 4. – С. 461–474.
10. Дело о городских выборах в г. Царицыне на четырехлетие с 1898 г. // Государственный архив Саратовской области (далее – ГАСО). – Ф. 25. – Оп. 1. – Д. 656. – 116 л.
11. Иванов, С. М. Православие на волгоградской земле: храмы Царицына – Сталинграда – Волгограда / С. М. Иванов, В. И. Супрун. – Волгоград : Изд-во ВГИПК РО, 2003. – 240 с.
12. Именные списки владельцев торговых предприятий в г. Царицыне в 1902 г. // ГАСО. – Ф. 5. – Оп. 2. – Д. 132. – 52 л.
13. Историческое воспоминание: Был ли Петр I-й в Саратове? // Прибавление к Саратовским Губернским Ведомостям № 1 от 7 января 1839 г. – С. 1–2.
14. Каталог фотографий // ГАВО. – Фотофонд.
15. Ласковский, Ф. Ф. Материалы для истории инженерного искусства в России. Часть III. Опыт исследования инженерного искусства после Императора Петра I до Императрицы Екатерины II / Ф. Ф. Ласковский. – СПб. : Тип. Императ. Акад. наук, 1865. – 1016 с.
16. Максимов, Е. К. Города Саратовского Поволжья петровского времени / Е. К. Максимов, С. А. Мезин. – СПб. : Европейский Дом, 2010. – 178 с.
17. Материкин, А. В. Волгоград в названиях улиц / А. В. Материкин. – Волгоград : Изд. отд. Волгоградинформпечати, 1992. – 56 с.
18. Материкин, А. В. Петровские реликвии (картуз и трость) из фондов Волгоградского областного краеведческого музея / А. В. Материкин // Петровские реликвии в собраниях России и Европы : материалы III Междунар. конгр. петровских городов. – СПб. : Европейский Дом, 2012. – С. 90–94.
19. Материкин, А. В. Храм Иоанна Предтечи. Страницы истории города Царицына и его первой церкви / А. В. Материкин. – Волгоград : Комитет по печати и информации, 1999. – 176 с. : ил.
20. Минх, А. Н. Историко-географический словарь Саратовской губернии. Т. I. Южные уезды: Камышинский и Царицынский. Вып. 4. Лит. X – Ф

/ А. Н. Минх ; печатан под наблюдением действительного члена Саратовской ученой архивной комиссии С. А. Щеглова. – Аткарк : Аتك. тип., 1902. – С. 1093–1407.

21. О введении в г. Царицыне городского положения 1892 г. // ГАСО. – Ф. 25. – Оп. 1. – Д. 61. – 98 л.

22. Памятная книжка Саратовской губернии на 1914 год. – Саратов : Типо-лит. Губерн. правл., 1913. – 426 с.

23. План Саратовской губернии городу Царицыну, 1820 г. // Фонд Волгоградского областного краеведческого музея. – 1 л.

24. План Саратовской губернии городу Царицыну, 1820 г. / с подлинного плана копировал классный топограф Шишкин, 1845 г. // Фонд Волгоградского областного краеведческого музея. – 1 л.

25. Полубояров, М. С. Низовые города России. По материалам Оружейного фонда Российского государственного архива древних актов / М. С. Полубояров. – Волгоград : Изд-во Царицын. генеал. о-ва, 2021. – 144 с.

26. Походный журнал 1722 года. – СПб. : [б. и.], 1855. – 194 с.

27. Ревизская сказка о душах мужского пола // Государственный архив Астраханской области (далее – ГААО). – Ф. 394. – Оп. 1. – Д. 31. – 251 л.

28. Ревизская сказка о душах мужского пола // ГААО. – Ф. 394. – Оп. 4. – Д. 4. – 91 л.

29. Рябов, С. И. Петр I в Царицыне и на Среднем Дону / С. И. Рябов, Г. П. Самойлов, В. И. Супрун. – Волгоград : Перемена, 1994. – 174 с.

30. Сказки гарнизонных солдат г. Царицына. Материалы Канцелярии свидетельства: допросы солдат о расхождении сведений по переписи 1720 г. и по сказкам 1723–1724 гг. // Российский государственный архив древних актов (РГАДА). – Ф. 350. – Оп. 2. – Д. 4010. – 659 л.

31. Список лиц и учреждений, имеющих право участия в городских выборах. Второго четырехлетия по г. Царицыну (с 1898 по 1901 год включительно) // Волжско-Донской Листок. – 1897. – № 1971. – С. 3–4.

32. Список лиц и учреждений, имеющих право участия в городских выборах. Шестого четырехлетия по г. Царицыну (с 1915 по 1918 год включительно). – Царицын : Типо-лит. т-во «Н. Д. Ленков и В. М. Котов», 1914. – 56 с.

33. Спутник по реке Волге и ее притокам Каме и Оке на 1913 год. – Саратов : Типо-лит. наследников П. С. Феокритова, 1913. – 140 с.

34. Фотоальбом, г. Сталинград // ГАВО. – Ф. Р-2115. – Оп. 1. – Д. 913. – 47 л.

35. Фотокопия плана Царицынской крепости, с показанием расположенного внутри оной для та-

мошного гарнизонного батальона и артиллерийской гарнизонной команды деревянного жилого здания. Сочинен Государственной военной коллегией в артиллерийской экспедиции 30.07.1801 года // Фонд Волгоградского областного краеведческого музея. – 1 л.

REFERENCES

1. Avchukhov A.Yu. *Vremya i den'gi. Svidetel'stva istorii* [Time and Money. Evidence of History]. Volgograd, Kruton Publ., 2012. 240 p.

2. *Adres-kalendar' Saratovskoy gubernii na 1895 god sostavil s razresheniya obshchego sobraniya Gubernskogo statisticheskogo komiteta, deystvitel'nyy chlen onogo, F.S. Shimanskiy* [Address-Calendar of the Saratov Province for 1895. Compiled with the Permission of the General Meeting of the Provincial Statistical Committee, Full Member Thereof, F.S. Shimansky]. Saratov, Parovaya skoropechatnaya Gubernskogo pravleniya, 1895. 506 p.

3. Anisimova T.A., Baranskaya E.A. *Etapy formirovaniya planirovochnoy struktury i arkhitekturno-prostranstvennoy organizatsii g. Tsaritsyna (konets XVI – seredina XIX v.)* [Stages of Formation of the Planning Structure and Architectural and Spatial Organization of the City of Tsaritsyn (Late 16th – mid-19th Centuries)]. *Strezhen': Nauchnyy yezhegodnik* [Strezhen. Scientific Yearbook]. Volgograd, Izdatel Publ., 2001, iss. 2, pp. 257-266.

4. Astaf'ev E.V. *1722 godu skaski goroda Tsaritsyna raznyya o dushakh muzheska polu* [In 1722, the Stories of the City of Tsaritsyn are Different About the Souls of the Male Sex]. Volgograd, Izd-vo Tsaritsyn. geneal. o-va, 2016. 304 p.

5. Baikin A.G. *Tsaritsyn: puteshestviye po stranitsam gorodskoy pechati* [Tsaritsyn: A Journey Through the Pages of the City Press]. Moscow, Kniga po trebovaniyu Publ., 2013. 464 p.

6. Bol'nitsa dlya voyennoplennykh [Hospital for Prisoners of War]. *Tsaritsynskiy vestnik* [Tsaritsynsky Bulletin], 1916, April 6, p. 4.

7. «Ves' Tsaritsyn» na 1902 god. *Adres-kalendar', torgovo-promyshlennaya i spravochnaya kniga. God I* [“All Tsaritsyn” for 1902. Address-Calendar, Commercial and Industrial and Reference Book. Year I]. Tsaritsyn, Izd. I. M. Chesalkin, 1901. 340 p.

8. Vizit A. I. Rykova v g. Tsaritsyn [A.I. Rykov's Visit to the City of Tsaritsyn]. *Gosudarstvennyy arkhiv Volgogradskoy oblasti (GAVO)* [State Archive of the Volgograd Region (SAVR)], photo fund, photo album no. 69. 301.

9. Gorban O.A., Tyumentsev I.O. *Protoiyerey Potr Lugarev i yego sochineniye o Tsaritsyne* [Archpriest Pyotr Lugarev and His Essay on

Tsaritsyn]. *Strezhennyye Nauchnyy yezhegodnik* [Strezhennyye Scientific Yearbook]. Volgograd, Izdatel Publ., 2004, iss. 4, pp. 461-474.

10. Delo o gorodskikh vyborakh v g. Tsaritsyne na chetyrokhletniye s 1898 g. [The Case of City Elections in the City of Tsaritsyn for Four Years Since 1898]. *Gosudarstvennyy arkhiv Saratovskoy oblasti (GASO)* [State Archive of the Saratov Region (SASR)], f. 25. inv. 1, d. 656. 1161.

11. Ivanov S.M., Suprun V.I. *Pravoslaviye na volgogradskoy zemle: khramy Tsaritsyna – Stalingrada – Volgograda* [Orthodoxy in the Volgograd Land: The Temples of Tsaritsyn – Stalingrad – Volgograd]. Volgograd, Izd-vo VGIPK RO, 2003. 240 p.

12. Imennyye spiski vladel'tsev torgovykh predpriyatiy v g. Tsaritsyne v 1902 g. [Name Lists of Owners of Trade Enterprises in the City of Tsaritsyn in 1902]. *GASO* [SASR], f. 5, inv. 2, d. 132. 521.

13. Istoricheskoye vospominaniye: Byl li Petr I-y v Saratove? [Historical Memory: Was Peter I in Saratov?]. *Pribavleniye k Saratovskim Gubernskim Vedomostyam № 1 ot 7 yanvarya 1839 g.* [Addition to the Saratov Provincial Reports No. 1 of January 7, 1839], pp. 1-2.

14. Katalog fotografiiy [Catalog of Photographs]. *GAVO* [SAVR], photo fund.

15. Laskovsky F.F. *Materialy dlya istorii inzhenernogo iskusstva v Rossii. Chast' III. Opyt issledovaniya inzhenernogo iskusstva posle Imperatora Petra I do Imperatritsy Yekateriny II* [Materials for the History of Engineering Art in Russia. Part III. Experience in the Study of Engineering Art After Emperor Peter I to Empress Catherine II]. Saint Petersburg, Tip. Imperat. Akad. nauk, 1865. 1016 p.

16. Maksimov E.K., Mezin S.A. *Goroda Saratovskogo Povolzh'ya petrovskogo vremeni* [Cities of the Saratov Volga Region of the Time of Peter the Great]. Saint Petersburg, Evropeyskiy Dom Publ., 2010. 178 p.

17. Materikin A.V. *Volgograd v nazvaniyakh ulits* [Volgograd in Street Names]. Volgograd, Izd. otd. Volgogradinformpechati, 1992. 56 p.

18. Materikin A.V. Petrovskiy relikvii (kartuz i trost') iz fondov Volgogradskogo oblastnogo krayevedcheskogo muzeya [Petrovsky Relics (Cap and Cane) from the Funds of the Volgograd Regional Museum of Local Lore]. *Petrovskiy relikvii v sobraniyakh Rossii i Yevropy: materialy III Mezhdunar. kongr. petrovskikh gorodov* [Petrovsky Relics in the Collections of Russia and Europe. Materials of the 3rd International Congress of Petrovsky Cities]. Saint Petersburg, Evropeyskiy Dom Publ., 2012, pp. 90-94.

19. Materikin A.V. *Khram Ioanna Predtechi. Stranitsy istorii goroda Tsaritsyna i yego pervoy*

tserkvi [Temple of John the Baptist. Pages of the History of the City of Tsaritsyn and Its First Church]. Volgograd, Komitet po pechati i informatsii, 1999. 176 p.

20. Minkh A.N. *Istoriko-geograficheskiy slovar' Saratovskoy gubernii. T. I. Yuzhnyye uyezdy: Kamyshinskiy i Tsaritsynskiy. Vyp. 4. Lit. Kh – F* [Historical and Geographical Dictionary of the Saratov Province. Vol. 1. Southern Counties: Kamyshinsky and Tsaritsynsky. Iss. 4. Lit. X – F]. Atkarsk, Atk. tip., 1902, pp. 1093-1407.

21. O vvedenii v g. Tsaritsyne gorodovogo polozheniya 1892 g. [On the Introduction of City Regulations in the City of Tsaritsyn in 1892]. *GASO* [SASR], f. 25. inv. 1, d. 61. 981.

22. *Pamyatnaya knizhka Saratovskoy gubernii na 1914 god* [Commemorative Book of the Saratov Province for 1914]. Saratov, Typo-lith. Gubern. prav., 1913. 426 p.

23. Plan Saratovskoy gubernii gorodu Tsaritsynu, 1820 g. [Plan of the Saratov Province to the City of Tsaritsyn, 1820]. *Fond Volgogradskogo oblastnogo kraevedcheskogo muzeya* [Fund of the Volgograd Regional Museum of Local Lore]. 1 l.

24. Plan Saratovskoy gubernii gorodu Tsaritsynu, 1820 g., s podlinnogo plana kopiroval klassnyy topograf Shishkin, 1845 g. [Plan of the Saratov Province to the City of Tsaritsyn, 1820. The Class Topographer Shishkin, 1845, Copied from the Original Plan]. *Fond Volgogradskogo oblastnogo kraevedcheskogo muzeya* [Fund of the Volgograd Regional Museum of Local Lore]. 1 l.

25. Poluboyarov M.S. *Nizovyye goroda Rossii. Po materialam Oruzheynogo fonda Rossiyskogo gosudarstvennogo arkhiva drevnikh aktov* [Grassroots Cities of Russia. According to the Materials of the Armory Fund of the Russian State Archive of Ancient Acts]. Volgograd, Izd-vo Tsaritsyn. geneal. o-va, 2021. 144 p.

26. *Pokhodnyy zhurnal 1722 goda* [Camping Magazine of 1722]. Saint Petersburg, s. n., 1855. 194 p.

27. Revizskaya skazka o dushakh muzhskogo pola [Revision Tale About Male Souls]. *Gosudarstvennyy arkhiv Astrakhanskoy oblasti (GAAO)* [State Archive of the Astrakhan Region (SAAR)], f. 394, inv. 1, d. 31. 2511.

28. Revizskaya skazka o dushakh muzhskogo pola [Revision Tale About Male Souls]. *GAAO* [SAAR], f. 394, inv. 4, d. 4. 911.

29. Ryabov S.I., Samoilo G.P., Suprun V.I. *Petr I v Tsaritsyne i na Srednem Donu* [Peter I in Tsaritsyn and on the Middle Don]. Volgograd, Peremena Publ., 1994. 174 p.

30. Skazki garnizonnykh soldat g. Tsaritsyna. Materialy Kantselyarii svidetel'stva: doprosy soldat o raskhozhdenii svedeniy po perepisi 1720 g. i po skazkam 1723–1724 gg. [Tales of the Garrison Soldiers of the City of Tsaritsyn. Materials of the Office of the Certificate: Interrogations of Soldiers About the

Discrepancy Between Information from the 1720 Census and from Fairy Tales of 1723–1724]. *Rossiyskiy gosudarstvennyy arkhiv drevnikh aktov (RGADA)* [Russian State Archive of Ancient Acts (RSAAA)], f. 350, inv. 2, d. 4010. 659 l.

31. Spisok lits i uchrezhdeniy, imeyushchikh pravo uchastiya v gorodskikh vyborakh. Vtorogo chetyrokhletiya po g. Tsaritsynu (s 1898 po 1901 god vklyuchitel'no) [List of Persons and Institutions Entitled to Participate in City Elections. The Second Four Years in the City of Tsaritsyn (From 1898 to 1901 Inclusive)]. *Volzhsko-Donской Listok*, 1897, no. 1971, pp. 3-4.

32. Spisok lits i uchrezhdeniy, imeyushchikh pravo uchastiya v gorodskikh vyborakh. Shestogo chetyrokhletiya po g. Tsaritsynu (s 1915 po 1918 god vklyuchitel'no) [List of Persons and Institutions Entitled to Participate in City Elections. Sixth Four-Year Period in the City of Tsaritsyn (From 1915 to 1918 Inclusive)]. Tsaritsyn, Typo-lit. t-vo "N.D. Lenkov i V.M. Kotov", 1914. 56 p.

33. *Sputnik po reke Volge i yeyo pritokam Kame i Oke na 1913 god* [Satellite on the Volga River and Its Tributaries Kama and Oka for 1913]. Saratov, Typo-lit. naslednikov P.S. Feokritova, 1913. 140 p.

34. Fotoal'bom, g. Stalingrad [Photo Album, Stalingrad]. *GAVO* [SAVR], f. R-2115, inv. 1, d. 913. 471.

35. Fotokopia plana Tsaritsynskoy kreposti, s pokazaniyem raspolozhennogo vnutri onoy dlya tamoshnego garnizonnogo batal'ona i artilleriyskoy garnizonnoy komandy derevyannogo zhilogo zdaniya. Sochinon Gosudarstvennoy voyennoy kollegiyey v artilleriyskoy ekspeditsii 30.07.1801 goda [Photocopy of the Plan of the Tsaritsyn Fortress, Showing a Wooden Residential Building Located Inside it for the Local Garrison Battalion and the Artillery Garrison Team. Composed by the State Military Collegium During an Artillery Expedition on July 30, 1801]. *Fond Volgogradskogo oblastnogo kraevedcheskogo muzeya* [Funds of the Volgograd Regional Museum of Local Lore]. 1 l.

Information About the Author

Evgenii V. Astaf'ev, Candidate for a Degree, Department of History and International Relations, Volgograd State University, Prosp. Universitetsky, 100, 400062 Volgograd, Russian Federation; Chairman, Tsaritsyn Genealogical Society, Poste Restante, 410082 Saratov, Russian Federation, info@gen-volga.ru, <https://orcid.org/0000-0002-1921-7088>

Информация об авторе

Евгений Владимирович Астафьев, соискатель кафедры истории и международных отношений, Волгоградский государственный университет, просп. Университетский, 100, 400062 г. Волгоград, Российская Федерация; Председатель Царицынского генеалогического общества, до востребования, 410082 г. Саратов, Российская Федерация, info@gen-volga.ru, <https://orcid.org/0000-0002-1921-7088>



ГОСУДАРСТВЕННЫЕ МОНОПОЛИИ В ИСТОРИИ РОССИИ И ЕВРОПЫ

DOI: <https://doi.org/10.15688/jvolsu4.2022.3.17>

UDC 930(2)
LBC 63.211



Submitted: 04.11.2020
Accepted: 27.11.2020

WINE MONOPOLY ASSESSED BY THE CONTEMPORARIES OF S.Y. VITTE

Alexandr A. Bessolitsyn

Institute of Russian History of the Russian Academy of Sciences, Moscow, Russian Federation

Abstract. Introduction. The introduction of monopoly is associated with the minister of finance S. Y. Vitte, who initiated an active reforming activity during the economic modernization of the country. The current article analyzes social and economic consequences of introducing the wine monopoly assessed by the contemporaries of S. Y. Vitte. This was one of the most complicated and controversial reforms in term of acceptance by the society, which raised opposite assessments, including ones with regard to Vitte himself. Notwithstanding the above, it became a part of the “Vitte’s Program” aimed at the creation of the national industry during the country’s economic modernization. In this context the monopoly solved an important problem, in particular, it helped to search and attract funds inside the country in order to solve the set targets, which caused controversial reaction in the society. A number of prominent state and social officials as well as famous economic scientists spoke about its implementation. **Methods and materials.** The author analyzed different points of view expressed by such officials as: M.M. Kovalevskiy, I.H. Ozerov, P.P. Migulin, N.A. Velyaminov, N.I. Fridman, M.N. Kulomzin, A.F. Koni, P.L. Bark, V.N. Kokovtsov, P.H. Shvanebach, L.D. Hodskiy and others, who gave their estimation of social and economic consequences of introduction of the wine monopoly, as well as the role of Vitte in its development, implementation and social and economic consequences, in their publications, articles, reminiscences and memoirs. Basic methods of research used in the article are historical and genetic and comparative historical. They allow assessing general and specific issues in the approaches and assessments of the completed reform. **Analysis.** Although the necessity of the monopoly introduction was discussed in the Government long before Vitte, his predecessors at the position of the minister of finance have not decided to make this step, as they understood the reaction, which will be caused in the society due to its introduction. Indeed, after the monopoly has been introduced, a number of prominent state and social activists expressed their opinion about the necessity of its introduction, the role of Vitte in its development and implementation as well as about the social and economic consequences of this reform. Among the liberal circles the estimations were mostly of a critical nature. Having admitted that the excise system was not able to eliminate alcoholism and that the organization of alcoholic industry needed serious reforms, liberal mass media of that period did not anchor any hopes on the improvement of the industry with the official trade. However, the analysis of the reform made among its developers as well as certain scientific and social actors was more balanced and objective. **Results.** Therefore, the reform of drinks (wine monopoly), which was introduced by Vitte in 1894 and existed almost till the beginning of the First World War was controversially assessed by its contemporaries and, as it was shown during the conducted research, often the reason for this was the attitude to Vitte himself. The critics of Vitte, as a rule, did not take into account that by introducing the monopoly he defended mostly the interests of the state and after his resignation he was no longer personally responsible for its final results. In this regard, the last minister of finance of the Russian Empire, P.L. Bark, who replaced the monopoly during the First World War with the non-alcohol law, in his memoirs highly appraised the role of Vitte in the development and implementation of the reform and considered it quite reasonable in the relevant historical conditions. Most of the contemporaries agreed that the introduction of the monopoly helped to significantly increase the cash flow to the budget, at that, the monopoly failed to solve the second important goal, which is the decrease of alcoholism level among peasants – major part of

© Бессолицын А. А., 2022

the empire's population. The advantage of the reform, which almost nobody challenges, is the significant increase of the quality of consumed product.

Key words: wine monopoly, S.Y. Vitte, budget, income from alcohol, social and economic consequences, struggle with alcoholism.

Citation. Bessolitsyn A.A. Wine Monopoly Assessed by the Contemporaries of S.Y. Vitte. *Vestnik Volgogradskogo gosudarstvennogo universiteta. Seriya 4. Istoriya. Regionovedenie. Mezhdunarodnye otnosheniya* [Science Journal of Volgograd State University. History. Area Studies. International Relations], 2022, vol. 27, no. 3, pp. 247-259. (in Russian). DOI: <https://doi.org/10.15688/jvolsu4.2022.3.17>

УДК 930(2)
ББК 63.211

Дата поступления статьи: 04.11.2020
Дата принятия статьи: 27.11.2020

ВИННАЯ МОНОПОЛИЯ В ОЦЕНКАХ СОВРЕМЕННОКОВ С.Ю. ВИТТЕ

Александр Алексеевич Бессолицын

Институт российской истории РАН, г. Москва, Российская Федерация

Аннотация. В статье проанализированы социально-экономические последствия введения винной монополии в оценках современников С.Ю. Витте. Это была одна из наиболее сложных и неоднозначно воспринятых в обществе реформ, вызвавшая полярные оценки, в том числе и в отношении самого Витте. Тем не менее она явилась составной частью «Программы Витте», направленной на создание национальной промышленности в условиях перехода страны к экономической модернизации. В этом контексте монополия решала важную проблему, а именно: способствовала поиску и привлечению средств внутри страны для выполнения поставленных задач, что вызвало неоднозначную реакцию в обществе. Ряд видных государственных и общественных деятелей, а также известных ученых-экономистов высказался относительно ее проведения в жизнь. В статье впервые проанализированы различные точки зрения, принадлежавшие таким деятелям, как: М.М. Ковалевский, И.Х. Озеров, П.П. Мигулин, Н.А. Вельяминов, Н.И. Фридман, М.Н. Куломзин, А.Ф. Кони, П.Л. Барк, В.Н. Коковцов, П.Х. Шванебах, Л.В. Ходский и др., которые в своих публикациях, статьях, воспоминаниях и мемуарах дали оценку самой реформе, а также роли Витте в ее разработке, проведении и социально-экономических последствиях. В либеральных кругах, как правило, доминировали критические сюжеты. Признавая, что акцизная система не привела к искоренению пьянства и что организация питейного дела нуждается в серьезном обновлении, либеральная печать того времени не возлагала каких-либо надежд на улучшение дела при введении казенной торговли. Однако анализ реформы, проведенный в кругах ее разработчиков, а также некоторыми научными и общественными деятелями, был более взвешенным и объективным. Сделан вывод о том, что те или иные оценки данной реформы среди ее современников зачастую увязывались с отношением к самому Витте. Тем не менее винная монополия, просуществовавшая 20 лет и фактически отмененная в связи с началом Первой мировой войны, хотя и оценивалась современниками неоднозначно, но все они сходились в том, что инициатива Витте по ее введению способствовала существенному увеличению поступлений в бюджет. Также несомненным достижением реформы, которое не оспаривается практически никем, признано улучшение качества потребляемого продукта. При этом монополия не решила вторую важную составляющую, о чем говорил Витте, а именно: уменьшение пьянства среди крестьянства – основной части населения империи.

Ключевые слова: винная монополия, С.Ю. Витте, бюджет, питейный доход, социально-экономические последствия, борьба с нетрезвостью.

Цитирование. Бессолицын А. А. Винная монополия в оценках современников С.Ю. Витте // Вестник Волгоградского государственного университета. Серия 4, История. Регионоведение. Международные отношения. – 2022. – Т. 27, № 3. – С. 247–259. – DOI: <https://doi.org/10.15688/jvolsu4.2022.3.17>

Введение. В 2020 г. исполнилось 125 лет началу реализации одной из наиболее противоречивых реформ, осуществленных в России на рубеже XIX–XX вв., – реформе питей, которая вошла в историю, как винная монопо-

лия. Ее введение связано с личностью министра финансов С.Ю. Витте, который в условиях перехода страны к экономической модернизации развернул активную реформаторскую деятельность. По мнению известного публи-

циста и издателя Д.А. Лутохина: «При нем министерство финансов приобретает особое влияние на все стороны хозяйственной жизни» [19, с. 8]. Сам Витте становится чрезвычайно популярен в самых широких кругах русского общества. Барон Н.Е. Врангель, отец историка искусства Н.Н. Врангеля и главнокомандующего вооруженными силами Юга России П.Н. Врангеля, который лично знал Витте еще до его назначения министром финансов, после своего возвращения в Петербург в 1897 г. отмечает тот факт, что в период министерства Витте его имя «...произносилось везде на все лады, чаще чем имя Государя» [7, с. 275].

Действительно, за 10 лет пребывания на посту министра финансов (с 1893 по 1903 гг.) Витте провел целую серию преобразований, включая введение золотого стандарта рубля, налоговую и тарифную реформу. Кроме того, в заслугу Витте ставили меры по улучшению фабричного и акционерного законодательства, активизацию масштабного железнодорожного строительства, развитие коммерческого и политехнического образования и т. д. Весь этот комплекс реформаторской деятельности вошел в историю как «Программа Витте», направленная на создание национальной промышленности. Витте, по словам А.П. Корелина, была поставлена грандиозная цель: «...в 10–15 лет догнать в экономическом отношении передовые западноевропейские страны», прежде всего «за счет резкого ускорения темпов развития отечественной промышленности, которая затем как локомотив должна была потянуть за собой все народное хозяйство» [17, с. 23].

Для успешной реализации этих планов требовались значительные финансовые средства. Помимо привлечения внешних займов, Витте активно вел поиск новых инвестиционных возможностей внутри страны. В определенной мере проблему укрепления бюджета решала и реформа питей (винная монополия). Ее введение ставило целью, с одной стороны, увеличить доходы казны, обратив в ее пользу те прибыли, которые раньше поступали торговцам вином, а с другой – устранить вредные стороны питейного дела, в частности упорядочить потребление, что должно было, по мнению Витте, способствовать предупрежде-

нию экономического упадка населения и охране народного здоровья. Говоря о питейной монополии, Витте акцентировал внимание на том, что она «по завету покойного императора Александра III, имела главным образом в виду возможное уменьшение пьянства» [6, с. 160].

Официальный орган Министерства финансов – «Вестник финансов, промышленности и торговли», обосновывая необходимость введения монополии, главное внимание акцентировал на том, что в ее основе лежали не «...цели фиска и доходности, а нравственные интересы народа, его оздоровление и подъем его благосостояния» [38, с. 642]. Именно в этом и заключалась сложность ее проведения, поскольку заимствовать из прежнего опыта, представленного акцизной или откупной системой, было нечего. Еще одна проблема, как отмечалось в Вестнике, заключалась в том, что в реализации этой реформы Министерству финансов приходилось идти ощупью самому, реализовывая весь комплекс мероприятий, включая создание попечительских комитетов о народной трезвости с тем, чтобы обеспечить успешное проведение реформы [38, с. 642].

Целью настоящей статьи является анализ оценок реформы питей со стороны современников С.Ю. Витте: ученых-экономистов, государственных и общественных деятелей, литераторов и др., сделанных ими как в период ее проведения, так и позднее, уже после отмены в условиях начала Первой мировой войны. При этом основное внимание уделяется высказываниям, относительно личности самого Витте и его роли в разработке и реализации данной реформы.

Выбранный исследовательский фокус позволяет понять и оценить, насколько в публикациях, посвященных введению монополии, отдавалось должное Витте, как архитектору новой винной политики, а где его деятельность приносилась в жертву общественному мнению, настроенному к данной реформе в основном негативно.

Методы и материалы. Основным методом, примененным в данной статье, является историко-генетический, который представляет собой наиболее универсальный, гибкий и доступный метод исторического исследования. Он позволяет оценить общее и осо-

бенное в подходах и оценках проведенной реформы. Кроме того, использовался эмпирический метод с опорой на широкий круг источников и литературы.

Надо отметить, что причины и последствия введения винной монополии достаточно подробно изучены как в дореволюционной [10; 22; 23; 24; 26; 31; 36; 37], так и в современной историографии [3; 12; 30; 33; 40], поэтому нет необходимости специально останавливаться на этом вопросе. Гораздо меньшее внимание в исследованиях по данной проблеме уделяется анализу общественного мнения относительно роли самого С.Ю. Витте в разработке и реализации реформы питей, при том, что, как отмечают некоторые авторы, именно винная монополия была первой реформой, принесшей ему известность [12, с. 27]. Попытку проанализировать деятельность Витте как архитектора новой винной монополии предпринял в своем исследовании С.А. Сафонов [30, с. 101–132], однако ее стоит признать не совсем удачной, поскольку привлеченные воспоминания людей – либо работавших под началом Витте, либо близко знавших его – практически не содержат оценок его как автора винной монополии, а характеризуют в целом как государственного деятеля на разных этапах его служебной карьеры.

Анализ. Хотя необходимость введения монополии обсуждалась в правительстве еще задолго до Витте, но его предшественники на посту министра финансов так и не решились на этот шаг, понимая, какой резонанс вызовет в обществе ее введение. Действительно, после утверждения монополии целый ряд видных государственных и общественных деятелей (М.М. Ковалевский, М.Н. Куломзин, В.Н. Ковцов, П.Л. Барк, А.Ф. Кони и др.), а также известных ученых-экономистов (И.Х. Озеров, П.П. Мигулин, Н.И. Фридман, Л.В. Ходский и др.) высказывались о целесообразности ее принятия, роли Витте в ее разработке и проведении, а также о социально-экономических последствиях данной реформы.

Показательным в этом отношении является целая серия публикаций, вышедших в марте 1915 г. сразу после смерти Витте. Только в день похорон 1 марта в 17 ежедневных газетах вышло 105 статей или заметок, так или иначе связанных с его именем [27,

с. 90]. Это были тексты, написанные известными учеными, журналистами и политическими деятелями. Авторы проанализировали как основные достижения Витте, так и его неудачи. Что касается винной монополии, то о ней, по подсчетам, проведенным Э. Сагинадзе, упоминалось в 12 из 19 печатных изданий, причем в 8 – критически. Более того, в большинстве публикаций признавалось, что на первых порах эта мера была эффективной, но очень скоро привела к негативным последствиям. В оценке данной реформы, как отмечает автор, однозначные выводы практически отсутствовали [29, с. 94].

В статье, посвященной памяти Витте в журнале «Промышленность и торговля» (орган Совета съездов представителей промышленности и торговли, ведущей представительной организации торгово-промышленных кругов), введению винной монополии не придавалось сколько-нибудь важного значения. Она рассматривалась лишь в контексте других преобразований, инициированных им в должности министра финансов. При этом подчеркивалось, что практически все реформы, проведенные в период министерства Витте, и «даже казенная продажа питей – все это было подготовлено до него». Правда, ему отдавалось должное в том, что «он сделал (так в статье. – А. Б.), а до него были попытки, намерения, предположения, подготовка» [9, с. 297–299]. В этом смысле можно констатировать, что Витте рассматривался в предпринимательском сообществе как талантливый и смелый администратор и исполнитель, но не как реформатор. Сам Витте уже после отставки также интересовался оценками своей деятельности, в том числе и в контексте введения винной монополии. В каталоге его книжного собрания, переданного Петроградскому политехническому институту вдовой, только в разделе «Налоги» содержится не менее 24 публикаций разных авторов, а также справки и труды Всероссийского съезда по борьбе с пьянством и т. п., посвященные анализу причин и последствий введения реформы питей, в том числе статьи таких авторитетных авторов, как И.А. Сикорский, М.И. Фридман, П.Х. Шванебах и др. [13, с. 14–20].

Основным вопросом, который являлся предметом дискуссий по этой проблеме, был

следующий: какую цель преследовал Витте, вводя монополию, и способствовала ли данная реформа усилению борьбы, как принято было говорить, – «с нетрезвостью»? Или же ее главной целью было наполнение бюджета за счет увеличения производства и продажи водки?

Анализируя причины введения реформы, Д.А. Лутохин, известный публицист и издатель авторитетного журнала «Экономист», озвучил мнение о том, что она, как это ни странно, была вызвана сокращением потребления водки в Российской империи. При этом, как отмечает автор: «Трезвость Министерство финансов насаждать не пыталось, несмотря на учреждение пресловутых попечительств о народной трезвости, деятельность которых спокойно можно сбросить со счета» [19, с. 28]. По данным, приведенным И.А. Сикорским (психиатр, профессор Киевского университета), если в 1880 г. на душу населения в Европейской России приходилось 0,34 ведра чистого спирта, то накануне проведения реформы в 1893 г. его потребление составляло всего 0,20 ведра [31, с. 14].

Эту тему развил известный экономист П.П. Мигулин, который отмечал, что если в 1894 г., то есть до введения монополии, все потребление в России составляло 60,7 млн ведер водки, то за 10 лет ее реализации, к 1904 г., оно достигло 71,2 млн ведер. При этом с огромной быстротой рос и чистый доход монополии [22, с. 184]. Это происходило, прежде всего, за счет увеличения стоимости потребляемого алкоголя, продажа которого после введения монополии была упорядочена. По сведениям, приведенным в журнале «Промышленность и торговля», вплоть до 1910 г. спиртовые заводы сокращали производство. За весь 1909 г. казенных питей было продано чуть больше 75 млн ведер, или на 2,5 % меньше, чем в 1908 г., и на 1 млн ведер меньше, чем в 1907 г. [32, с. 118–119].

Однако на втором этапе, уже после отставки Витте, потребление, как относительное, так и абсолютное (душевое) начинает быстро расти. С 1910 г. и вплоть до 1913 г. потребление водки в районах винной монополии увеличилось до 107 млн ведер, то есть более чем на 27 %. Всего за следующие после начала введения монополии 10 лет (с 1903

по 1913 г.) душевое потребление выросло еще почти на 40 % [21, с. 4–5].

В связи с этим в обществе возник вопрос о том, какие цели преследовало правительство, вводя монополию? При анализе этого вопроса мнения в либеральных и консервативных кругах разделились. Известный либерал, профессор Московского университета и общественный деятель М.М. Ковалевский, исследуя причины введения винной монополии, отмечал, что правительство ставило 2 основных цели, а именно: 1) увеличение своих доходов и 2) уменьшение пьянства. По этой причине реформа вводилась поэтапно, и только когда с фискальной точки зрения правительство в 4 первых губерниях получило на 321 тыс. руб. больше, чем давал акциз за три года, предшествующие реформе, она стала распространяться дальше [15, с. 16]. Всего в течение 1895–1898 гг. казенная продажа водки была введена в 35 губерниях, а затем распространена и на остальные районы. Окончательно монополия охватила все основные губернии к 1904 г. [27, с. 388].

Точку зрения М.М. Ковалевского разделял профессор И.Х. Озеров, который полагал, что монополия была введена «отчасти как средство борьбы со стачками винооторговцев» [24, с. 300] и прямо указал на то, что она «мотивировалась желанием устранить лиц, торгующих вином, заинтересованных в возможно большем сбыте и оказывающих или могущих оказывать вредное влияние на склад деревенской жизни» [24, с. 300–301].

Согласно отчету Департамента неокладных сборов, приведенному Озеровым, число винокуренных заводов в России после введения монополии не только не возросло, но в первые 5 лет ее деятельности даже уменьшилось. Если в 1881–1882 гг. в стране насчитывалось 2 574 винокуренных предприятия, то в 1898–1899 гг. – 2 049 [25, с. 112]. Более того, значительно уменьшилось и число заведений, торговавших крепкими спиртными напитками, пивом и виноградными винами. В 1894 г. таких заведений было 71 773, а в 1897 г. их число даже сократилось до 40 106, то есть более чем на 40 % [24, с. 332].

Наиболее фундаментальным исследованием причин и последствий введения винной монополии стал двухтомный труд известного

экономиста, профессора Петербургского политехнического института М.И. Фридмана, в котором подробно проанализирован опыт решения данной проблемы как западными странами, так и Россией [36]. Говоря о причинах введения монополии, М.И. Фридман, в отличие от других авторов, более четко сформулировал основные цели реформы, а именно: «фискальные, морально-гигиенические и социально-экономические», и последствия их реализации. Исходя из этого, при казенной продаже вина, по его мнению, должны были «вырасти доходы казны, сократиться пьянство, уменьшиться вред от потребления водки вследствие ее очистки и должно было расцвести сельскохозяйственное винокурение» [36, с. 166]. Автор подчеркивает, что в целом «в либеральных кругах винная монополия не пользовалась популярностью», но, хотя либералы признавали тот факт, что акцизная система потерпела поражение и требовала замены, надежд на успех введения казенной торговли они тоже не испытывали [36, с. 128]. Например, известный либерал, экономист, руководитель отдела Вольного экономического общества, профессор Л.В. Ходский в связи с введением монополии отмечал, что «...кажущийся с первого взгляда благоприятный финансовый результат винной монополии в действительности весьма сомнителен», поскольку, с одной стороны, является преувеличенным, а с другой – объясняется исключительно сильным, хотя и замаскированным, повышением питейного налога [37, с. 30].

Наиболее последовательным критиком реформы был известный юрист А.Ф. Кони, который в своих отрывочных воспоминаниях, опубликованных в 1925 г., заявил о том, что реформа не выполнила свою главную задачу «...не упразднила старого питейного дома с его вредными атрибутами – с продажей вина в долг и с допущением к распитию малолетних и пьяных... Этот питейный дом только из явного стал тайным, т.е. более опасным» [28, с. 575]. Провал в проведении реформы, как правило, связывался с деятельностью С.Ю. Витте, причем зачастую авторы не утруждали себя какими-либо аргументами, отстаивая данную позицию. Она рассматривалась как очевидная. Характерным примером в этом плане является высказывание М.К. Тенише-

вой, известного общественного деятеля, мецената и педагога, которая в своих воспоминаниях, говоря о винной монополии, оценивала ее как «гениально придуманное пресловутым г. Витте систематическое спаивание русского народа... Вот уж поистине нерукотворный памятник сам себе водрузил» [34, с. 397]. Именно такое мнение доминировало в либеральных кругах просвещенного общества. Более того, это признавали и сами либералы. В частности, Л.В. Ходский прямо заявлял, что «господствующие мнения (о винной монополии. – А. Б.) основываются преимущественно на личных впечатлениях от происходящих вокруг перемен, вместо того, чтобы опираться на массовые фактические данные...» [37, с. 2].

Более объективно результаты реформы оценивали люди, как раз изучавшие этот вопрос с научной точки зрения. Так, профессор Военно-медицинской академии Н.А. Вельяминов в своих воспоминаниях оправдывал введение монополии, подчеркивая, что Витте оказался в сложном положении, когда «...сознавая всю безнравственность обогащения казны за счет развращения народа... он не находил другого способа сводить государственную роспись», но при всех недостатках реформы, ее введение было «...менее безнравственным приемом, чем система акциза и откупа с их развращающими народ кабаками» [28, с. 160].

Безусловно, одним из важных направлений реализации реформы являлась ее поддержка обществом. В связи с этим в печати активно изучался международный опыт, в частности швейцарский, где введение винной монополии получило одобрение в самых широких кругах. Большую роль в этом сыграли многочисленные общества борьбы с пьянством, созданные еще задолго до реформы, но существенно активизировавшиеся после ее реализации. По этой причине распространение попечительств трезвости по образцу Швейцарии признавалось целесообразным и в России, поскольку, как отмечалось, «...плодотворная деятельность таких попечительств может развиваться лишь на почве монополии, упорядочившей и облагородившей продажу спиртных напитков» [2, с. 130–131].

Действительно, после введения монополии общества трезвости начинают повсемес-

тно открываться и в России. Например, в Петербурге с целью отвлечения народа от пьянства Министерством финансов была учреждена специальная программа, включавшая строительство в ряде парков и садов деревянных и каменных театров, гостиницы для рабочих, устройства помещений для столовых и чайных, эстрады для музыкантов и хоров, электрического освещения и водопровода и т. п. Однако эта деятельность подверглась критике, прежде всего в либеральных кругах. Справедливо отмечалось, что общества трезвости создаются не повсеместно, а средств, выделяемых на эти цели явно недостаточно. Как отмечал А.Ф. Кони, на деятельность «Обществ борьбы за трезвость» правительством выделялось на всю Россию (кроме Петербурга) всего 4,5 млн руб. в год при питейном доходе в 700 млн руб. в год [28, с. 577]. Уже упоминавшийся Н.А. Вельяминов по этому вопросу высказался так же критично, хотя и более осторожно, отмечая, что все усилия, направленные на организацию деятельности «Комитета народной трезвости» были малоэффективными и в целом «...все это было каплей в море по сравнению с морем водки, заливавшей Россию, но все же при С.Ю. (Витте – А. Б.), как-никак, для этого делалось больше, чем раньше» [28, с. 160].

Надо отметить, что усилия Витте по созданию Обществ трезвости крайне позитивно оценивали сами чиновники Министерства финансов, которые непосредственно занимались этим вопросом. В частности, в письме акцизного чиновника под заголовком «Винная монополия и пьянство», адресованному Витте в газете издателя И.Д. Сытина «День» от 21 февраля 1914 г., отмечалось, что все мероприятия, направленные на предупреждение распространения пьянства, активно реализовывались в практике акцизных управлений, однако с уходом Витте с поста министра финансов «...дух творчества отлетел от нашего ведомства и нравственные задачи реформы отошли на второй план, все сосредоточилось на улучшении хозяйственной стороны дела. Попечительства трезвости погибли не от нас акцизных чиновников, а потому, что это дело было вручено многим и, в частности, никому» [4]. Это замечание особенно ценно, поскольку его автор высказался о роли Витте в реа-

лизации данной реформы уже после отставки последнего, хотя вполне мог бы присоединиться к его многочисленным критикам.

Данную точку зрения отстаивал и сам Витте, который, выступая в Государственном Совете по питейному вопросу (декабрь 1913 г.) уже на излете монополии, переложил ответственность за ее провал на председателя Совета министров В.Н. Коковцова, прямо обвинив его в искажении сути реформы, когда чиновники вместо борьбы с пьянством, наоборот, стали отчитываться за рост потребления, а Министерство финансов – за рост «этих позорных доходов» [29, с. 94]. Кроме того, Витте указал на личную заинтересованность отдельных членов Государственного Совета в росте производства алкогольной продукции.

Этой теме была посвящена специальная статья в популярной газете «Русское слово», где речь Витте была однозначно поддержана. В ней отмечалось, что на заводах, принадлежащих членам Государственного Совета или же их близким, выкуривалось почти 1 млн 400 тыс. ведер спирта. По крайней мере 24 члена Совета были владельцами земель, на которых либо были построены винные лавки или владельцами территорий, где во время ярмарки помещались казенные винные лавки, а также являлись владельцами частных винных заводов. Именно на интересы этого «алкогольного капитала» обратили внимание в своих речах А.Ф. Мейендорф в Государственной Думе и сам С.Ю. Витте в Государственном Совете [8].

Еще одним важным направлением обсуждения реформы и проблем ее реализации была финансовая составляющая. На эту сторону обратил внимание Председатель Государственного Совета М.Н. Куломзин, который, несмотря на то что деятельность самого Витте на посту министра финансов оценивал положительно и, более того, считал его «единственным дальновидным министром» [18, с. 770], саму реформу рассматривал как «...черное пятно в финансовой политике правительства» [18, с. 376].

По его мнению, в реформе содержался важный изъян. Поскольку водка в результате стала стоить дороже, то крестьяне предпочитали пить ее не в кабаках, где требовалось

еще заказывать закуску, а на улице, где ее можно было купить дешевле и получить обратно стоимость посуды. Таким образом, пьянство, подчеркивает Куломзин, «...во всем безобразии было вынесено из кабаков на улицу» [18, с. 929–930]. Хотя кабаки были отменены еще в 1885 г., а в годы проведения реформы функционировали трактиры и винные лавки, но по сути Куломзин был прав. Как отмечает Л.И. Зайцева: «Стремясь уничтожить распивочную торговлю, власти вытолкнули ее из закрытого кабака сначала на улицу, а затем в недоступную для контроля, регламентации и надзора каморку потайного шинка. Стараясь сократить число питейных заведений и уничтожить легальную частную торговлю, они способствовали созданию мест незаконной продажи водки» [12, с. 118].

По сведениям, приведенным Л.Б. Кафенгаузом, винокуренное производство в течение предвоенного пятилетия (1908–1913 гг.) действительно обнаруживает заметный подъем. За этот период средний годовой прирост выработки спирта составил 4,5 %, тогда как в начале реализации винной монополии (1904–1908 гг.), годовой прирост выражался в размере только 2,3 % [14, с. 158]. Столь крупный для этой отрасли темп увеличения производства объяснялся не только ростом казенной монополии и, соответственно, потреблением водки населением, но и значительным увеличением применения спирта для технических целей (более чем в 2 раза за 5 лет), а также его экспортом за границу с 49 505 литров в 1908 г. до 79 995 литров в 1913 г. [14, с. 158].

Тем не менее В.Н. Коковцов признавал, что чистый доход от казенной винной монополии, составлявший в 1900 г. – 188 млн руб., вырос в 1913 г. до 675 млн и достигал 30 % доходной части бюджета, что и вызвало его наименование «пьяным бюджетом» [16, с. 566]. В связи с этим экономист П.Х. Шванебах отмечал, что «опасность реформы состоит в том, что она ставит в зависимость от питейного дохода значительную часть (от одной четвертой до одной трети) бюджета» [39, с. 85]. Чистый доход казны за один только 1912 г. составил 626 млн руб., что на 28,6 млн руб. было больше, чем в 1911 году. Эти доходы в основном были связаны с возросшим потреблением вина [35, с. 12].

Таким образом, если в начальный период введения монополии, при министерстве Витте, наблюдался умеренный рост, а в отдельные годы даже некоторое сокращение потребления алкогольной продукции при улучшении ее качества, то в дальнейшем можно говорить об устойчивом росте ее производства и потребления. Более того, новый министр финансов и Председатель совета министров В.Н. Коковцов рассматривал монополию, исходя из финансовых соображений, и доказывал, что запретительные меры приведут к тайному винокурению и продаже вина [16, с. 19]. Однако по итогам обсуждения результатов ее рассмотрения в Государственной Думе и Государственном Совете Император 30 января 1914 г. издал специальный рескрипт, в котором провозглашалась замена питейного дохода подоходным налогом, что означало конец винной монополии и повлекло за собой отставку В.Н. Коковцова и назначение на пост министра финансов П.Л. Барка.

Правда, как позднее вспоминал И.Х. Озеров, отставка Коковцова была почетной и когда тот уходил: «...Николай даже прослезился (Николай П. – А. Б.) и предложил ему, как и Витте 200 тыс. руб.» и, как отмечает Озеров, «Коковцов отступил и сказал: “Ваше величество, про меня говорят, что у меня бюджет был пьяным, и я спаивал народ... Позвольте отказаться мне от этих денег, а то скажут, что я получил их из этого моего грязного источника”» [20, с. 79–80].

Сам Барк считал введение монополии одной из самых значительных в реформаторской деятельности Витте и ставил ее на третье место после восстановления золотого обеспечения и реорганизации Государственного банка [1, с. 199]. Тем не менее в 1914 г. он пошел на ее замену и активно отстаивал царское решение выступая в Государственной Думе. Барк полагал, что даже если со временем произойдет убыль доходов от казенной продажи питей и, как следствие, сокращение потребления вина, то вместе с тем у народа появятся сбережения – те средства, которые ныне тратятся на вино [1, с. 389]. По его мнению, высвободившиеся средства «пойдут на создание новых ценностей и так или иначе обогатят казну», а с «оздоровлением народа усилится трудовая его способность, и нарас-

тающий достаток обеспечит государственную казну новыми доходами» [1, с. 389].

Еще одним средством для обеспечения доходов казны Барк считал значительное повышение цены на вино, что было испытано за границей и, хотя привело к сокращению душевого потребления вина, не влияло на поступления питейного дохода, который оставался на прежнем уровне. Этот опыт был перенят и Россией в конце 1908 г., когда была увеличена продажная цена вина, а доходы казны не только не уменьшились, но даже выросли. Если в 1909 г. казна получила около 36 млн руб. только в счет выпитого вина, то в 1913 г. – уже около 42 млн излишка поступлений [1, с. 390–391].

При этом идея простого пересмотра цены в сторону ее повышения вызвала опасения в предпринимательском сообществе, которое усмотрело в этом возможность снижения прибылей у бизнеса, ориентированного на производство вино-водочной продукции. Восьмой Всероссийский съезд представителей промышленности и торговли, состоявшийся 2–4 мая 1914 г., в особой резолюции обратил внимание на серьезные затруднения, которые будет испытывать вся сельскохозяйственная винокурная промышленность при сокращении спроса на спирт для нужд казенной продажи питей, если будут приняты серьезные и действительные меры для борьбы с неумеренным потреблением крепких напитков и если одновременно не будут расчищены и расширены новые пути для сбыта производимого продукта: вывоз спирта за границу и широкое распространение его для технических надобностей [5, с. 62–63].

В связи с официальным объявлением в преддверии Первой мировой войны сухого закона (законодательно так и не успев оформиться до начавшейся в феврале 1917 г. революции) водочные заводы по итогам 1914 г. показали в своих отчетах существенные убытки. По сведениям Совета съездов представителей промышленности и торговли, в последний предвоенный период 1913–1914 гг. производство спирта составило 140 млн ведер по расчету на 40°, а потребление алкоголя увеличилось абсолютно и относительно и накануне войны достигло 87,8 % всего производства [11, с. 45–46].

По этой причине решение правительства крайне негативно сказалось на работе этих предприятий, что отразилось в их ежегодных отчетах. Однако, по мнению уже бывшего к тому времени Председателя правительства Коковцова, эти отчеты не были столь очевидными, они были основаны «на простом укрупнении донесений акцизного надзора», при том, что со временем «тайное винокурение, сделавшееся просто явным, приняло ужасающие размеры» [16, с. 451–452].

В то же время Барк, хотя и соглашался с тем, что данное решение вызвало уменьшение доходности на сумму в 800 млн руб., но в целом считал, что оно принесло большую пользу. Государственный бюджет достаточно быстро оправился, и уже к 1916 г. бюджетная брешь, возникшая в результате отмены винной монополии, была заполнена. Доходы бюджета составили в 1916 г. 4 140 млн руб., а расходы, не считая военных, – 3 139 млн [1, с. 39, 185]. Он также отмечал, что депутаты Кадетской партии, в частности Шингарев, «...выказывали удовлетворение и поздравили правительство, чего раньше никогда не было». Более того, по мнению Шингарева: «Число преступлений уменьшилось в поражающей пропорции... Экономические результаты также удивительны. Статистика, взятая в 40 губерниях, показывает, что убытки от пожаров уменьшились на 56 %, а количество пожаров – на 46 %». Кроме того, «производительность труда в промышленных предприятиях и на фабриках сильно поднялась» [1, с. 184–186]. Правда, необходимо учитывать тот факт, что численность мужского населения в деревне, да и в городе, в связи с мобилизацией в годы войны значительно уменьшилась и это также благотворно сказалось на данной статистике.

Результаты. Таким образом, реформу питей (винную монополию), принятую Витте в 1894 г. и просуществовавшую практически до начала Первой мировой войны, современники оценивали неоднозначно и, как показало проведенное исследование, зачастую это диктовалось отношением к самому Витте.

Если такие авторы, как Лутохин, Сикорский, Ковалевский, Мигулин, Фридман, Озеров, Коковцов, Барк, в целом с пониманием отнеслись к необходимости введения монополии и отмечали целый ряд положительных момен-

тов в ее реализации, связанных, прежде всего, с упорядочиванием производства и потребления алкогольной продукции, повышением ее качества, формированием обществ борьбы за трезвость, а также увеличением поступлений дополнительных доходов в бюджет, то другая часть современников Витте отнеслась к идее введения монополии крайне отрицательно. Целый ряд либеральных деятелей, таких как: Ходский, Кони, Куломзин, Шванебах, в определенной степени – Вельяминов, усматривали в ее принятии стремление правительства лишь увеличить доходную часть бюджета за счет спаивания наиболее обездоленной части населения страны – крестьянства.

Что касается роли самого Витте в разработке и проведении реформы, то она также оценивалась крайне неоднозначно. Больше всего критики ставили ему в вину его же высказывания относительно проведения реформы, сделанные уже после отставки. Тем не менее после отставки Витте курс проведения реформы действительно меняется и во главу угла ставятся финансовые достижения. В связи с этим критика В.Н. Коковцова как проводника нового курса, высказанная Витте в Государственном Совете, объективно была оправдана, хотя и не принята в обществе, поскольку позволяла думать, что «бывший премьер хотел вновь показать себя сильным государственным мужем, надевшимся, что с уходом Коковцова ему вновь откроется дорога к креслу премьера» [16, с. 19].

Критики Витте, как правило, не учитывали тот факт, что, вводя монополию, он отстаивал, прежде всего, интересы государства, а после своей отставки уже не нес персональную ответственность за ее конечные результаты. В связи с этим последний министр финансов Российской империи П.Л. Барк, который фактически заменил в годы Первой мировой войны монополию на сухой закон, в своих воспоминаниях высоко оценивал роль Витте в разработке и проведении реформы и считал ее вполне оправданной в сложившихся исторических условиях.

СПИСОК ЛИТЕРАТУРЫ

1. Барк, П. Л. Воспоминания последнего министра финансов Российской империи. 1914–1917.

В 2 т. Т. 1 / П. Л. Барк. – М. : Кучково поле : Мегapolis, 2017. – 496 с.

2. Бржеский, Н. Казенные монополии как способ обложения предметов потребления / Н. Бржеский // Русское экономическое обозрение. – 1897. – № 3. – С. 128–131.

3. Веселие Руси. XX век: градус новейшей российской истории от «пьяного бюджета» до «сухого закона» / В. Б. Аксенов [и др.]. – М. : Пробел-2000, 2007. – 476 с.

4. Винная монополия и пьянство. Письмо акцизного чиновника к графу Витте // День : ежеднев. общ.-полит. газета. – 1914. – № 50.

5. Винокурная промышленность и борьба с пьянством // Промышленность и торговля. – 1914. – № 14 (158). – С. 62–63.

6. Витте, С. Ю. Воспоминания, мемуары. В 3 т. Т. 1. / С. Ю. Витте. – Минск : Харвест ; М. : АСТ, 2001. – 800 с.

7. Врангель, Н. Е. Воспоминания: От крепостного права до большевиков / Н. Е. Врангель. – М. : НЛО, 2003. – 512 с.

8. Государственный Совет и борьба с пьянством // Русское слово : общ.-полит., экон. и лит. газета. – 1913. – № 283.

9. Граф Сергей Юльевич Витте // Промышленность и торговля. Орган Совета съездов Представителей промышленности и торговли. – 1915. – № 6 (174). – С. 297–301.

10. Гумилевский, Н. Сущность и цели питейной реформы в России / Н. Гумилевский. – СПб. : Тип. М. Стасюлевича, 1897. – 66 с.

11. Девятый очередной съезд Представителей промышленности и торговли // Доклад Совета Съездов «О мерах по развитию производительных сил России». – Петроград : Тип. П. П. Гершунина, 1915. – С. 45–46.

12. Зайцева, Л. И. С.Ю. Витте и Россия. Часть I. Казенная винная монополия 1894–1914 (По научным публикациям и архивным материалам конца XIX – начала XX века) / Л. И. Зайцева ; под ред. Л. А. Зубченко. – М. : Ин-т экономики РАН, 2000. – 299 с.

13. Каталог книжного собрания С.Ю. Витте : Реконструкция / сост. В. В. Чепарухин ; отв. ред. Н. К. Племнек, А. К. Фигуровская. – М. : Наука, 2007. – 271 с.

14. Кафенгауз, Л. Б. Эволюция промышленного производства в России / Л. Б. Кафенгауз. – М. : Эпифания, 1994. – 848 с.

15. Ковалевский, М. М. Экономический строй России : пер. с фр. / М. Ковалевский. – СПб. : Изд-во А.В. Ермолаева, 1900. – 244 с.

16. Коковцов, В. Н. Из моего прошлого. Воспоминания 1911–1919 / В. Н. Коковцов. – М. : Современник, 1991. – 590 с.

17. Корелин, А. П. Реформы С.Ю. Витте и модернизация в России / А. П. Корелин // Россия в XIX–XX веках : материалы II Науч. чтений МГУ им. М.В. Ломоносова, 22 января 2002 г. – М. : РОССПЭН, 2002. – С. 21–34.
18. Куломзин, А. Н. Пережитое. Воспоминания / А. Н. Куломзин. – М. : Полит. энцикл., 2016. – 1038 с.
19. Лутохин, Д. А. Граф С.Ю. Витте как министр финансов / Д. А. Лутохин. – Петроград : Тип. «Двигатель», 1915. – 40 с.
20. Мемуары профессора И.Х. Озерова // Вопросы истории. – 1997. – № 2. – С. 72–95.
21. Мигулин, П. П. Борьба с пьянством / П. П. Мигулин // Новый экономист. – 1914. – № 4. – С. 4–5.
22. Мигулин, П. П. Настоящее и будущее русских финансов. Результаты винной монополии / П. П. Мигулин. – Харьков : Тип. «Печ. дело», 1907. – 397 с.
23. Норов, В. Казенная винная монополия при свете статистики / В. Норов. – СПб. : Тип. Н. Н. Клобукова, 1904. – 114 с.
24. Озеров, И. Х. Очерки экономической и финансовой жизни России и Запада / И. Х. Озеров. – М. : Д.С. Горшков, 1904. – Вып. 2. – 467 с.
25. Озеров, И. Х. Экономическая Россия и ее финансовая политика на исходе XIX и в начале XX века / И. Х. Озеров. – М. : Д.С. Горшков, 1905. – 259 с.
26. Осипов, Н. О. Винная монополия, ее основные начала, организация и некоторые последствия / Н. О. Осипов. – СПб. : Тип. П. П. Сойкина, 1899. – 125 с.
27. Розинская, Н. А. Винная монополия / Н. А. Розинская // Экономическая история России (с древнейших времен до 1917 г.) : энциклопедия. В 2 т. Т. 1. – М. : Рос. полит. энцикл., 2008. – С. 386–389.
28. С.Ю. Витте / сост. И. В. Лукоянов. – СПб. : Изд-во «Пушкинского фонда», 2018. – 672 с. – (Серия: Государственные деятели глазами современников).
29. Сагинадзе, Э. Смерть графа Сергея Юльевича Витте: отклики и суждения в российской прессе / Э. Сагинадзе // История России. – 2013. – № 4. – С. 86–100.
30. Сафонов, С. А. «Пьяный вопрос» в России и «сухой закон» 1914–1925 годов : монография. В 2 т. Т. 2 : От казенной винной монополии С.Ю. Витте до «сухого закона» / С. А. Сафонов. – Красноярск : Сиб. федер. ун-т, 2017. – 546 с.
31. Сикорский, И. А. Основы алкогольной политики в России / И. А. Сикорский. – Киев : Тип. С. В. Кульженко, 1912. – 24 с.
32. Спиртовой рынок. Итоги 1909 г. // Промышленность и торговля. – 1910. – № 1. – С. 118–120.
33. Такала, И. Р. «Веселие Руси»: История алкогольной проблемы в России / И. Р. Такала – СПб. : Изд-во «Журнал Нева», 2002. – 336 с.
34. Тенишева, М. К. Впечатления моей жизни. Воспоминания / М. К. Тенишева. – М. : Кн. Клуб Книговек, 2020. – 416 с.
35. Финансовый отчет по казенной винной операции за 1912 г. // Новый экономист. – 1913. – № 33–34. – С. 12.
36. Фридман, М. И. Винная монополия в России / М. И. Фридман. – М. : О-во купцов и промышленников России, 2005. – 560 с.
37. Ходский, Л. В. Винная монополия в России / Л. В. Ходский // Народное Хозяйство. – 1900. – № 7. – С. 1–30.
38. Хозяйственные и технические приемы в организации казенной продажи питей // Вестник финансов, промышленности и торговли. – 1901. – № 12. – С. 642–644.
39. Шванебах, П. Х. Наше податное дело / П. Х. Шванебах. – СПб. : Тип. М. М. Стасюлевича, 1903. – 203 с.
40. Шевченко, И. А. Потребление алкоголя и борьба за трезвость в великорусской деревне центра России в конце XIX – начале XX вв. : дис. ... канд. ист. наук / Иван Александрович Шевченко. – Липецк, 2015. – 251 с.

REFERENCES

1. Bark P.L. *Vospominaniya poslednego ministra finansov Rossiyskoy imperii. 1914–1917. V 2 t. T. 2* [Memories of the Last Minister of Finance of the Russian Empire. 1914–1917. In 2 Vols. Vol. 1]. Moscow, Kuchkovo pole Publ., Megapolis Publ., 2017. 496 p.
2. Brzheskiy N. *Kazennye monopolii kak sposob oblozheniya predmetov potrebleniya* [State Monopolies as a Method of Taxation of Consumer Products]. *Russkoe ekonomicheskoe obozrenie* [Russian Economic Overview], 1897, no. 3, pp. 128–131.
3. Aksenov V.B., Bagdasaryan V.E., Gorlov V.N., Kurukin I.V., Livshin A.Ya., Orlov I.B., Pavlyuchenkov S.A., Telitsyn V.L. *Veseliye Rusi. XX vek: gradus noveishey rossiyskoy istorii ot «pyanogo byudzhet» do «sukhogo zakona»* [Joy of Russia. The 20th Century: Degree of Brand New Russian History from “Drunken Budget” to “No Alcohol Law”]. Moscow, Probel 2000 Publ., 2007. 476 p.
4. *Vinnaya monopoliya i pyanstvo. Pis'mo aktsiznogo chinovnika k grafu Vitte* [Wine Monopoly and Alcoholism. Letter of an Excise Official to Count Witte]. *Den': ezhednev. obsch.-polit. gazeta* [Den'. Daily Social and Political Newspaper], 1914, no. 50.
5. *Vinokurennaya promyshlennost' i bor'ba s pyanstvom* [Wine Industry and Struggle with Alcoholism]. *Promyshlennost' i trgovlya* [Industry and Trade], 1914, no. 14 (158), pp. 62–63.

6. Vitte S.Y. *Vospominaniya, memuary. V 3 t. T. 1* [Recollections, Memoirs. In 3 Vols. Vol. 1]. Minsk, Harvest Publ.; Moscow, AST Publ., 2001. 800 p.
7. Vrangel' N.E. *Vospominaniya: Ot krepostnogo prava do bol'shevikov* [Memoirs: From Serfdom to Bol'sheviks]. Moscow, NLO Publ., 2003. 512 p.
8. Gosudarstvenniy Sovet i bor'ba s pyanstvom [State Council and Struggle with Alcoholism]. *Russkoe slovo: obsch.-polit., ekon. i lit. gazeta* [Russian Word. Social, Political, Economic and Literature Newspaper], 1913, no. 283.
9. Graf Sergey Yulievich Vitte [Count Sergey Yulievich Vitte]. *Promyshlennost' i trgovlya. Organ Soveta syezdov Predstaviteley promyshlennosti i trgovli* [Industry and Trade. A Body of the Council of Congresses of the Representatives of Industry and Trade], 1915, no. 6 (174), pp. 297-301.
10. Gumilevskiy N. *Suschnost' i tseli piteynoy reformy v Rossii* [Essence and Purposes of Alcoholic Reform in Russia]. Saint Petersburg, Tipografiya M. Stasyulevicha, 1897. 66 p.
11. Devyatiy ocherednoy syezd Predstaviteley promyshlennosti i trgovli [Ninth Ordinary Congress of the Representatives of Industry and Trade]. *Doklad Soveta Syezdov «O merakh po razvitiyu proizvoditel'nykh sil Rossii»* [Report of the Council of Congresses "About the Measures for Development of Industrial Forces in Russia"]. Petrograd, Tip. P.P. Gershunina, 1915, pp. 45-46.
12. Zaytseva L.I. *S.Y. Vitte i Rossiya. Chast' I. Kazennaya vinnaya monopoliya 1894–1914 (Po nauchnym publikatsiyam i arkhivnym materialam kontsa XIX – nachala XX veka)* [S.Y. Vitte and Russia. Part I. State Wine Monopoly 1894–1914]. Moscow, In-t ekonomiki RAN, 2000. 299 p.
13. Cheparukhin V.V., Plemnek N.K., Figurovskaya A.K., eds. *Katalog knizhnogo sobraniya S.Y. Vitte. Rekonstruktsiya* [Catalogue of the Book Collection of S.Y. Vitte. Reconstruction]. Moscow, Nauka Publ., 2007. 271 p.
14. Kafengauz L.B. *Evolyutsiya promyshlennogo proizvodstva v Rossii* [Evolution of Industrial Manufacturing in Russia]. Moscow, Epifaniya Publ., 1994. 848 p.
15. Kovalevskiy M.M. *Ekonomicheskiy stroy Rossii* [Economic Regime of Russia]. Saint Petersburg, Izd-vo A.V. Ermolaeva, 1900. 244 p.
16. Kokovtsov V.N. *Iz moego proshlogo. Vospominaniya. 1911–1919* [From My Past. Memoirs. 1911–1919]. Moscow, Sovremennik Publ., 1991. 590 p.
17. Korelin A.P. *Reformy S.Y. Vitte i modernizatsiya v Rossii* [Reforms of S.Y. Vitte and Modernization in Russia]. *Rossiya v XIX–XX vekakh. Materialy II Nauch. chteniy. MGU im. M.V. Lomonosova, 22 yanvarya 2002 g.* [Russia in 19th–20th Centuries. Works of 2nd Scientific Readings named after Lomonosov As of 22 January 2002]. Moscow, ROSSPEN Publ., 2002, pp. 21-34.
18. Kulovzin A.N. *Perezhitoe. Vospominaniya* [Bygone. Memoirs]. Moscow, Politicheskaya Entsiklopedia Publ., 2016. 1038 p.
19. Lutokhin D.A. *Graf S.Y. Vitte kak ministr finansov* [Count S.Y. Vitte As the Minister of Finance]. Petrograd, Tip. «Dvigatel», 1915. 40 p.
20. Memuary professora I.H. Ozerova [Memoirs of Professor I.H. Ozerov]. *Voprosy istorii* [History Issues], 1997, no. 2, pp. 72-95.
21. Migulin P.P. *Bor'ba s pyanstvom* [Struggle with Alcoholism]. *Noviy ekonomist* [New Economist], 1914, no. 4, pp. 4-5.
22. Migulin P.P. *Nastoyaschee i budushee russkikh finansov. Rezul'taty Vinnoy Monopolii* [Past and Future of Russian Finance. Results of Wine Monopoly]. Khar'kov, Tip. «Pech. delo», 1907. 397 p.
23. Norov V. *Kazennaya vinnaya monopoliya pri svete statistiki* [State Wine Monopoly in View of Statistics]. Saint Petersburg, Tip. N.N. Klobukova, 1904. 114 p.
24. Ozerov I.Kh. *Ocherki ekonomicheskoy i finansovoy zhizni Rossii i Zapada. Vyp. 2* [Outlines of Economic and Financial Life in Russia and at West. Iss. 2]. Moscow, D.S. Gorshkov, 1904. 467 p.
25. Ozerov I.Kh. *Ekonomicheskaya Rossiya i ee finansovaya politika na iskhode XIX i v nachale XX veka* [Economic Russia and its Financial Policy at the End of 19th and at the Beginning of 20th Century]. Moscow, D.S. Gorshkov, 1905. 259 p.
26. Osipov N.O. *Vinnaya monopoliya, ee osnovnie nachala, organizatsiya i nekotorye posledstviya* [Wine Monopoly, its Basic Fundamentals, Organization and Certain Consequences]. Saint Petersburg, Tipografiya P.P. Soykina, 1899. 125 p.
27. Rozinskaya N.A. *Vinnaya monopoliya* [Wine Monopoly]. *Ekonomicheskaya istoriya Rossii (s drevneyshikh vremen do 1917 g.): entsyklopediya. V 2 t. T. 1* [Economic History of Russia (From Ancient Times till 1917). Encyclopedia: in 2 vols. Vol. 1]. Moscow, Ros. polit. entsyklop. Publ., 2008, pp. 386-389.
28. Lukoyanov I.V. *S.Y. Vitte* [S.Y. Vitte]. Saint Petersburg, Izd-vo «Pushkinskogo fonda», 2018. 672 p. (Series: State Rulers in the Eyes of Contemporaries).
29. Saginadze E. *Smert' grafa Sergeya Yulievicha Vitte: otkliki i suzhdeniya v rossiyskoy presse* [Death of Count Sergey Yulievich Vitte: Reactions and Judgements in Russian Press]. *Istoriya Rossii* [History of Russia], 2013, no. 4, pp. 86-100.
30. Safonov S.A. *«Pyaniy vopros» v Rossii i «sukhoj zakon» 1914–1925 godov: monografiya. V 2 t. T. 2. Ot kazennoy vinnoy monopolii S.Y. Vitte do «sukhogo zakona»* [“Drunken Issue” in Russia

and “No Alcohol Law” in 1914–1925: Monography. In 2 Vols. Vol. 2. From State Wine Monopoly of S.Y. Vitte to “No Alcohol Law”]. Krasnoyarsk, Sib. feder. un-t, 2017. 546 p.

31. Sikorskiy I.A. *Osnovy alkogol'noy politiki v Rossii* [Basis of Alcoholic Policy in Russia]. Kyiv, Tip. S.V. Kulzhenko, 1912. 24 p.

32. Spirtovoy rynek. Itogi 1909 g. [Spirit Market. Totals of 1909]. *Promyshlennost' i trgovlya* [Industry and Trade], 1910, no. 1, pp. 118-120.

33. Takala I.R. *«Veseliye Rusi»: Istoriya alkogol'noy problem v Rossii* [“Joy of Russia”: History of Alcoholic Problem in Russia]. Saint Petersburg, Izd-vo «Zhurnal Neva», 2002. 336 p.

34. Tenisheva M.K. *Vpechatleniya moey zhizni. Vospominaniya* [Impressions of My Life. Memories]. Moscow, Knizhniy Klub Knigovek Publ., 2020. 416 p.

35. Finansoviy otchet po kazennoy vinnoy operatsii za 1912 g. [Financial Report on State Wine Operation for 1912]. *Noviy economist* [New Economist], 1913, no. 33-34, p. 12.

36. Fridman M.I. *Vinnaya monopoliya v Rossii* [Wine Monopoly in Russia]. Moscow, O-vo kuptsov i promyshlennikov Rossii Publ., 2005. 560 p.

37. Khodskiy L.V. Vinnaya monopoliya v Rossii [Wine Monopoly in Russia]. *Narodnoye Khozyaystvo* [Public Economy], 1900, no. 7, pp. 1-30.

38. Khozyaystvennie i tekhnicheskie priemy v organizatsii kazennoy prodazhi pitey [Economic and Technical Measures in Organization of State Sales of Drinks]. *Vestnik finansov, promyshlennosti i trgovli* [Herald of Finance and Industry], 1901, no. 12, pp. 642-644.

39. Shvanebakh P.Kh. *Nashe podatnoye delo* [Our Taxation Activity]. Saint Petersburg, Tip. M.M. Stasyulevicha, 1903. 203 p.

40. Shevchenko I.A. *Potrebleniye alkogolya i bor'ba za trezvost' v velikorusskoy derevne tsentra Rossii v kontse XIX – nachale XX vv.: dis. ... kand. ist. nauk* [Alcohol Consumption and Struggle for Sobriety in Great-Russian Village of the Center of Russia at the End of 20th – Beginning of 20th Centuries. Cand. hist. sci. diss.]. Lipetsk, 2015. 251 p.

Information About the Author

Alexandr A. Bessolitsyn, Doctor of Sciences (Economics), Professor, Leading Scientist, Centre of Economic History, Institute of Russian History of the Russian Academy of Sciences, Dmitriya Ylyanova St, 19, 117292 Moscow, Russian Federation, A_Bessolitsyn@mail.ru, <https://orcid.org/0000-0003-0550-5852>

Информация об авторе

Александр Алексеевич Бессолицын, доктор экономических наук, профессор, ведущий научный сотрудник Центра экономической истории, Институт российской истории РАН, ул. Дмитрия Ульянова, 19, 117292 г. Москва, Российская Федерация, A_Bessolitsyn@mail.ru, <https://orcid.org/0000-0003-0550-5852>



DOI: <https://doi.org/10.15688/jvolsu4.2022.3.18>

UDC 338.242.4.025.87
LBC 63.3(4АнГ)



Submitted: 24.08.2020
Accepted: 29.12.2020

NATIONALIZATION OF THE UK COAL INDUSTRY IN THE MIDDLE OF THE TWENTIETH CENTURY

Vitalii G. Shishikin

Novosibirsk State Technical University, Novosibirsk, Russian Federation

Abstract. Introduction. The relevance of studying the activities of the fuel and energy complex, which plays an important role in the modern economy, is supported by the fact that in this sector there is an active interaction between the authorities and private business. In Russia, this issue has not been fully resolved, and therefore the experience of a state such as Great Britain will be important in carrying out transformations. *Methods and materials.* The key ones in the study of the topic are regulations, statistics and office documentation in English, as well as the works of foreign authors. By nature, the study is historical and implies the use of specialized and general scientific methods of cognition. *Analysis.* The subject of the study is the British coal industry, which in the interwar period was faced with a structural crisis, related to shifts in the global economy and the impact of domestic market factors. As a response, controversy arose in the ruling circles and the scientific community of the United Kingdom regarding the increased influence of the authorities on economic processes and related measures of support to the population. The nationalization of coal mining, planned even before World War II, was carried out only in 1946–1947 and led to the formalization of a state monopoly that gave stability to the domestic coal market. The multi-level management structure of the association made it possible to quickly respond to emerging problems, and the involvement of members of the public and experts helped to build a system for exchanging information and interaction between the company's management, industry enterprises and coal consumers. In fact, the authorities took control of the modernization of coal mining and its adaptation to the needs of industry, transport and households, emphasizing not only quantitative but also qualitative indicators of the coal sector. *Results.* Thus, state regulation of economic processes and transfer of coal industry facilities in favor of the Crown, they did not act as goals in themselves, but were a stabilizing measure during the transitional period for the country.

Key words: fuel and energy complex, UK, coal industry, nationalization, Labour, C. Attlee, conservatives.

Citation. Shishikin V.G. Nationalization of the UK Coal Industry in the Middle of the Twentieth Century. *Vestnik Volgogradskogo gosudarstvennogo universiteta. Seriya 4. Istoriya. Regionovedenie. Mezhdunarodnye otnosheniya* [Science Journal of Volgograd State University. History. Area Studies. International Relations], 2022, vol. 27, no. 3, pp. 260-270. (in Russian). DOI: <https://doi.org/10.15688/jvolsu4.2022.3.18>

УДК 338.242.4.025.87
ББК 63.3(4АнГ)

Дата поступления статьи: 24.08.2020
Дата принятия статьи: 29.12.2020

НАЦИОНАЛИЗАЦИЯ УГОЛЬНОЙ ОТРАСЛИ ВЕЛИКОБРИТАНИИ В СЕРЕДИНЕ XX ВЕКА

Виталий Геннадьевич Шишкин

Новосибирский государственный технический университет, г. Новосибирск, Российская Федерация

Аннотация. Введение. Актуальность изучения деятельности топливно-энергетического комплекса, который играет важную роль в современной экономике, подкрепляется тем, что в этом секторе идет активное взаимодействие власти и частного бизнеса. В России этот вопрос до конца не решен, а потому опыт такого государства как Великобритания будет важен при проведении преобразований. *Методы и материалы.* Ключевыми при изучении темы являются нормативные акты, статистика и делопроизводственная документация на английском языке, а так же работы зарубежных авторов. По характеру исследование является историческим и подразумевает использование специализированных и общенаучных методов познания. *Анализ.* В качестве предмета исследования выступает британская угольная отрасль, которая в межвоенный период столк-

нулась со структурным кризисом, что было связано со сдвигами в мировой экономике и воздействием внутренних конъюнктурных факторов. В качестве ответной реакции в правящих кругах и научном сообществе Соединенного Королевства возникала полемика по вопросу более активного влияния властей на хозяйственные процессы и связанные с этим меры поддержки населения. Национализация угледобычи, запланированная еще до Второй мировой войны, была проведена лишь в 1946–1947 гг. и привела к оформлению государственной монополии, которая придала устойчивость внутреннему рынку угля. Многоуровневая структура управления объединением позволяла оперативно реагировать на возникающие проблемы, а привлечение представителей общественности и экспертов помогло выстроить систему обмена информацией и взаимодействия между менеджментом компании, предприятиями отрасли и потребителями угля. Фактически власти взяли под контроль процессы модернизации угледобычи и ее адаптации под запросы промышленности, транспорта и домохозяйств, делая акцент не только на количественных, но и на качественных показателях работы угольного сектора. *Результаты.* Таким образом, госрегулирование социально-экономических процессов и перевод объектов частной собственности на примере угольной отрасли в пользу Короны выступали не в качестве самоцелей, а являлись стабилизирующей мерой в переходный для страны период.

Ключевые слова: топливно-энергетический комплекс, Великобритания, угольная отрасль, национализация, лейбористы, К. Эттли, консерваторы.

Цитирование. Шишкин В. Г. Национализация угольной отрасли Великобритании в середине XX века // Вестник Волгоградского государственного университета. Серия 4, История. Регионоведение. Международные отношения. – 2022. – Т. 27, № 3. – С. 260–270. – DOI: <https://doi.org/10.15688/jvolsu4.2022.3.18>

Введение. Сочетание различных форм собственности является одним из ключевых факторов развития экономик современных стран, а процессы приватизации и национализации приобретают особую важность, влияя на эволюцию государства в краткосрочной и среднесрочной перспективе. В развитых странах в разные годы проводились реформы, нацеленные на сокращение или усиление роли властей, что вело к сдвигам в развитии их социально-экономических систем. В качестве примера можно привести Великобританию, экономическая политика которой претерпела ряд серьезных изменений в XX веке. Этапными для развития хозяйства Соединенного Королевства стали первые послевоенные годы, когда проводилась национализация отдельных сегментов экономики, а одним из ключевых стал переход угольной отрасли в руки Короны. В этой связи можно утверждать, что опыт Великобритании будет востребован и в России, где в настоящее время наблюдается расширение роли государства в различных отраслях экономики и, в особенности, в топливном комплексе.

Методы и материалы. Изучение указанной проблемы целесообразно проводить на стыке политологии, экономики и истории. Вопрос усиления или снижения роли государства в хозяйственной системе является не только экономическим, но и политическим. При этом представители истеблишмента могут отста-

ивать противоположные точки зрения, акцентируя внимание на разных аспектах, связанных с национализацией или приватизацией. В Великобритании это проявляется в программах партий, полемике их лидеров, идеях отдельных специалистов, мнение которых важно при проведении реформ. Необходимо упомянуть и о том, что решения, связанные с изменениями в экономике, определенный срок «вызревают», поэтому имеют протяженность во времени, что раздвигает хронологические рамки статьи и подталкивает учитывать эволюцию условий, в которых развивалась хозяйственная система Великобритании до национализации угледобычи. В данном случае идет речь именно об историческом исследовании, в центре внимания которого вопросы экономических реформ одной из наиболее развитых стран Европы, что предполагает использование историко-генетического метода, основанного на принципе историзма. Этот метод позволяет отследить функциональные и структурные изменения, происходившие с предметом исследования в ходе развития, а именно угольной отраслью Великобритании до ее национализации и в период преобразований, которые пришлось на первые годы после завершения Второй мировой войны. Кроме того, использование историко-генетического метода помогает установить причинно-следственные связи между событиями, предшествующими государствлению угольного сектора Соединен-

ного Королевства, и теми сдвигами, которые произошли в отрасли после проведения реформы, связанной с увеличением роли властей в регулировании хозяйственной системы страны.

Наиболее важными источниками для этого исследования являются нормативно-правовые акты, касающиеся развития британского топливного комплекса в целом и угольной отрасли в частности. Ключевым будет Акт 1946 г., который является этапным для развития угольного сектора Соединенного Королевства [9]. Необходимо отметить, что одной из важных особенностей британского законодательства является системность и четкая последовательность в принятии документов, где каждый новый акт ссылается на статьи или включает положения предыдущих норм, касающихся той или иной отрасли. Нормативно-правовая база как бы является стабилизирующим фактором и одновременно содержит потенции к проведению преобразований, даже если на каком-то этапе развития происходят серьезные изменения в предмете регулирования. В работе также будет исследована делопроизводственная документация: стенограммы дебатов в парламенте Великобритании, выступления политических деятелей, что позволяет увидеть разницу во взглядах представителей партий, обратить внимание на ключевые проблемные моменты, решение по которым в последующем найдет отражение в принятых законах [10; 11]. Программные документы, в отличие от нормативных актов, не обладают императивным характером и служат для формирования контуров намеченных преобразований. Именно таким является «Доклад Бевериджа», ставший для кабинета лейбористов основой при оформлении планов реформ социально-экономической сферы Великобритании [6]. Важной является официальная статистика по развитию британской угольной сферы, в которой нашли отражение такие данные, как количество предприятий и работников отрасли, объемы добычи и пр. Эти документы позволяют оценить масштабы угольного сектора на протяжении длительного этапа развития и оценить направление движения (расширение или сокращение) отрасли в изучаемый период [14].

Обсуждение. Развитие британской угольной промышленности исследовалось оте-

чественными учеными не слишком активно. При этом основное внимание уделялось борьбе горняков за свои права и привилегии, тогда как функциональные аспекты эволюции отрасли изучались меньше. В этой связи стоит отметить монографию С.Л. Климова, одна из глав которой посвящена развитию британской угольной отрасли во второй половине XX века. На основе данных статистики и нормативных актов автор дает комплексную характеристику развития этого сектора экономики Великобритании, изучая вопрос ее национализации после завершения Второй мировой войны [2].

Зарубежных работ, посвященных развитию угледобывающей сферы Великобритании значительно больше. Укажем лишь те из них, которые затрагивают аспекты, непосредственно относящиеся к предмету изучения данной статьи. В монографии Р.-Ф. Гуифэ основной акцент сделан на развитии британской угледобычи в 1972–1985 годы. Однако в первой главе автор рассказывает о предшествующих событиях, отмечая, что национализация в 1946 г. была призвана решить комплекс социально-экономических проблем угольной отрасли и избежать новых волнений горняков, которые негативным образом сказались бы на хозяйственной системе Соединенного Королевства в период между мировыми войнами [13]. В статье Б. Саппла говорится о том, что за первые десятилетия XX в. в британской угледобыче накопилось множество проблем, которые могли быть решены только после усиления роли государства. Преодоление негативных тенденций было возможно за счет серьезных финансовых вливаний и общей реструктуризации данного сектора национальной хозяйственной системы [18]. В работе К.М. Шмиттхоффа национализация угольной отрасли рассматривается в контексте политики британских властей по усилению своего влияния в экономике. При этом автор отмечает наличие дискуссии накануне преобразований и неоднозначность самих реформ [17].

Анализ. Оформление крупного сегмента экономики в государственную собственность – процесс непростой и длительный. В этой связи необходимо указать на предпосылки и причины перехода угольной отрасли из частных рук в пользу Короны. Власти Соединенного Королевства до Второй мировой

войны уже прибегали к национализации, усиливая влияние в различных сегментах хозяйства. Так, в 1908 г. была создана Дирекция порта Лондона, призванная преодолеть неразбериху в речном хозяйстве на Темзе, где с XIX в. наблюдалась неконтролируемая конкуренция между многочисленными доками, верфями и перевозчиками [5]. Власти стремились навести порядок и задать вектор развития этого важного для страны транспортного узла. Другой мерой, демонстрирующей усиление роли государства, стала покупка в 1914 г. акций «Бритиш Петролеум», находившейся в трудном финансовом положении. В данном случае шла речь не только о помощи топливной компании, но и о долгосрочной стратегии развития британского ВМФ и его перевода с угля на нефть [12]. Еще одним примером стало приобретение в 1926 г. радиовещательной компании ВВС, которая обеспечивала информационное сопровождение деятельности Короны внутри страны и на международной арене [17, с. 559]. Таким образом, к началу массовой национализации, которая проводилась в Великобритании после завершения Второй мировой войны, у властей уже был опыт приобретения независимых предприятий, призванный не только усилить влияние государства, но и внести упорядоченность в функционирование национальной экономики за счет реорганизации деятельности фирм, играющих важную роль в развитии страны. Вторая мировая война привела к ослаблению британской хозяйственной системы, что потребовало уже не «точного», а масштабного вмешательства властей для стабилизации всей социально-экономической сферы Соединенного Королевства. Особое место в этих реформах отводилось угледобыче, которая долгие годы во многом определяла индустриальный ландшафт государства.

На протяжении XIX – начала XX вв. угольная промышленность Великобритании играла важную роль в хозяйственной системе страны. К 1913 г. на 2,5 тыс. шахтах добывали 290 млн т угля, 30 % которого шло на внешние рынки, что составляло десятую часть британского экспорта. Большая часть добытого угля использовалась для местных нужд как топливо в промышленности, на транспорте, при выработке электроэнергии, городского газа и пр. К 1938 г. количество угольных предприятий со-

кратилось до 1 900, а их выработка упала до 230 млн т, из которых лишь 50 млн т шло в другие страны. Сокращение масштабов работы отрасли было связано с комплексом факторов, одним из которых стала Первая мировая война, с одной стороны, обеспечившая спрос на уголь, а с другой – способствовавшая вымыванию кадров из отрасли. Кроме того, после завершения войны у горняков Соединенного Королевства появились конкуренты из других стран, что сократило спрос на британский уголь в мире [18, с. 5]. Испытанием для британской угледобычи стал мировой экономический кризис, который начался в конце 1920-х гг. и привел к закрытию шахт, снижению добычи и росту безработицы среди горняков. Вторая мировая война привела к закономерному ухудшению дел в отрасли, которая в конце 1930-х гг. начала медленно восстанавливаться, но еще не успела полностью оправиться от кризиса.

В 1939–1945 гг. в угледобыче Великобритании шло сокращение числа предприятий с 1 856 до 1 570. Добыча снизилась с 235 до 186 млн т угля, а контингент работников с 761 до 706 тыс. человек [14]. Однако необходимо учитывать не только количественные, но и качественные показатели, связанные с социально-экономической спецификой развития отрасли. После завершения Первой мировой войны, владельцы угольных предприятий утверждали, что в отрасли сохраняются серьезные издержки, которые возросли после того, как зарплата горняков была увеличена, а рабочий день сокращен. Расценки в последующем пересматривали в сторону снижения, что вело к забастовкам шахтеров (в 1921 и 1926 гг.) и потребовало вмешательства властей, которые изучали ситуацию в отрасли и давали рекомендации по корректировке ее деятельности. В межвоенный период речь шла не только о высокой себестоимости угля, но и о структурных проблемах – большом количестве угледобывающих компаний, активно конкурировавших, но не спешивших модернизировать добычу и транспортировку [18, с. 6]. Фактически в отрасли сложилась ситуация, схожая с той, что наблюдалась на Темзе до 1908 года. Многие компании не только боролись за потребителей, но и создавали неразбериху, не имея возможности эффективно распоряжаться ресурсами, что вело к ухудшению дел.

Иными словами, угольному сектору требовалась рационализация за счет модернизации и укрупнении предприятий, которые могли бы вкладывать средства в техническое перевооружение и более эффективно сотрудничать с промышленностью, транспортной сферой и другими потребителями. Однако застой в отрасли и давление кризиса ограничивал возможности для повышения эффективности ее работы. Нужно учитывать еще и тот факт, что сама угледобыча являлась консервативным сектором, который мог не только следовать запросам, но и влиять на развитие хозяйственной системы. В этой связи изменения отрасли под воздействием рынка не всегда были эффективны, и требовалось вмешательство более крупных сил, способных обновить «правила игры» для этого сектора.

Власти осторожно откликались на запросы времени, формируя структуры, влияющие на развитие угольного сектора экономики. Так, в 1919 г. была создана Угольная промышленная комиссия (Coal Industry Commission), которая изучала вопросы социально-экономического развития отрасли и проблем, связанных с эволюцией системы управления и перспективами ее развития. Для наведения порядка рассматривались разные варианты, в том числе сохранение независимости угледобычи, ее национализация и даже формирование системы государственно-частного партнерства [8]. В 1920 г. был создан Секретариат по шахтам (Secretary for Mines), действовавший под эгидой Министерства торговли (Board of Trade) и игравший роль посредника между властями и угольными предприятиями. Он занимался сбором данных о развитии отрасли, вопросах добычи и эффективного использования ресурсов, ценами на продукцию на внутреннем рынке и поставками за рубеж, социально-экономическими проблемами горняков [16]. Иными словами власти понимали, что угольная отрасль нуждается в помощи, а потому пытались оказывать косвенное воздействие, но пока не предпринимали меры по установлению контроля над ней. Серьезный шаг в этом направлении был сделан в 1938 г. с учреждением Угольной комиссии (Coal Commission), выступавшей в качестве одной из структур Министерства торговли по управлению отраслью и проводника государства при

реализации топливной политики. Власти стремились к тому, чтобы работа комиссии вела к постепенной стабилизации и унификации деятельности угольных предприятий, различающихся объемами добычи, контингентом работников и уровнем технического оснащения. Перспективный характер работы комиссии предполагал постепенный выкуп угольных предприятий Короной с 1 января 1939 г. по 1 июля 1942 г. за счет средств специально созданного фонда. На выкуп в государственную собственность угольных предприятий Великобритании планировалось потратить 66,45 млн фунтов стерлингов [7]. Реализации этих планов помешала Вторая мировая война, которая сдвинула сроки национализации на несколько лет.

Публикация закона, где были прописаны суммы выкупа и сроки по переводу угольных предприятий Великобритании в казну, не означала, что принято окончательное решение. Скорее речь шла об осознании властями возрастающей роли госрегулирования в экономической и, соответственно, в социальной сфере. В этой связи в период между мировыми войнами шло изучение обстановки в угольной отрасли и делались шаги по выстраиванию системы взаимодействия между бизнесом и Короной. С этой целью шел сбор данных о функционировании угольного сектора экономики, формировалась нормативно-правовая база, создавались структуры, призванные сблизить власти с многочисленными компаниями по добыче угля и, в конечном итоге, установить над ними опеку, раз сами частники не могут решить накопившиеся проблемы. При этом национализация рассматривалась не как самоцель, а как механизм оздоровления традиционной для хозяйственного ландшафта отрасли британской экономики. В этой связи она растягивалась на несколько лет и должна была осуществляться не через экспроприацию, а через выкуп.

Однако даже наличие решений и принятых мер не говорит о том, что в политической элите Соединенного Королевства был консенсус по поводу перспектив угольной промышленности. В ходе Второй мировой войны продолжались дискуссии по широкому спектру вопросов развития национальной экономики, степени участия государства в хозяйственной деятельности и его взаимоотношений с частными лицами и компаниями, а следова-

тельно, ответственности властей за решение проблем населения и его социальной поддержке. Консервативная партия в лице У. Черчилля не отвергала возможности повышения роли государства в экономике, но делала акцент на том, что в ее основе находится «здоровое и энергичное частное предприятие», а граждане не должны ждать от властей повышенных социальных обязательств [17, с. 559]. Кроме того, У. Черчилль предлагал отложить реформы в угольной отрасли на тот период, когда станет возможно проведение выборов в парламент, чтобы заручиться поддержкой общественности [11]. Иные позиции были изложены в так называемом «Докладе Бевериджа» в 1942 г., подготовленном известным британским экономистом У. Бевериджем. В тексте речь шла не столько о росте влияния государства в экономике, сколько об оборотной стороне этого явления, а именно – о повышении социальной ответственности властей перед обществом, в особенности, в сложные для страны периоды [6]. Документ получил широкую известность, вызвав дискуссии среди представителей правящих элит и населения, а в послевоенный период лег в основу программы экономических и социальных реформ кабинета лейбористов [1, с. 94–95]. Можно сказать, что Первая мировая война обозначила проблемы британской угольной отрасли, мировой кризис 1920–1930-х гг. их обострил, а Вторая мировая война – еще больше актуализировала. Однако речь шла об усилении регулирования хозяйственной сферы не по образцу СССР, а о формировании государственного сектора экономики, опираясь на который можно выправить ситуацию в целом, помочь обществу преодолеть трудности, вызванные мировым кризисом и военными конфликтами. Еще одной причиной реформ могла быть советская угроза, которая стала наиболее явно проявляться уже после завершения Второй мировой войны. Важно было купировать те внутренние проблемы, которые СССР мог использовать, чтобы усилить свое влияние в Великобритании. Угольная отрасль выступала одним из слабых звеньев, проблемы которой могли повлиять и на другие сектора британской экономики. Подтверждением этому были забастовки горняков в Южном Уэльсе и Йоркшире в 1944 году [15]. Таким образом, пред-

посылки и причины реформирования угольной отрасли оформлялись в более широком контексте преобразований, что было связано как с изменениями внутри страны, так и с внешнеполитической повесткой. Более того, экономические вопросы тесно переплетались с политическими и социальными. То есть реформа должна была учитывать множество параметров, чтобы быть успешно реализованной.

В 1945 г. в Великобритании к власти пришли лейбористы, которые поставили цель восстановить экономику страны через масштабную национализацию ключевых секторов британской хозяйственной системы. За время нахождения у власти кабинета К. Эттли в государственность перешли угольная и газовая отрасли, электроэнергетика и транспорт, сталелитейная промышленность и ряд других секторов британской экономики [17, с. 558]. Власти выбрали именно те отрасли, национализация и последующая модернизация которых могла бы способствовать стабилизации обстановки в экономике и социальной сфере, нуждавшихся в поддержке после завершения войны. Фактически победа лейбористов на первых послевоенных выборах означала, что население было готово к реформам хозяйственной системы и системы социального обеспечения, о чем и было заявлено в парламенте накануне принятия Акта о национализации угольной промышленности [10].

Этапной стала публикация Акта 1946 г. о национализации угольной отрасли. С 1 января следующего года предприятия угледобычи переходили властям, а руководящим органом становилось Национальное управление угольной промышленности (National Coal Board – NCB; далее – НУП) [9]. Необходимо отметить, что из более полутора тысяч предприятий угледобычи под юрисдикцию НУП в 1947 г. перешло 958, остальные же (в основном небольшие) сохранили свою независимость, ориентируясь в работе на местные рынки, а потому не играли существенной роли [14]. Неполная национализация угледобычи служит еще одним доказательством того, что властям был важен не сам факт огосударствления отрасли, а упорядочение ее деятельности в сложных условиях послевоенного времени. НУП брало на себя общее управление отраслью, решало вопросы, связан-

ные с геологоразведкой, бурением, добычей и продажей угля, кокса и их производных. Во главе Управления находился коллективный руководящий орган, члены которого назначались Министерством топлива и энергии (Ministry of Fuel and Power) из числа специалистов, ранее работавших на должностях, связанных с менеджментом и финансами, администрированием и научными изысканиями в угольной сфере. Иными словами, изначально шла речь о формировании команды профессионалов, которые были знакомы с ситуацией в угольной сфере и могли принимать оперативные решения по преодолению возникающих проблем. Министерство лишь выпускало директивы по наиболее важным вопросам развития отрасли, не вмешиваясь в деятельность НУП. Управление с одобрения вышестоящей инстанции издавало нормативные документы по реорганизации угольных предприятий и их операционной деятельности. Вопросы подготовки кадров для шахт и их переобучение, а также научные изыскания для рационализации деятельности добывающих предприятий и других объектов отрасли не требовали санкции Министерства и решались на уровне НУП. При этом Управление информировало вышестоящее руководство о результатах проведенных работ [9].

Таким образом, на месте многочисленных угольных компаний было сформировано монополистическое объединение, куда вошло большинство предприятий отрасли. Государственная компания не препятствовала деятельности мелких фирм, но фактически задавала тон развитию угледобычи в масштабах британской экономики. Можно отметить и то, что создавая монополию, власти ослабляли конкуренцию на внутреннем угольном рынке, что должно было оказать стабилизирующее воздействие, и с помощью мер административного характера укрепляли перспективные предприятия и проводили ликвидацию убыточных и слабых. Необходимо учитывать тот факт, что механическое закрытие шахт и разрезов было исключено, как и массовое увольнение горняков. Обеспечивая шахтерам определенный объем социальных гарантий, власти одновременно добивались стабильности в угледобывающих районах. Помимо социально-экономических аспектов нужно брать в

расчет и политический – учитывая интересы горняков, лейбористы заручались их поддержкой на последующих выборах, которые они, впрочем, проиграли консерваторам в 1951 году.

Управленческая структура созданной угольной монополии изначально была децентрализована. Автономный характер позволял НУП самостоятельно решать большую часть вопросов, связанных с развитием отрасли и делегировать часть функций нижестоящим инстанциям. Была сформирована пятизвенная структура управления: НУП – Областное управление – Районное управление – Группа – Шахта, что позволяло ей действовать наиболее эффективно на начальном этапе реформ [3, с. 4]. Подразделения были наделены определенной степенью независимости и могли решать возникающие проблемы в рамках своей компетенции, контролируя нижестоящие структуры и неся ответственность перед вышестоящими. Сформированная бюрократическая система стала одним из механизмов унификации отрасли и сохраняла определенный уровень гибкости, необходимый для принятия решений.

Еще одним элементом взаимодействия с угольной отраслью стали Индустриальный совет потребителей угля (Industrial Coal Consumers' Council) и Совет потребителей угля для внутреннего рынка (Domestic Coal Consumers' Council). Члены этих советов назначались по предложению Управления и осуществляли взаимодействие между властями с одной стороны и потребителями угля (в сфере транспорта, промышленности и энергетики) с другой. Сотрудничая с региональными структурами НУП, советы занимались тем, что собирали и обобщали информацию по развитию угольного сектора. Эти данные могли стать основанием для корректировки развития монополии в вопросах цен на ресурсы, направлениях поставок и пр. После согласования с НУП отчеты могли доводиться до Министерства, которое в зависимости от полученной информации принимало решения по вопросам развития угледобывающей промышленности [4, с. 212]. Таким образом, угольная отрасль находилась не только под прямой, хоть и мягкой, опекой Министерства топлива и энергии, но и под опосредованным контролем общественности, а именно, ключевых потребителей угля и специалистов, занимающихся

текущими проблемами ее развития. В данном случае речь шла о формировании системы многоканального взаимодействия властей, угольных предприятий и потребителей топлива, которая могла использоваться для обмена текущей информацией и сигнализировать о тех или иных недостатках в угледобыче.

Существенным моментом был компенсационный характер национализации. Прямые выплаты владельцам угольных предприятий по Акту 1946 г. должны были составить 164,66 млн фунтов стерлингов [9]. На деле же общая сумма бывшим владельцам угольных предприятий и других объектов составила 388 млн фунтов стерлингов [19]. Важным было то, что в казну выкупали не только шахты, но и хозяйственные постройки, инфраструктуру, обеспечивающую бесперебойную работу отрасли. Эту меру можно рассматривать и как подтверждение тезиса, что вне зависимости от того, какая партия приходит к власти в Великобритании, институт частной собственности является незыблемым. Средства Казны, которые были выплачены предпринимателям, можно рассматривать и как меру государства по перераспределению финансов в пользу частных лиц. В последующем эти ресурсы могли быть направлены в другие сферы британского хозяйства, которое в первые послевоенные годы нуждалось в инвестициях для восстановления, конверсии и модернизации.

Национализация привела к следующим количественным изменениям в угольной отрасли в 1947–1950 гг., то есть период с момента национализации и до начала реализации плана реконструкции угольной промышленности, рассчитанного до 1965 г. [3, с. 4]. Общее количество предприятий добычи за указанный период сократилось с 1 542 до 1 342, в том числе тех, которые находились под юрисдикцией Управления, с 958 до 901. Число карьеров снизилось со 125 до 109. При этом добыча наоборот возросла с 200 до 219 млн тонн. Основная часть добытых ресурсов приходилась на шахты – рост со 190 до 207 млн тонн. Контингент работников отрасли сократился незначительно – с 707 до 693 тыс. человек. Сама структура потребления угля на внутреннем рынке Великобритании за этот промежуток времени сильно не поменялась. Около 30 млн т шло на выработку электроэнергии, 23–27 млн т – на

производство так называемого «городского газа», который использовался в домохозяйствах. Домовладения так же потребляли 36–38 млн т угля ежегодно. Промышленным предприятиям требовалось около 40 млн т, а транспорту – 14–15 млн тонн. Столько же уходило на другие нужды национальной экономики. При этом 15–18 млн т находилось на складах, а около 11 млн т использовали сами угольные предприятия. Еще 22–24 млн т угля шло на изготовление кокса. Незначительная часть добытого угля шла на внешние рынки. Однако эту тенденцию можно наблюдать и в предыдущий период – экспорт угля резко снизился, с 47 млн т в 1936 г. до 9 млн т – в 1945 г. [14]. Таким образом, первые годы после национализации можно назвать периодом стабилизации угольной отрасли Великобритании. Властям удалось преодолеть кризисные явления, которые проявились в угледобыче в ходе войны и в предыдущие годы, и начать ее последовательную адаптацию к мирному развитию национальной экономики. При этом четвертая часть угля использовалась непосредственно в энергетике, около трети в промышленности и на транспорте. Шестая часть угля шла на потребление домохозяйствами, которые в то время не имели альтернативных источников энергии.

Результаты. Национализация угледобычи стала этапной для британской экономики. По сравнению с предыдущим десятилетием, охватывающим годы Второй мировой войны и короткий послекризисный период, можно заметить ряд как отличий, так и сходных черт. В структуре потребления угля фактически не изменились доли транспорта, предприятий самой отрасли, при коксовании. Зато в два раза увеличилось потребление угля при производстве электроэнергии и на треть – при генерировании городского газа. Необходимо учесть и то, что до 1943 г. в статистических отчетах не было отдельных показателей, связанных с внутренним потреблением домохозяйств и промышленности. В 1936–1943 гг. эти группы были сведены в единую под названием промышленность и суммарно поглощали около 100 млн тонн. Таким образом, уголь составлял основу потребления при развитии индустриальной мощи Великобритании. Эти данные указывают на индустриальный тип государства, когда основными потребителями высту-

пают промышленность, транспорт и энергетика, зависимые от угольного топлива, которое идет не только на внутренний рынок, но и на внешний. В этой связи последующие годы, то есть период 1947–1950 гг., можно назвать стабилизационным. Хозяйственная система страны вернулась на мирные рельсы, были преодолены перекосы кризисных лет, начали более активно использоваться меры государственного вмешательства. При этом повышение роли властей было необходимо не ради самого усиления, а для обеспечения устойчивой обстановки в ключевых отраслях и последующем поступательном развитии национальной хозяйственной системы. Важно отметить и то, что тенденции, которые наблюдались в предыдущий период, не прервались и в самые первые послевоенные годы. Речь идет о сокращении количества угольных предприятий и контингента горняков. Только теперь эти процессы происходили под контролем властей, чтобы, как уже было сказано ранее, избежать крайностей, которые могут привести к негативным последствиям для экономики и росту социальной напряженности. Именно поэтому численность работников отрасли сокращалась медленно, а закрытие шахт сопровождалось переводом специалистов на другие предприятия или их выведению за штат.

В заключение хотелось бы отметить, что британский угледобывающий сектор длительное время являлся одним из важнейших в индустриальной системе страны, поэтому находился в центре внимания политиков и экономистов. Трудности, отмеченные в этой отрасли между двумя мировыми войнами, привели к тому, что власти начали изучать разные варианты по рационализации ее деятельности. Одним из возможных шагов по преодолению кризисных явлений была национализация угледобычи, которая и была проведена после завершения Второй мировой войны. На месте множества угольных компаний была создана децентрализованная монополия, призванная стабилизировать ситуацию в топливно-энергетическом комплексе и модернизировать работу добывающих предприятий Великобритании. Перераспределение крупных активов в пользу Короны проводилось за счет выкупа, а значит, не несло угрозы институту частной собственности. Возрастающая роль госрегулиру-

вания одновременно вела к упорядочиванию хозяйственных процессов и росту ответственности властей перед обществом в наиболее тяжелые для страны периоды времени.

СПИСОК ЛИТЕРАТУРЫ

1. Алпатова, Г. М. У истоков социального государства: У. Беверидж / Г. М. Алпатова // Вестник Пермского университета. История. – 2009. – № 1 (8). – С. 92–97.
2. Климов, С. Л. Угольная промышленность и энергетическая безопасность стран мира / С. Л. Климов. – М. : Моск. гос. горный ун-т, 2002. – 672 с.
3. Реструктуризация угольной промышленности Великобритании: аналитический обзор / под ред. А. Б. Яновского. – М. : ИНКРУ, 1996. – 68 с.
4. Шишкин, В. Г. Эволюция системы управления британской угольной отрасли в середине XX – начале XXI в. / В. Г. Шишкин // Власть. – 2016. – № 6. – С. 210–217.
5. A Brief History of the PLA. – Electronic text data. – Mode of access: <http://www.pla.co.uk/A-Brief-History-of-the-PLA> (date of access: 23.07.2020). – Title from screen.
6. Beveridge, W. Social Insurance and Allied Services / W. Beveridge. – Electronic text data. – Mode of access: <https://www.sochealth.co.uk/national-health-service/public-health-and-wellbeing/beveridge-report/> (date of access: 24.06.2020). – Title from screen.
7. Coal Act 1938. – Electronic text data. – Mode of access: http://www.legislation.gov.uk/ukpga/1938/52/pdfs/ukpga_19380052_en.pdf (date of access: 14.06.2020). – Title from screen.
8. Coal Industry Commission 1919. – Electronic text data. – Mode of access: <http://www.scottishmining.co.uk/489.html> (date of access: 04.08.2020). – Title from screen.
9. Coal Industry Nationalisation Act 1946. – Electronic text data. – Mode of access: http://www.legislation.gov.uk/ukpga/1946/59/pdfs/ukpga_19460059_en.pdf (date of access: 14.08.2020). – Title from screen.
10. Coal Industry Nationalization Bill. HC Deb. Sitting of 20 May 1946. – Vol. 423. – cc44-153. – Electronic text data. – Mode of access: <https://api.parliament.uk/historic-hansard/commons/1946/may/20/coal-industry-nationalisation-bill> (date of access: 05.08.2020). – Title from screen.
11. Coalmining Situation. HC Deb. Sitting of 13 October 1943. Vol. 392. – cc920-1012. – Electronic text data. – Mode of access: <https://api.parliament.uk/historic-hansard/commons/1943/oct/13/coalmining-situation> (date of access: 05.08.2020). – Title from screen.

12. Early History – 1909–1924. – Electronic text data. – Mode of access: <https://www.bp.com/en/global/corporate/who-we-are/our-history/earlyhistory.html> (date of access: 02.06.2020). – Title from screen.

13. Gouiffes, P.-F. *Margaret Thatcher & the miners: 1972–1985, Thirteen Years that Changed Britain* / P.-F. Gouiffes. – France : Privat, 2007. – 369 p.

14. Historical Coal Data: Coal Production, Availability and Consumption 1853 to 2015. – Electronic text data. – Mode of access: https://www.gov.uk/government/uploads/system/uploads/attachment_data/file/548008/Coal_since_1853.xls (date of access: 24.06.2020). – Title from screen.

15. Interwar Coal Mining. – Electronic text data. – Mode of access: <http://www.nationalarchives.gov.uk/cabinetpapers/themes/interwar-coal-mining.htm> (date of access: 24.06.2020). – Title from screen.

16. Mining Industry Act 1920. – Electronic text data. – Mode of access: http://www.legislation.gov.uk/ukpga/1920/50/pdfs/ukpga_19200050_en.pdf (date of access: 04.08.2020). – Title from screen.

17. Schmitthoff, C. M. *The Nationalization of Basic Industries in Great Britain* / C. M. Schmitthoff // *Law and Contemporary Problems*. – 1951. – Vol. 16, № 4. – P. 557–575.

18. Supple, B. *The British Coal Industry Between the Wars* / B. Supple. – Electronic text data. – Mode of access: <http://www.ehs.org.uk/dotAsset/74c65162-f125-4cb4-9d79-c148b2cc42d2.pdf> (date of access: 24.06.2020). – Title from screen.

19. Winder, G. *Selected Facts in the British Nationalization Coal Industry* / G. Winder. – Electronic text data. – Mode of access: <http://members.igu.org/old/gas-knowhow/publications/igu-publications/mag/april10/pages%20198-220.pdf> (date of access: 24.06.2020). – Title from screen.

REFERENCES

1. Alpatova G.M. U istokov sotsialnogo gosudarstva: U. Beveridzh [At the Origins of the Welfare State: W. Beveridge]. *Vestnik Permskogo universiteta. Istorii* [Vestnik of Perm University. History], 2009, no. 1 (8), pp. 92-97.

2. Klimov S.L. *Ugol'naja promyshlennost' i jenergeticheskaja bezopasnost' stran mira* [Coal Industry and Energy Security of the Countries of the World]. Moscow, MGGU, 2002. 672 p.

3. Janovskij A.B., ed. *Restrukturizacija ugol'noj promyshlennosti Velikobritanii: analiticheskij obzor* [Restructuring of the UK Coal Industry (Analytical Review)]. Moscow, INKRU, 1996. 68 p.

4. Shishikin V.G. *Jevoljucija sistemy upravljenja britanskoj ugol'noj otrasli v seredine XX – nachale XXI v.* [The Evolution of the Management System of the British

Coal Industry in the Middle of the 20th – Beginning of the 21st Century]. *Vlast'* [Power], 2016, no. 6, pp. 210-217.

5. *A Brief History of the PLA*. URL: <http://www.pla.co.uk/A-Brief-History-of-the-PLA> (accessed 23 July 2020).

6. Beveridge W. *Social Insurance and Allied Services*. URL: <https://www.sochealth.co.uk/national-health-service/public-health-and-wellbeing/beveridge-report/> (accessed 24 June 2020).

7. *Coal Act 1938*. URL: http://www.legislation.gov.uk/ukpga/1938/52/pdfs/ukpga_19380052_en.pdf (accessed 14 June 2020).

8. *Coal Industry Commission 1919*. URL: <http://www.scottishmining.co.uk/489.html> (accessed 4 August 2020).

9. *Coal Industry Nationalisation Act 1946*. URL: http://www.legislation.gov.uk/ukpga/1946/59/pdfs/ukpga_19460059_en.pdf (accessed 14 August 2020).

10. *Coal Industry Nationalization Bill. HC Deb. Sitting of 20 May 1946*, vol. 423, cc44-153. URL: <https://api.parliament.uk/historic-hansard/commons/1946/may/20/coal-industry-nationalisation-bill> (accessed 5 August 2020).

11. *Coalmining Situation. HC Deb. Sitting of 13 October 1943*, vol. 392, cc920-1012. URL: <https://api.parliament.uk/historic-hansard/commons/1943/oct/13/coalmining-situation> (accessed 5 August 2020).

12. Early History – 1909–1924. URL: <https://www.bp.com/en/global/corporate/who-we-are/our-history/earlyhistory.html> (accessed 2 June 2020).

13. Gouiffes P.-F. *Margaret Thatcher & the miners: 1972–1985, Thirteen Years that Changed Britain*. France, Privat, 2007. 369 p.

14. *Historical Coal Data: Coal Production, Availability and Consumption 1853 to 2015*. URL: https://www.gov.uk/government/uploads/system/uploads/attachment_data/file/548008/Coal_since_1853.xls (accessed 24 June 2020).

15. *Interwar Coal Mining*. URL: <http://www.nationalarchives.gov.uk/cabinetpapers/themes/interwar-coal-mining.htm> (accessed 24 June 2020).

16. *Mining Industry Act 1920*. URL: http://www.legislation.gov.uk/ukpga/1920/50/pdfs/ukpga_19200050_en.pdf (accessed 4 August 2020).

17. Schmitthoff C.M. *The Nationalization of Basic Industries in Great Britain. Law and Contemporary Problems*, 1951, vol. 16, no. 4, pp. 557-575.

18. Supple B. *The British Coal Industry Between the Wars*. URL: <https://www.ehs.org.uk/dotAsset/74c65162-f125-4cb4-9d79-c148b2cc42d2.pdf> (accessed 24 June 2020).

19. Winder G. *Selected Facts in the British Nationalization Coal Industry*. URL: <http://members.igu.org/old/gas-knowhow/publications/igu-publications/mag/april10/pages%20198-220.pdf> (accessed 24 June 2020).

Information About the Author

Vitalii G. Shishikin, Candidate of Sciences (History), Associate Professor, Department of International Affairs and Regional Studies, Novosibirsk State Technical University, Prosp. K. Marksa, 20, 630073 Novosibirsk, Russian Federation, wital_sh@mail.ru, <https://orcid.org/0000-0002-2645-871X>

Информация об авторе

Виталий Геннадьевич Шишкин, кандидат исторических наук, доцент кафедры международных отношений и регионоведения, Новосибирский государственный технический университет, просп. К. Маркса, 20, 630073 г. Новосибирск, Российская Федерация, wital_sh@mail.ru, <https://orcid.org/0000-0002-2645-871X>



ЭКОНОМИЧЕСКИЕ ПРОБЛЕМЫ РЕГИОНОВЕДЕНИЯ В XXI ВЕКЕ

DOI: <https://doi.org/10.15688/jvolsu4.2022.3.19>

UDC 327.4(100):334.784

LBC 66.4(0),62



Submitted: 09.03.2021

Accepted: 08.03.2022

DEVELOPMENT PROSPECTS OF THE EURASIAN ECONOMIC UNION AS A REGIONAL INTEGRATIONAL ORGANIZATION

Liudmila A. Bukalerova

State University of Management, Moscow, Russian Federation

Ilya S. Kaminskiy

Eurasian Economic Commission, Moscow, Russian Federation

Abstract. *Introduction.* It has been almost thirty years since the idea of forming Eurasian space was voiced and seven years since that idea was embodied in the establishment of the Eurasian Economic Union (EAEU). Despite the acknowledgment of the EAEU importance and the recognition of the need of its further development by its member states, the organisation's future is still in question. For instance, an increase in barriers has been observed, despite the fact that at the very beginning in 2015 when the EAEU was established, a gradual creation of the Eurasian customs union without exceptions and restrictions was proclaimed as one of its principles. Internal problems emerging between the EAEU member states considerably slow down the EAEU activity both within the EAEU and with its partners, and require a discussion of a broader agenda that goes beyond the economic sphere. In this regard, the authors set the *goal* of researching approaches to further development of the Eurasian economic integration as well as the harmonization of the EAEU member states in socio-cultural area. During the research, the authors used *methods* of scientific cognition, consistency, analysis and legal comparison. In order to examine the EAEU bodies' development the authors also used legal research. *Results.* The authors' position substantiated in the work is based on the history of the development of Eurasian economic integration, the influence of foreign policy, internal factors and soft power carried out by the neighboring countries of the region in various socio-economic spheres. *Conclusions.* As a result of the research, the authors come to the conclusion that it is necessary to restore and deepen cultural and historical ties between the participants of the Eurasian Economic Union, as a separate area of activity of the Eurasian Economic Commission.

Key words: Eurasian Economic Union, soft power, Eurasian Economic Commission, history of development, integration process.

Citation. Bukalerova L.A., Kaminskiy I.S. Development Prospects of the Eurasian Economic Union as a Regional Integrational Organization. *Vestnik Volgogradskogo gosudarstvennogo universiteta. Seriya 4. Istoriya. Regionovedenie. Mezhdunarodnye otnosheniya* [Science Journal of Volgograd State University. History. Area Studies. International Relations], 2022, vol. 27, no. 3, pp. 271-278. DOI: <https://doi.org/10.15688/jvolsu4.2022.3.19>

ПЕРСПЕКТИВЫ РАЗВИТИЯ ЕВРАЗИЙСКОГО ЭКОНОМИЧЕСКОГО СОЮЗА КАК РЕГИОНАЛЬНОГО ИНТЕГРАЦИОННОГО ОБЪЕДИНЕНИЯ

Людмила Александровна Букалерева

Государственный университет управления, г. Москва, Российская Федерация

Илья Сергеевич Каминский

Евразийская экономическая комиссия, г. Москва, Российская Федерация

Аннотация. *Введение.* После создания Евразийского экономического союза прошло уже пять лет, а идее создания евразийского пространства уже больше 20 лет, однако его будущее до сих пор находится под вопросом. После создания Евразийского экономического союза наблюдается рост барьеров несмотря на формально принятое постепенное создание общего рынка без изъятий и препятствий. Внутренние проблемы среди участников интеграционного объединения требуют обсуждения более широкой повестки, выходящей за рамки экономической сферы. В связи с этим авторами в работе поставлена **цель** исследования дальнейшего пути углубления экономической интеграции, а также интеграции бывших советских республик в социально-культурных областях. *Методы.* Методологическую основу данного исследования составляет совокупность методов научного познания, среди которых основное место занимают методы системности, анализа и сравнительно-правовой. *Результаты.* Авторская позиция опирается на историю развития евразийской экономической интеграции, влияние внешнеполитических, внутренних факторов, мягкой силы, проводимой соседними странами региона в различных социально-экономических сферах. *Выводы.* В результате исследования автор приходит к выводу о необходимости восстановления и углубления культурно-исторических связей между участниками Евразийского экономического союза, как отдельного направления деятельности Евразийской экономической комиссии.

Ключевые слова: Евразийский экономический союз, мягкая сила, Евразийская экономическая комиссия, история развития, интеграция.

Цитирование. Букалерева Л. А., Каминский И. С. Перспективы развития Евразийского экономического союза как регионального интеграционного объединения // Вестник Волгоградского государственного университета. Серия 4, История. Регионоведение. Международные отношения. – 2022. – Т. 27, № 3. – С. 271–278. – (На англ. яз.). – DOI: <https://doi.org/10.15688/jvolsu4.2022.3.19>

Introduction. Today the structure of the world economy and politics is undergoing dramatic changes and becoming more polycentric. In this global architecture new poles will inevitably appear that will be represented by key economic associations. The Eurasian Economic Union is considered as a promising international organization capable of competing with the European Union.

However, the stages of development, the goals of its creation and legal foundations significantly distinguish the two blocks.

It is noteworthy that after the signing of the Treaty on the Eurasian Economic Union of May 29, 2014, the number of trade restrictions between the EAEU members increased significantly compared to the period before its formation. The Parties, as a justification for the application of any

measure, be it sanitary, veterinary and phytosanitary measures in the field of government procurement, began to apply systematically and on an ongoing basis as a threat to national security [8].

The current situation makes us talk about the need to update the EAEU development strategy. Moreover, it concerns not only partial improvement of the implemented strategy, but also the discussion of fundamental alternative ideas [6].

After the break-up of the Soviet Union, the issues of unification or integration in any form could not be supported by sovereign states. On the other hand, the economic dependence of the independent Republics on each other forced them to look for options for cooperation.

As a result, the entire path of the Eurasian Economic Union creation was built purely on the

economic interests of the founding states, as the heads of state reiterate nowadays. We could not agree more that foreign policy and internal factors have a direct impact on the development of the international organization of regional economic integration that is confirmed by the third Kyrgyz revolution, unprecedented protests in the Republic of Belarus, the war between Armenia and Azerbaijan over Nagorno-Karabakh, the introduction of a food embargo by the Russian Federation against certain countries.

It is noticeable that the introduction of economic sanctions in 2014 against the Russian Federation and the introduction of counter-sanctions tested the strength of the fundamental basis of the integration organization. At the beginning, the economic interests of the Republic of Belarus and the Republic of Kazakhstan were above the idea of a strong integration bloc – “passing” European goods across their borders to the market of the Eurasian Economic Union. However, the events of 2020 after the elections in the Republic of Belarus and the January events of 2022 in the Republic of Kazakhstan forced the countries to reconsider their positions regarding the implementation of a unified policy. The need to develop a common course to reduce the negative effect of “external pressure” on the EAEU countries is being actively discussed on the sidelines of the EAEU bodies [13]. The military operation of the Russian Federation in Ukraine will only increase the relevance of these actions.

The Eurasian Economic Union needs a solid foundation to be recognized as a full-fledged actor of international law and a center of international trade. In order to understand the prospects for further development of the Eurasian Economic Union, it is necessary to return to the history of its creation and further steps for its development, including those not related to economic activity.

The history of the creation of the Eurasian Economic Union. The idea of forming the Eurasian Union of States, as mentioned above, was put forward by the President of Kazakhstan on a visit to Russia on March 24, 1994, proposing the formation of a Eurasian Economic Union on the basis of a single economic space and a joint defense policy [3]. It is worth noting that Aliyev considers the next step to strengthen the EAEU as the idea of uniting the Eurasian Economic Union and the Collective Security Treaty Organization [1].

The first step was the signing of the Agreement on the Customs Union, signed by Belarus, Kazakhstan and Russia in 1995.

In the early 2000s, countries gradually began to realize the need for closer integration in order to prevent further breaking of trade and economic ties. It was necessary to create a working mechanism that in practice could effectively solve the issues of socio-economic interaction of the former Soviet republics. Such a structure became the Eurasian Economic Community (EurAsEC), officially formed on October 10, 2000.

The next stage of integration was the signing by the heads of the three countries in October 2007 of the Treaty on the Establishment of the Unified Customs Territory and the Formation of the Customs Union. At the same time, that Agreement established the Commission of the Customs Union – a supranational permanent regulatory body of the Customs Union, which main task was to ensure the conditions for the functioning and development of the Customs Union [3].

As of January 1, 2010, the Customs Union of the Republic of Belarus, the Republic of Kazakhstan and the Russian Federation began to function, which provided for the application of a unified customs tariff, a unified commodity nomenclature for foreign economic activity, and the Customs Code of the Customs Union. In addition, a significant part of the supranational powers of the state bodies of the Parties in various spheres of the economy was transferred to the main executive body, the Customs Union Commission.

In 2021, the Eurasian Economic Commission have marked ten years since creation, on the basis of the Treaty on the Eurasian Economic Commission of November 18, 2011. In addition, on October 19 of the same year, the Declaration on the Development of Eurasian Integration was adopted, which marked the next stage in the development of integration – the Single Economic Space [7].

Already in 2012, the Union determined the basic principles for the functioning of the internal market and formed uniform rules for the implementation of coordinated actions in key sectors of the economy, which then formed the basis of the Treaty on the Eurasian Economic Union of May 29, 2014. The rapidly developing

supranational institutional system and the wide range of issues in which the Eurasian Economic Commission was immersed alerted some heads of state regarding their sovereignty. As Lukashenko pointed out, Russia is giving an agenda that is unrealistic today. Stating his dissatisfaction, he emphasized that “one is talking about the political superstructure, the other is about the introduction of a monetary system, we have not yet come to this, we are creating an economic union and have not yet felt the dire need for this” [12].

On January 1, 2015, the Treaty on the Eurasian Economic Union entered into force, which was signed by the Presidents of Belarus, Kazakhstan and Russia in Astana on May 29, 2014 [1]. However, in fact, the Treaty significantly limited the powers of the Eurasian Economic Commission and suspended the rapid pace of development of integration. Subsequently, Armenia (from January 2, 2015) and Kyrgyzstan (from August 12, 2015) have already joined the created Eurasian Economic Union.

It was became another barrier in the development of the integration barrier due to the different levels of the economies of the EAEU member states. As noted by K.M. Turgunov, B.M. Turdubekov, K.A. Baktilek, the main problem between countries is the creation of the foundations of a market economy, and often because of this they cannot integrate until the development of the market of a certain country reaches the level of employment of another country [9].

The next historical moments in the development of the integration association were the adoption by the heads of state of a Declaration on the further development of integration processes within the Eurasian Economic Union and Strategic Directions for the development of Eurasian integration until 2025 in December 2018 and in December 2020 respectively [10].

By the end of 2020 the EAEU ranked second after the European Union in institutional integration and macroeconomic convergence. As it is noted in the review, it point to the efficiency of the established institutional framework, the elaboration of key integration agreements, the quality of public administration, as well as the gradual convergence of the EAEU member states on key economic indicators [14].

At the same time, in the composite integration index, which evaluates progress in all

areas, the EAEU ranked third right after the EU and ASEAN. A slight lag behind ASEAN (by 1.13 points) is due to the low share of mutual trade within the Union compared to other associations. This indicates that the EEC as well as the EAEU member states institutional efforts are not fully translated into interaction in the real sector [15].

This mainly concerns the objective reasons that influenced mutual trade between the EAEU member states, including the introduction of the necessary measures related to the spread of COVID-19. Thus, in 2020, the volume of mutual trade decreased by 11%, while in 2021 the volume of mutual trade increased by 31% compared to 2020 and by 15% compared to the pre-pandemic period [16].

The Strategic Directions provide for measures that can effectively bring the Eurasian Economic Community to a new qualitative level of integration. This, among other things, is recognition at the international level: obtaining observer status in the UN General Assembly and in the bodies of the World Trade Organization.

Concept for the development of social and cultural initiatives within the Eurasian Economic Union. The Eurasian Economic Union must establish a solid foundation of interaction and trust between countries in this region, which neither foreign policy factors, nor internal crises, nor the influence of soft power of Western and Asian countries can destroy to become center of world trade [7].

The latter factor plays a significant role in the development of economic integration in the Eurasian region. At the 17th Congress of the Chinese Communist Party, Hu Jintao, notes priority directions of the country’s foreign policy, separately highlighted the point of development of “cultural soft power” [2]. Under this idea, Confucius institutions were opened in the countries of Central Asia, operating under state universities. Today, there are five Confucius Institutes in Kazakhstan, four in Kyrgyzstan, and two in Uzbekistan, as well as in Tajikistan. At the same time, the number of students in the region studying Chinese in state universities is growing [3].

In fact, the “Sinicization” of the post-Soviet space is taking place. When implementing foreign economic policy, China proceeds from its national interests, flexibly uses the principle of “soft

power,” expanding its economic and political influence over the new states. This leads to a partial “erosion” of the Eurasian integration processes [5].

Another example is the tendency to switch from the Cyrillic to the Latin alphabet in the countries of Central Asia. This process has already been completed in Uzbekistan, in the process of being completed in Kazakhstan and early stages in Kyrgyzstan [4]. One way or another, the removal of the Cyrillic alphabet from everyday life leads to a decrease in the role of Russian culture and language in people’s lives, and this in the post-Soviet space actually means cutting off the country from intercultural communication with many countries. In fact, the displacement of the Cyrillic alphabet will undermine the cultural and historical basis of the unity of a large number of people.

The above-mentioned strategic document for the development of Eurasian integration, in addition to joint activities aimed at developing economic relations, provides for forms of cooperation in the field of education, health care, sports and tourism. However, they are declarative in nature and will in no way change the general trend of disintegration at the cultural and social level.

This disunity of the countries of the Eurasian region and the lack of interest in promoting common historical and cultural values leads to unthinkable consequences. An illustrative example is the worldwide distribution and receipt of global, prestigious awards, in the form of Oscar nominations and Golden Globe awards, of the film “Borat”, which discredits Kazakh culture, its historical values and the national identity of the Kazakh people and the entire region as a whole.

These factors prove the need to develop joint socio-cultural initiatives based on the historical development of the region while preserving national interests and sovereignty. It is not a question of deep connection, but only of supporting good-neighborly initiatives that can help in the development of economic integration and the advancement of an international organization on the world stage.

The concept of cultural and ideological integration should be based on the common historical and cultural values of Eurasian nations. This is, firstly, the victory in the Great Patriotic War, which united the peoples in the region.

Secondly, the community of culture, which can be expressed in the holding of film festivals and joint film projects, memorable historical events, joint concert events with the participation of artists from various member states of the integration association, annual gastronomic exhibitions and festivals under the auspices of the Eurasian Economic Union.

Also, another significant event may be the creation of unified sports competitions in various sports, including with the participation of observer states of the EAEU, where it is possible to hold the EAEU Cup on football with the possible participation of such football clubs as Ararat (Erevan), BATE (Borisov), Dynamo (Minsk), Kairat (Almaty), Astana (Nur-Sultan), Dardoy (Bishkek), Pakhtakor (Tashkent), Sheriff (Kishinev), Zenit (Saint Petersburg), Spartak, CSKA and Lokomotiv (Moscow).

Similar competitions can take place in hockey, basketball, volleyball and other sports, which are complex in nature, which can be called the Eurasian Games. Joint events can be support popularity of the integration association and can unite world-class athletes in various types of martial arts among the EAEU members and observer states (Cuba, Uzbekistan, Moldova).

The Eurasian Games can become an excellent platform for preparation for the Olympic Games of the member states, as well as for the establishment of good relations and mutual understanding between countries. It can be noted that this experience of holding complex regional competitions has a rich history namely the Pan-Asian Games, the British Commonwealth Games, the Pan-African Games and the Pan American Games.

These initiatives are important not only for the image purpose, but will also help the development of sports in the Eurasian region, taking into account the discriminatory measures from of international organizations. Recently, athletes from the Eurasian region have faced tremendous pressure in international competitions, and it is not just Russian athletes. From the XXIX Summer Olympic Games 2008 in Beijing to the XXXI Summer Olympic Games 2016 in Rio de Janeiro, of all the participants deprived of Olympic medals (there are about 50 athletes), 80 percent of the medals were deprived of athletes from the countries of the Eurasian region:

21 athletes from the Russian Federation, 8 athletes from the Republic of Kazakhstan, 3 from the Republic of Belarus, 2 from the Republic of Armenia, 2 from the Republic of Moldova, 1 from the Kyrgyz Republic and 1 from the Republic of Uzbekistan. Only one participant from the United States and Turkey were deprived of their medals – the rest are from Ukraine.

However, the most important non-economic and non-political problem of the EAEU is insufficient information coverage of Eurasian integration.

One can agree with the conclusions of A.N. Mikhailenko and M.Yu. Ilyina that the information support of Eurasian integration should be discussed at a new, qualitatively higher level. About 90% of the citizens of the EAEU countries are neutral about integration – they, as a rule, know little about it and do not understand it. As a result, Eurasian integration in such conditions is vulnerable to unjustified public criticism and provocations. Further development of the integration project without public support will not be able to develop successfully, and this support largely depends on the effective work of the media [6].

An illustrative example of “ignoring” the work of a supranational body of the EAEU can be the work to eliminate mutual barriers between EAEU member states in the formation of a single market for goods, services, capital and labor resources. According to one of the cases, the court of the Eurasian Economic Union on December 7, 2018, concluded that athletes from the EAEU member states who work in other EAEU member states cannot be considered foreign legionnaires and they cannot be subject to measures on limits when forming the composition commands [11]. However, almost all the media presented this news as the work of national ministries and relevant federations, without mentioning a word about the work of the supranational bodies of the EAEU.

And public activity in relation to the activities of the EAEU bodies manifests itself only in a negative way, where an example is the issue of customs clearance of cars with Armenian numbers in the EAEU space after the termination of the transitional provisions of the Treaty on the accession of the Republic of Armenia to the Treaty on the Eurasian Economic Union of May 29, 2014, in part payment of

customs duties. Although this issue did not belong to the competence of the supranational body, most of the negative reaction of citizens who bought such cars was directed specifically at the Eurasian Economic Commission, which naturally affects the general perception of the integration project and its further development.

Results. The historical events of the member states on the external contours at the beginning of the last decade force the EAEU to act as a united front. However, the imposition of sanctions by individual countries is only a temporary factor in strengthening the integration association, the EAEU member states need to reach a qualitatively different level of integration.

Thus, the process of even economic integration should be built through unified complex with the development of cultural and social ties between countries in the region in order to successfully operate a common economic market.

This is also confirmed by the history the Eurasian Economic Union development that shows that the EAEU further successful integration is impossible in isolation from other spheres of public relations. In this case, the Eurasian Economic Commission as an executive body should become a center for arranging cultural, social, educational and sports events that can promote the ideas and principles of the Union as well as establish the basis for the development of good-neighborly relations of sovereign states in the region, united by a common historical and cultural heritage.

Such work is already in progress within the framework of the Commonwealth of Independent States, however the main goal of such cultural and social events should be creation of conditions for the stable development of the member states economies to improve its populations living standards, as it is covered by the Treaty on the Eurasian Economic Union of May 29, 2014.

REFERENCES

1. Aliev U.S. *Evolyutsiya voyenno-politicheskikh protsessov na evraziyskom prostranstve v usloviyakh formirovaniya politsetrichnogo mira: dis. ... kand. polit. nauk* [Evolution of Military-Political Processes in the Eurasian Space in the Conditions of the Formation of

a Polycentric World. Cand. polit. sci. diss.]. Moscow, RANEP, 2020. 122 p.

2. Vorobiev A.V. Kitay i Tsentralnaya Aziya: rastushchaya druzhba pod bokom u Rossii [China and Central Asia: Growing Friendship Close to Russia]. *Rossiyskiy Sovet po mezhdunarodnym delam – 2017* [Russian Council on International Affairs – 2017]. URL: <http://russiancouncil.ru/analytics-and-comments/analytics/kitay-i-tsentralnaya-aziya-rastushchaya-druzhba-pod-bokom-rossii>

3. Glinkina S.P., Kulikova N.V., Turaeva M.O., Golubkin A.V., Yakovlev A.A. *Kitayskiy faktor v razvitiu rossiyskogo poyasa sosledstva: uroki dlya Rossii: nauch. dokl.* [The Chinese Factor in the Development of the Russian Neighborhood Belt: Lessons for Russia. Scientific Report]. Moscow, IE RAS, 2017. 67 p.

4. Krapohl S., Vasileva-Dienes A. Region, ktorogo net. Rossiya, Kitay i proval regionalnoy integratsii v Tsentralnoy Azii [The Region That Isn't: China, Russia and the Failure of Regional Integration in Central Asia]. *Aziatsko-Evropeyskiy zhurnal* [Asia Europe Journal], 2019, vol. 18, pp. 347-366.

5. Kurylev K.P., Malyshev D.V., Khotivirshvili A.A., Shablovsky V.S. ShOS i EAES v kontekste Evraziyskoy integratsii [SCO and the EAEU in the Context of Eurasian Integration]. *Mirovaya ekonomika i mezhdunarodnyye otnosheniya* [World Economy and International Relations], 2021, vol. 65, iss. 2, pp. 81-88. DOI: 10.20542/0131-2227-2021-65-2-81-88

6. Mikhailenko A.N., Ilyina M.Yu. Aktualnyye voprosy razvitiya Evraziyskogo ekonomicheskogo soyuza [Topical Issues of the Development of the Eurasian Economic Union]. *Vestnik instituta ekonomiki Rossiyskoy akademii nauk* [Bulletin of the Institute of Economics of the Russian Academy of Sciences], 2020. URL: <https://cyberleninka.ru/article/n/aktualnye-voprosy-razvitiya-evraziyskogo-ekonomicheskogo-soyuza/viewer>

7. Myagkaya sila Kitaya [The Soft Power of China]. *Informatsionno-analiticheskiy tsentr MGU* [Information and Analytical Center of Moscow State University], 2019, April 1. URL: <https://ia-centr.ru/experts/aybolot-aydosov/kitayskaya-myagkaya-sila-v-tsentralnoy-azii>

8. Orlova O.G. Imperativy ekonomicheskoy integratsii stran Evraziyskogo ekonomicheskogo soyuza [Imperatives of the Economic Integration of the Eurasian Economic Union Countries]. *Vestnik Volgogradskogo gosudarstvennogo universiteta. Ekonomika* [Journal of Volgograd State University.

Economics], 2020, vol. 22, no. 1, pp. 183-191. DOI: <https://doi.org/10.15688/ek.jvolsu.2020.1.16>

9. Turgunov K.M., Turdubekov B.M., Baktilek K.A. Prichiny formirovaniya i osobennosti razvitiya Evraziyskogo ekonomicheskogo soyuza (EAES) kak mezhdunarodnogo integratsionnogo obyedineniya [The Reasons for the Formation and Features of the Development of the Eurasian Economic Union (EAEU) as an International Integration Association]. *Vestnik Zhalal-Abadskogo gosudarstvennogo universiteta* [Bulletin of Jalal-Abad State University], 2020. 11 p.

10. Kheifets B.A. Evraziyskiy ekonomicheskoy soyuz – vremya dlya modernizatsii [Eurasian Economic Union – Time for Modernization]. *Kontury globalnykh transformatsiy: politika, ekonomika, pravo* [Contours of Global Transformations: Politics, Economics, Law], 2019, vol. 12, no. 2, pp. 29-50.

11. Sud EAES postavil tochku v diskussii o trudovykh otnosheniyakh sportsmenov-legionerov [The EAEU Court Has Put an End to the Discussion on the Labor Relations of Athletes-Legionnaires]. *Press-sluzhba Evraziyskoy ekonomicheskoy komissii* [Press Service of the Eurasian Economic Commission]. URL: <http://www.eurasiancommission.org/ru/nae/news/Pages/11-12-2018-1.aspx>

12. *IA Regnum: Lukashenko: Edinoy valyuty i «natsionalnykh nadstroyek» v Evraziyskom soyuze ne budet* [IA Regnum. Lukashenko: There Will Be No Single Currency and “Supranational Superstructures” in the Eurasian Union]. URL: <https://regnum.ru/news/economy/1714776.html>

13. *Kommersant: V EAES poishchut edinyy otvet na vneshneye davleniye* [Kommersant: The EAEU Will Seek a Unified Response to External Pressure]. URL: <https://www.kommersant.ru/doc/5236481>

14. *Biblioteka EAES. Pokazateli integratsii* [The EAEU Library. Integration Indicators]. URL: https://eec.eaeunion.org/upload/medialibrary/1d9/Spravka-_rezultaty-obnovleniya-2021-v2.pdf

15. *Novosti EEK. EAES zanyal 2-e mesto posle Evrosoyuza po urovnyu institutsionalnoy integratsii* [EEC News. NPP Ranked 2nd After the European Union in Terms of Institutional Integration]. URL: <https://eec.eaeunion.org/news/eaes-zanyal-2-e-mesto-posle-evrosoyuza-po-urovnyu-institutsionalnoj-integratsii>

16. *Statistika EAES. Vzaimnaya statistika gosudarstv-chlenov EAES v 2021 godu* [Statistics of the EAEU. Mutual Statistics of the EEC Member States in 2021]. URL: http://www.eurasiancommission.org/ru/act/integr_i_makroec/dep_stat/tradestat/tables/intra/Documents/2021/12/I202112_1.pdf#view=fitV

Information About the Authors

Liudmila A. Bukalerova, Professor, Department of Private Law, State University of Management, Prosp. Ryazanskiy, 99, 109542 Moscow, Russian Federation, l_a_buka@mail.ru, <https://orcid.org/0000-0003-2794-5074>

Илья С. Каминский, Deputy Head of Division of Access to Foreign Markets and Settlement of Trade Disputes, Eurasian Economic Commission, Letnikovskaya St, 2, Bld. 2, 115114 Moscow, Russian Federation, kaminskij@eecommission.org, <https://orcid.org/0000-0002-0917-0669>

Информация об авторах

Людмила Александровна Букалерева, профессор кафедры частного права, Государственный университет управления, просп. Рязанский, 99, 109542 г. Москва, Российская Федерация, l_a_buka@mail.ru, <https://orcid.org/0000-0003-2794-5074>

Илья Сергеевич Каминский, заместитель начальника отдела доступа на внешние рынки и урегулирования торговых споров Департамента торговой политики, Евразийская экономическая комиссия, ул. Летниковская, 2, стр. 2, 115114 г. Москва, Российская Федерация, kaminskij@eecommission.org, <https://orcid.org/0000-0002-0917-0669>



DOI: <https://doi.org/10.15688/jvolsu4.2022.3.20>

UDC 327.7(6):339.92
LBC 66.4(6),61

Submitted: 29.04.2021
Accepted: 01.03.2022

AFRICAN UNION AND REGIONAL ECONOMIC COMMUNITIES: PROBLEMS, BENEFITS AND PROSPECTS OF COLLABORATIONS FOR INTEGRATION

Mustapha Ayodele Haruna

Rufus Giwa Polytechnic, Owo, Ondo State, Nigeria

Abstract. *Introduction.* African Union's regional economic communities are stronghold for the African continent towards economic integration in various sub-regions and sectors of the African people. Their efforts have further deepen both trade and political interests among them which have equally boosted the integration drive of the African Union for the overall benefits of the Africans. Their moves have articulated many incentive, for more investments and attraction of Foreign Direct Investment that have brought continental reforms like stabilization, market policy, liberalization and privatisation methods adopted for regional arrangements to increase both private and public investments. *Methods and materials.* The paper adopts secondary source of data to elicit information while it makes use of the study towards economic, monetary market development and political union in African. *Analysis and Results.* The paper posits to examine their areas of dimensions, problems and prospects for collaboration to maximize economic goals and objectives which include security governance, economic growth, etc. The paper identifies problems like over concentration with the regional economic communities and their attendant peculiarities, while it notes the prospects of joint activities between the African Union and the regional economic Communities to build their capacities, harmonize and coordinate their institutions towards collaborations.

Key words: African integration, common market, regional economic communities, sovereignty, trade integration, Customs Union.

Citation. Mustapha Ayodele Haruna. African Union and Regional Economic Communities: Problems, Benefits and Prospects of Collaborations for Integration. *Vestnik Volgogradskogo gosudarstvennogo universiteta. Seriya 4. Istoriya. Regionovedenie. Mezhdunarodnye otnosheniya* [Science Journal of Volgograd State University. History. Area Studies. International Relations], 2022, vol. 27, no. 3, pp. 279-295. DOI: <https://doi.org/10.15688/jvolsu4.2022.3.20>

УДК 327.7(6):339.92
ББК 66.4(6),61

Дата поступления статьи: 29.04.2021
Дата принятия статьи: 01.03.2022

АФРИКАНСКИЙ СОЮЗ И РЕГИОНАЛЬНЫЕ ЭКОНОМИЧЕСКИЕ СООБЩЕСТВА: ПРОБЛЕМЫ, ПРЕИМУЩЕСТВА И ПЕРСПЕКТИВЫ СОТРУДНИЧЕСТВА ДЛЯ ИНТЕГРАЦИИ

Мустафа Айоделе Харуна

Политехнический институт Руфуса Гивы, г. Ово, штат Ондо, Нигерия

Аннотация. Региональные экономические сообщества Африканского союза являются опорой Африканского континента для экономической интеграции различных субрегионов и слоев населения Африки. Их усилия определили как торговые, так и политические интересы между ними, что в равной степени поддержало стремление Африканского союза к интеграции на благо африканцев. Их действия способствовали появлению стимулов для увеличения инвестиций и привлечения прямых иностранных вложений,

которые привели к континентальным реформам. В их основе лежит политика стабилизации рынка, либерализация и приватизация, принятая для увеличения как частных, так и государственных инвестиций. В статье изучены аспекты экономического, валютного развития рынка и особенности современного функционирования политического союза в Африке. Предлагается изучить области измерения, проблемы и перспективы сотрудничества для максимизации экономических целей и задач, которые включают управление безопасностью, экономический рост и т. д. Определены такие проблемы, как чрезмерная концентрация с региональными экономическими сообществами и сопутствующие им особенности, в то же время отмечаются перспективы совместной деятельности Африканского союза и региональных экономических сообществ по наращиванию их потенциала, гармонизации и координации их институтов в направлении сотрудничества.

Ключевые слова: африканская интеграция, общий рынок, региональные экономические сообщества, суверенитет, торговая интеграция, Таможенный союз.

Цитирование. Мустафа Айоделе Харуна. Африканский союз и региональные экономические сообщества: проблемы, преимущества и перспективы сотрудничества для интеграции // Вестник Волгоградского государственного университета. Серия 4, История. Регионоведение. Международные отношения. – 2022. – Т. 27, № 3. – С. 279–295. – (На англ. яз.). – DOI: <https://doi.org/10.15688/jvolsu4.2022.3.20>

INTRODUCTION

Greater African integration has long been a cherished aspiration and desirable, though there are no tangible efforts towards its goal realization [57, p. 213]. There is great support from African states for regional integration ever since their independence is an important component of their development strategies which have a very great number of regional integration arrangements of which have significant membership overlap in such multilateral and bilateral relations [28, p. 2]. The idea of better integrating African countries and regions has far been promoted by political leaders in speeches, official conferences and formal treaties, although, few result noted [27, p. 2].

For many ordinary Africans, the things that divide them are less important than what unites them: an understanding that they are all Africans and that they have common interest in promoting the closest political, economic, and human ties across natural boundaries [27].

After independence, regional integration became a pillar of Africa's developmental strategy, pan-Africanism, an ideology which emphasizes continental unity and strong identification with ongoing anti-colonial struggles was the ultimate of Africa's developmental framework. From the beginning of the decolonization process in the 1960s, the establishment of sub-regional economic communities was a significant part of Africa's development strategy [59]. Since independence, states in Africa have been involved in regional

economic integration as a strategy for solving their developmental challenges. This is a result of continental integration which has been identified as a pivotal factor in the promotion of economic development and cooperation [11, p. 6]. Regional integration has been a dominant process in African efforts to build multilateral institutions for development and security through economic cooperation and political coordination. In a system of multiple states that adhered to territorial boundaries and natural sovereignty. Integration has been perceived as a compromise between nationalism and Supranationalism. African attempts at integration have operated within the overarching framework of incrementally accelerating the capacity for shared sovereignties and problem – solving in the economic and political perspectives [37] and [62].

AFRICA'S REGIONAL ECONOMICS COMMUNITIES (RECs)

Regional communities in Africa are the integration arrangement which have grown over the years. These regional communities have aided integration through establishing macroeconomic convergence and unimpeded transit facilitation, reducing cost and improving overall efficiency in transportation. The underlying philosophies for the development have been informed by the contextual factors of neo-liberalism, globalization and the quest for regional and countries' political stabilities. All the regional economic communities

have introduced instruments in one form or another to promote free trade amongst members countries. They have improved integration by creating inter-country connectivity through the global revolution in telecom technology, the growing commercialization and privatization of national services. They have brought visible cooperation in early warning systems, agricultural research and capacity building through knowledge sharing [16]. They are recognized in the Abuja Treaty as the building blocks towards an African Economic Community (AEC), with level of autonomy [48]. All the RECs contained elements of functional cooperation in addition to economic integration [68]. It binds the already established structures and gives a head beginning for the continental body and as they are with the World Trade Organization (WTO) governance and rule order, they feature as the best global practices in trade [4]. The following are the notable Regional Economic Communities (RECs) in Africa:

1. Community of Sahel-Saharan States (CEN-SAD).

CEN-SAD is a framework and platform for integration and complementarities in the region. Its aim is to work together with other regional economic communities and African Union to Strengthen peace, security and stability to achieve global and regional economic/social development [41, p. 79]. It was established in 1998 with 24 countries as members. It has the following objectives for regional economic integration:

(i) Establishment of a comprehensive economic union based on a strategy implemented in accordance with a development plan that would be integrated in the national development of the member states which includes investment in agricultural, industrial social, cultural, and energy fields.

(ii) Elimination of all obstacles impeding the unity of its member states through adopting measures that would guarantee the following: facilitating the free movement of individuals, capital and meeting the interest of members states citizens; freedom of residence, work, ownership, and economic activity; freedom of the movement of national goods, merchandise and service, encouragement of foreign trade through drawing up and implementing and investment policy for members states; enhancement and improvement of land, air and sea transportation and telecommunication among member states through

the implementation of joint projects, and the consent of the community member states to give the citizens of member states the same rights and privileges provided for in the constitution of each member states.

(iii) Coordination of pedagogical and educational systems at the various educational levels as well as in the cultural scientific and technical fields with new focus on:

(iv) Regional security and

(v) Sustainable Development [72].

Likewise, market integration is in focus of CEN-SAD which include: trade liberalization programme that deal with non-tariff barriers and other trade promoting activities as a part of the proposed free trade area – FTA, while member states are equally members of other African regional economic communities that have gone considerably further in their trade integration processes thereby making the political and economic incentives for further CEN-SAD integration high [72].

2. The Common Market for Eastern and Southern Africa (COMESA).

COMESA was founded in 1933 as a successor to the Preferential Trade Area for Eastern and Southern Africa (PTA), which was established in 1981. It formally succeeded the PTA in 1994 with the transformation of PTA into common market [41, p. 79]. Its 19 members are landlocked creating an underlying need for regional integration while four (4) of the nineteen are island states. It is to create a fully integrated and internationally competitive and unified region through the creation of a Free Trade Area (FTA), the customs union, a common market in which there is a free movement between members states of labour, capital goods as well as service to be accomplished with the mission and vision, its 2011–2015 strategic plans aims at an operational common market are identified below:

i. Removal of barriers to factor mobility.

ii. Building competitive productive capacity.

iii. Addressing supply-side constraints related infrastructure.

iv. Peace and security.

v. General issues.

vi. Institutional development [17].

COMESA therefore concerns the following:

• Regional infrastructure.

- Trade integration.
- Production integration.
- Free movement of people.
- Financial and macroeconomic integration (Africa Regional integration index), the abolition of all non-tariff barriers to trade among themselves and elimination of tariff in originating product as adopted in 1992 [26, p. 299]

3. East African Community (EAC).

It is a regional intergovernmental organization of 6 partner states established, signed on November 30, 1999 and entered into force on July 7, 2000 following ratification. As one of the fastest growing regional economic blocs in the world, the EAC is widening and deepening co-operation among the partner states in various spheres like political, economic and social. Its integrated process is in full stage with the East African Customs Union, common market and implement Union protocol [51, p. 3; 72]. It maintains the following freedom of movement for all the factors of production and product among member's states:

- Free movement of goods
- Free movement of persons
- Free movement of labour/workers
- Free movement of services
- Free movement of capitals
- Right of Establishment
- Right of Residence [51, p. 3; 72]

4. Economic Community of Central African States (ECCAS).

It was founded in 1983 and has 10 as member states. It is an organization for the promotion of regional economic co-operation in Central Africa. It is to achieve collective autonomy, raise the standard of living of its population and maintains economic stability through harmonious co-operation. ECCAS is the largest economic community in central Africa, regrouping the member states of the Central African Economic and Monetary Community (CEMAC), overtime to the promotion of economic cooperation and development through the progressive creation of a central African single market. It adopted treaty that provides a road map towards the establishment of tariff and non-tariff barriers, external common customs tariff and a common trade policy [30]. In 2007, it adopted a strategic vision for 2025 with priorities in peace, infrastructures, energy, water, and environment [31].

5. Economic Community of West African States (ECOWAS).

It was established in 1975 by 15 member states across the West African sub-region. It is for the integration of economic policy and improving political cooperation, establishment of a common market, free trade and a common currency. It has the following regional integration mode:

- Elimination between member states customs duties and other charges of equivalent effect on imports and exports.
- Elimination of quantitative and administrative restriction on trade among members.
- Establishment of a common external tariff structure and commercial policy towards non-members states.
- Elimination of obstacles restricting the free movement of persons, services and capital between member states, harmonize agriculture policies and promote common projects in the member states notably in the field of marketing research and agro-industrial enterprises.
- Implementation of schemes for the joint development of transport, communication, energy and other infrastructural facilities as well as the evaluation of a common policy in these fields.
- Harmonization of economic and industrial policies of member states and eliminate disparities in the level of development of member states.
- Harmonization of monetary policies of member states.
- Establishment of a fund for cooperation, compensation and development.
- Embarkent on other activities in the interest of member states within the community [50, p. 2; 63, p. 3].

ECOWAS has introduced a common passport to travel across the region freely, established national committees to address non-tariffs and established complaints desks' at borders, all towards regional integration both at the sub-region and continental levels [26, p. 229]. The West African Economic and Monetary Union (WAEMU) was formed by the francophone West African countries after Heads of state of ECOWAS agreed in principle to operationally take-off single currency for the region in 2020 but being delayed because of the coronavirus pandemic [53, p. 131].

6. Intergovernmental Authority on Development (IGAD).

It was created in 1996 with 8 countries to succeed the Intergovernmental Authority on Drought and Development and Development that was founded in 1986 to deal with issues related to drought and desertification in the Horn of Africa. It is to assist and complement the efforts of the member states to achieve through increase cooperation in food security and environmental protection, peace and security, economic cooperation and integration in the region with the following objective:

- Promote joint development strategies and gradually harmonize macro-economic policies and programmes in the social, technological and scientific fields.
- Harmonize policies with regard to trade – customs, transport, communications, agriculture and natural resources promote free movement of goods, services and people with the region.
- Create an enabling environment for foreign cross-border and domestic trade and investment
- Achieve regional food security, encourage and assist efforts of member states to collectively combat drought and other natural and man-made disasters and their natural consequences.
- Initiate and promote programmes and projects for sustainable development of natural resources and environmental protection.
- Develop and improve a coordinated and complementary infrastructure in the areas of transport, telecommunications and energy in the region [73]
- Developing strategies and concepts of regional relevance and capacity building [45, p. 23].

7. Southern African Development Commission (SADC).

It is a regional Economic Community comprising 16 member states established in 1992, focused on regional integration and poverty eradication within southern Africa through economic development and ensuring peace and security. The Regional Indicative Strategic Development Plan (RISDP) outlines a series of milestones to be achieved within the framework of the SADC common agreements. It covers free trade area, customs union, common market monetary union and single currency [67].

SADC is established with the objectives like: promoting sustainable and equitable economic growth and social – economic development; enhance the standard and quality of life of the people of southern Africa and support the socially disadvantaged areas through regional integration, promote common political values systems and other shared values, consolidate defend and maintain democracy, peace security and stability, promote self-reliance and the interdependence of member states [26, p. 299]. The SADC is home to a number of countries, all of them striving to improve their investment, environment to attract foreign investors by reducing the cost of doing business in the region as one way of achieving this is by setting targets for and speeding up political and economic integration, improve connectivity thereby enlarging the marketing size and enhancing its attractiveness [32, p. 2].

8. Arab Maghreb Union (AMU).

It was established in 1989 with five (5) countries. It is to strengthen economic cooperation and achieve regional economic integration, while respecting each country's political, economic and social interest. Members aspire to reach a common stance in foreign affairs and national defence, custom union, economic common market [14]. The creation of AMU was perceived as a response to the vulnerability of the region's regimes.

It has the following objectives:

- Strengthening the ties of brotherhood which link the member states and their people to one another.
- Achieving progress and prosperity of their societies and defending their rights.
- Contributing to the preservation of peace based on justice and equity.
- Pursuing a common policy indifferent domain.
- Working gradually towards achieving free movement of persons and transfer of service goods and capital among them [73].

CURRENT STATE OF POLITICAL AND ECONOMIC SITUATIONS IN EACH OF THE REGIONAL ECONOMIC COMMUNITIES

Generally, there have been changes and issues to the regional economic communities

due to time, perception and unforeseen realities over the few years to the study under consideration.

1. Community of Sahel-Saharan States (CEN=SAD).

There had occurred rural terrorism across the region that is, destabilization which threaten the local security governance Guinea, Mali and Burkina Faso are now being run by the military juntas through coup d'etat in recent times, overthrown their governments as well as suspended all democratic system and institutional.

Organized crimes in large scale have deeping economic instability and crisis with manifest displayed of abject poverty across member states of the region. Erosion, pastoralism and deforestation in the increase. As such, little has been achieved politically and economically for the region.

2. The Common Market for Eastern And Southern African (COMESA).

- **Economics:** it has been able to harmonized monetary, banking and financial policies in the region while improved the management of transport, the reduction in tariffs among member states and trade facilitation.

- **Political:** fragile conditions with government variations. Making progress but not steady enough.

3. East Africa Community (EAC).

Political: political elites in the region are greatly cooperating resulting into two areas: the rent – oriented coalition where both wanted greater wealth but through different methods to maintain administration and physical hindrances to trade for continuing collecting rents on one hand and while the other wants to improve trade by increasing export [76]. Making in road into economic and political headway, but still little enough.

4. Economic Community of Central African States.

Political instability to peace and security as states descend into failed and anarchic level due to civil wars, crimes and governance failure etc. no progressive headway in both economic and political perspectives achieved.

5. Economic Community of West African States.

Countries in the region have been traumatized by the upsurge of military takeover of governance.

Mali, Guinea and Burkina Faso have experienced military coup over the last one year.

Corruption has been widespread as states are fragile based on internal security challenges and inraction by both political and terrorism (insurgency) and related crimes. Human and arms trafficking are common place.

Economy: inflation and devaluation of currencies and crisis of development. It has been drawn back politically but making steady economic progress.

6. Intergovernmental Authority on Development (IGAD).

(i) **Economic** recovery and massive drought and other natural disasters, farmer, ecological disasters and economic hardship. It is a donor funded dependent stats.

(ii) **Political:** Terrorism (Mozambique) on the rise, political instability, cross border crises, refugee and migration related problem associated with social, cultural and institutional issues.

7. Southern African Development Commision (SADC).

Economic: 2020 was a result of a drop in construction, transport, communication manufacturing and mining while the Gross Domestic Product (GDP) contracted by 8.2%. Economic inequality, rising debts and joblessness.

Political instability cases on the rise. Health related issues high with recent COVID-19 outbreak and its fatalities and the effects of Ebola Virus disease [19; 66].

8. Arab Magreb Union (AMU).

Political: Instability, insurgency and terrorism are factor to economic disequilibrium. Various socio political and cultural variables usually trigger the economy to the worst side of it based on the state fragility tendencies.

Economic: Most member states have suffered from economic crises as a result of civil wars in Libya, Sudan, crises in Algeria, etc. [3, p. 110]. No political headway and economic state has been precarious for the region.

Russians/Africans for robust relations have equally written on African regional economic communities which include scholars like: [24; 75; 74; 39; 64; 9, p. 8].

Essentially, external debts are crippling the economic fortunes of African states and

liberalization has not however brings improved productivity and efficiency [10, p. 2]. Nevertheless, African Union will facilitate cooperation, promote trade, greatly reduce poverty among its member states and sustain development and growth [54]. It is the contribution of regional economic integrative drive in financing infrastructures, projects management and technical skill in countries of Africa [18].

AU Dimensions:

1. Free movement of people – 0.75.
2. Social integration – 0.60.
3. Trade – 0.78.
4. Financial – 0.60.
5. Monetary – 0.60.
6. Infrastructures – 0.63.
7. Environment – 0.70.
8. Political/institution – 0.70.

Development index as shown in Figure 1. The cycle ensures the interpretability of political will and the resulting forms and stages of cooperation. As the arrows indicate the further they go in the stages of cooperation, the thicker the cooperation as from the highlight at A – D, the emphasis for infrastructures backed by political will, from D furthers on the cycle is more robust as integration has become thicker and possibly self-perpetuating. The regional integration development model for reviving African economies imperatives can be harnessed by stressing the implementation of meaningful development policies at regional and continental levels [72].

THEORETICAL FRAMEWORK

Integration theory has been adopted to navigate the study as why states choose supranationalism which challenges the foundation of realism (state sovereignty and territorial integrity). It refers to the process by which supranational institutions replace national ones, depicting the gradual shifting upward of sovereignty from state to regional or global structures. The ultimate expression of integration would be the merger of several (or many) states into a single state or ultimately into a single world government. Such a shift in sovereignty to the supranational level would probably entail some version of federalism, in which states or other political units recognize the sovereignty of a central government while retaining certain powers for themselves [22, p. 356].

Neofunctionalism was considered as a concept of political integration process whereby political actors in several distinct national settings are persuaded to shift their loyalties, expectations and political activities towards a new centre, whose institutions possess or demand jurisdiction over pre-existing nation states [25, p. 366; 43]. Consequently, the merger of the French and German steel (iron) and coal industries into a single framework considered important to European recovery and growth. Great thinkers and proponents of the integration theory include [20; 35; 43; 47, 60]. The main characteristic of the theory is that it originated in the western tradition of pluralists interest groups/politics and in the theoretical assumptions about the political impact of intensified economic interdependence based on

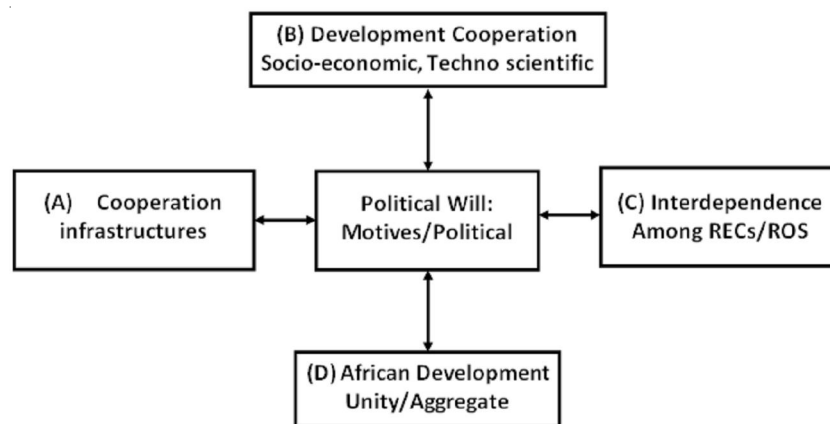

Fig. 1. A model for Regionalism – Development Nexus in Africa

Note. Source: [72].

liberal capitalist international policies and practices [36, p. 128].

The linkage and relevance of the theory to the study is to provide a framework for understanding the new impetus among regional economic communities, the African union and the collaborations for integration with coordinated regional institutional structures with particular focus on economic, monetary and political union. It amid for the integration and mobilization of the input of African RECs in the integration process of the African Union.

Methodology. The study used exploratory method conducted on eight (8) Regional Economic Communities (RECs) over the years to explain their level of integration in terms of regional economic and political union for their development and growth. The method made use of secondary source to analyse the study through the use of textbooks, journals and internet materials related to the study.

Challenges/problems associated with Regional Economic Communities in Africa:

I. Limited national and regional capacities and the lack of mechanisms/resources for effective planning, coordination, implementation, monitoring and pragmatic adjustment of programmes on the ground have been major constraint to regional economic integration [42, p. 72].

II. The existence of multiple, overlapping and often conflicting regional integration arrangements within the same region. Many African countries belong to more than one regional economic communities. Among the 55 countries, 27 are members of two regional grouping, 18 belong to three and 1 country is a member of four regional economic communities. This makes implementation difficult as it imposes a heavy burden on the limited administrative resources available in the member countries. It reflects on the desire of such states to pick and choose options suitable to them by competing regional trading arrangements [55, p. 103].

III. The economic disparity between different African countries making it difficult to engage in equal level of openness and may even cause delay in the adoption of decisions towards further integration.

IV. The failure of African regional economic communities to deliver their missions relates to

the gap between the agreement concluded their implementation [26, p. 299].

V. Infrastructure problems with roads, rails, port, air transports, energy, telecommunication and other issues are cited by the business community as constraints to economic growth and integration in Africa. It limits linkages in trade, cross border matters, etc., as a result of lack of infrastructure [2, p. 122].

VI. The protective imports substitution strategies adopted by most countries since independence resulted in a lot of regulations restricting trade like licensing, administration of foreign exchange allocation, special taxes for acquiring foreign exchange advance import deposits, making the economic context unfavorable to the development of regional economic communities in Africa [46].

VII. Internal and external factors like political instability and leadership crisis, cultural heterogeneity, low regime legitimacy, lack of coercive power, economic backwardness and structural simplicity [7, p. 259].

VIII. A related problem to multiplicity of regional economic communities is the uncertainty it creates in the minds of individuals traders as of the differences in the legal jurisprudence generated in the different RECs. The RECs have their own legal personality, legal entities which generate their own jurisprudence as multiplicity of membership subject individuals to conflicting results, created problems in the enforcement of judgment entered by tribunals that are created by the RECs [38, p. 33].

IX. Africa continues to engage at the periphery of global economy as is evident from the continent's declining share in global production and trade with the majority of sub-Saharan Africa's 55 countries being labeled small and the least developed [72].

X. The absence of a common language among the countries of the continent constitutes a linguistic complexity and endangers a multiplicity of institutions of which some are exclusive to the language group while lack of cohesion exists among the regional economic communities as African union lacks the capacity to hold sway as the continental guarantor of regional grouping with respect to the political will [6, p. 372].

XI. Political factors – the regional integration process has been bisected by political instability

in some African countries on account of civil wars, succession crisis, legitimacy issue etc which have manifested in the slow progress of RECs [69].

XII. [61, p. 5] highlighted the following as problems of RECs:

- Lack of complementary of member countries' production structures.
- Poor perception and assessment of costs and benefits associated with the process.
- Public revenue lose due to tariff reduction.
- Lack of assurance of market integration benefit to individual member countries.
- Long-term benefits against short-term losses.
- Poor design and inadequate sequencing of regional integration arrangement [61, p. 5].

Benefits of Regional Economic Communities (RECs):

• Regional economic integration in the form of customs union also increase the negotiating capacity for developing states. It serves as incentives for investment and attraction of Foreign Direct Investment (FDI), while general reforms such as stabilization, market liberalization and privatization adopted under regional arrangement have raise returns to all factors and are likely to be more than enough to increase private investment [46].

• It serves as a useful economic purpose beyond the direct gains from trade liberation by reducing uncertainties and improving credibility which make it easier for the private sector to plan and invest. The benefit from economic integration in terms of larger markets, greater competition and the realization of economies of scale will depend on the extent to which it involves in deeper integration [58].

• It results in lower consumer prices because of increasing allocation efficiency through production structures based on comparative advantage, the exploitation of economic of scale in the bigger domestic and international markets and the adoption of new technologies.

• African Union recognize RECs as the pillars of continental integration going by their growing and expanding importance as the building blocks of African integration. Their economic driving force gradually playing more prominent political roles in the areas of peace and security, governance and freedom of movement, goods etc. [40, p. 23].

• It has afforded RECs and member states to grow in regional economic integration at their own pace. SADC has grown greatly than ECOWAS in that range than the other RECs.

• Trade creation, trade diversion and transfers occur when external trade policy and internal free trade lead to a shift in production from high to the low cost partner state in the community [29, p. 554].

Other benefits include the following:

- Improvement of transport and communication infrastructure.
 - Collective employment and poverty reduction.
 - Security stability and conflict resolution
- Motivation for the privates sector for increase efficiency in the continent.
- Financial and macroeconomic integration high on the agenda of RECs [13, p. 13; 46].

AU Agenda 2063 Framework. AU marked the framework Agenda 2063 will concentrate on 2063, when the OAU/AU will observe its 100th anniversary since its inception as OAU in 1963. A detailed review of African developments, analysis of today's challenges and opportunities as well as national plans, regional and continental frameworks and technical studies were carried out in preparation for Agenda 2020, with the use of publications and research materials from institutions and organizations. The structural transformation plan and a common strategy framework for integrated growth and sustainable development that can be achieved for continental integration.

The Vision for 2063. As practical as all of the possible motivating elements for the continuing existence of the continent may be, around seven (7) probable motivation factors evolved as a consequence of their interests, as a consequence of which they wish (Fig. 2):

1. A progressive Africa to guarantee social security and protection through coordinated growth and development to eradicate poverty differences in income and opportunities, generate employment, highlight the problem of fast urbanization. Increase young women's quality of life and experience Africa's rich natural resources [5, p. 8].

2. To align PAN Africanism's political views with the goal of rapid development integration, in the areas of development, free movement of

people, accelerated free trade, and links in the areas of rail, aviation, maritime and frontier border [5, p. 9].

3. Improving good governance, enshrining human rights in land governance and promising imaginative development leading institutions.

4. Africa will develop with a desire for peace, accountability and stability for robust financial advances [5, p. 10].

5. Africa with a strong commitment to be unified and able to promote the continent on international issues in the field of growth and transforming strategies in order to fund non-programmes in global affairs, and to reduce its reliance on assistance in the developed world [5, p. 12].

6. Eradicating any prejudice and violent acts of discrimination against girls and women, and giving them with security and early childhood development.

7. A continent with a tremendous cultural identity, traditions, ethics, value system to explore vast possibilities for upgrading progress and transformation [5, p. 11].

The changing dimensions:

1. It stated the foundations on which Agenda 2063 is built, as well as the great zeal towards the goals, priority areas, targets and indication strategies. It features in presented three formats at national, regional and continental levels. It envisaged should what must be done to

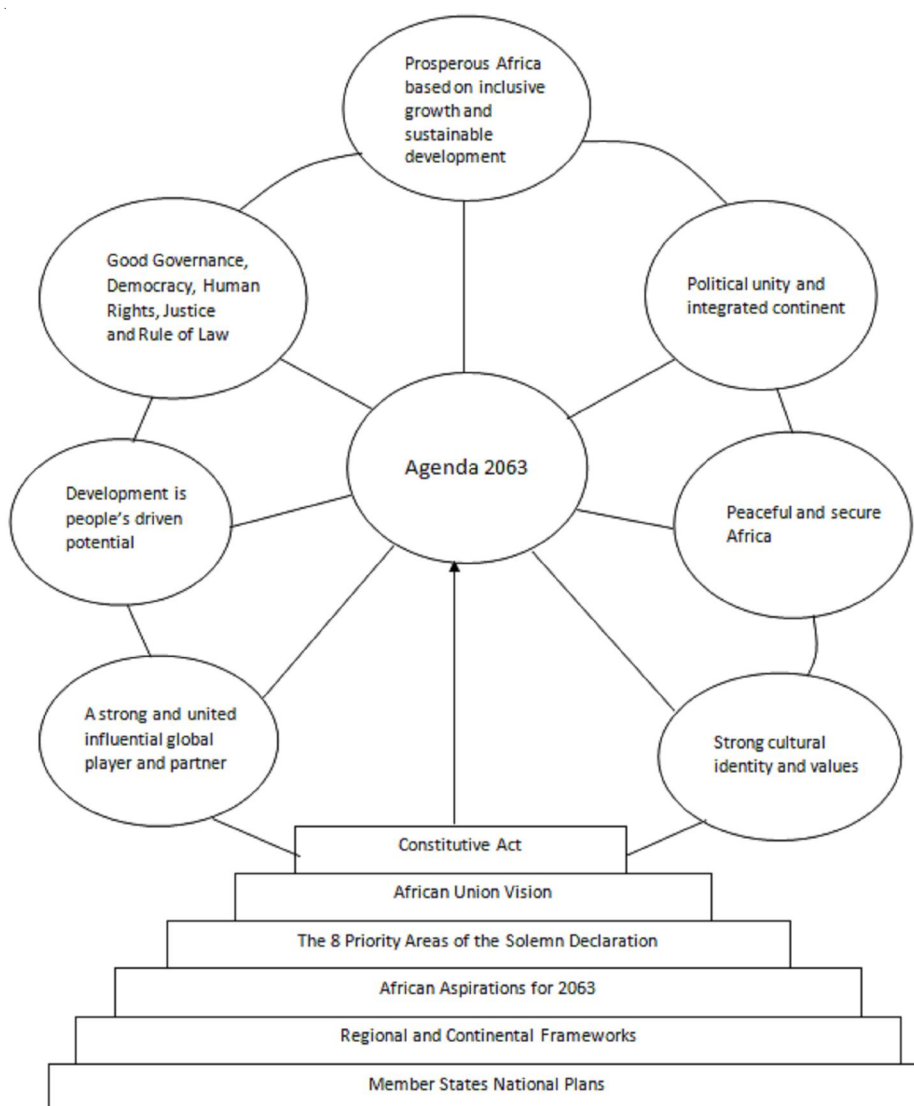

Fig. 2. Schematic Presentation of the Foundation of Agenda 2063, the Aspirations and the Goals
 Note. Source: AU Agenda 2063, 2015:12.

actualise the vision for 2063. This included the following:

- (a) Conceptual approach:
 - i. Affirmation of Africa's differences.
 - ii. Erecting upon existing programmes.
 - (b) Foundation of Agenda 2063.
 - (c) Goals, priority areas, targets and indication strategies.
 - (d) Agenda 2063's flagship programmes:
 - i. The co-ordinated high-speed train network.
 - ii. A pan-African E-university.
 - iii. Creation of a commodities strategy.
 - iv. Creation of an annual African forum.
 - v. Speeding-up the establishment of the Continental Free Trade Area by 2017 (Now in place for proper implementation after 54 states in Africa have signed the agreement)
 - vi. The African passport and free movement of people.
 - vii. Eliminating the guns by 2020.
 - viii. Execution of the Grand Inga Dam Project, aimed at boosting Africa's production of energy.
 - ix. The pan-African E-Network designed to boost services.
 - x. Outer space.
 - xi. A single African airspace.
 - xii. Continental financial institutions [5, p. 99].
2. To actualise Agenda 2063 certain considerations are critical, namely: implementation, monitoring and review, principles and responsibilities, financing partnerships, capacities for execution and information outreach. In greater detail, these considerations involve the following:
- (a) Execution, monitoring and review arrangement:
 - i. Objectives and principles.
 - ii. Subsidiarity.
 - iii. Accountability and transparency.
 - iv. Participation/inclusiveness and integration.
 - v. Differences.
 - vi. Leveraging existing institutions and systems.
 - (b) Financing Agenda 2063:
 - i. Agenda 2063 financing needs.
 - ii. Method for financing Agenda 2063.
 - iii. Financing and domestic resource mobilization and intermediation strategy.
 - iv. Access to finance.

v. Implementation of Agenda 2063 financing and domestic resource management (DRM) strategy.

(c) Partnership for Agenda 2063:

i. Preparing a comprehensive AU policy framework and articulating a partnership strategy for all high-potential partners around two to three core areas of interventions.

ii. Maximizing Africa's potential of all the five major strategic partnerships.

iii. Deepening transformational benefits of the partnerships.

(d) Capacity development for Agenda 2063:

i. The need for holistic and effective capacities.

ii. Types of capacity and needs of Agenda 2063.

iii. Key stakeholders of Agenda 2063 and capacity needs.

(e) Communication strategy for Agenda 2063 [5, p. 108].

African Continental Free Trade Area (AfCFTA). In June 2015, the Tripartite Free Trade Area (TFTA) agreement in Egypt was the first significant sign of Africa adopting regional economic integration seriously. The pact featured 26 nations with a population of 720 million and US\$1.3 trillion in GDP [34]. Over the last few of years, African heads of Government want to see a single and united African market without any trade restrictions. They envisioned a common market modeled on the united European market of the EU. The African leaders ultimately resolved, in January 2012, during the 18th regular meeting of the AU heads of State and Government, to establish a Continental Free Trade Area (CFTA) after a series of fruitless initiatives due to varied economic and political concerns. It is an economic alliance aimed at promoting strong trade connections between Member States [49]. The AfCFTA aims to expand commerce inside Africa, which is believed to be just 10%. It seeks to run a single product and services market just as the EU, with a projected population of more than 1,2 billion and a combination of 55 nations, has the potential to become, depending on the number of nations engaged, the world's biggest regional economic bloc. The Free Trade Area has been the world's largest since the creation of the World Trade Organization (WTO) in 1995.

Abati (2018) noted that, the African continental Free Trade Agreement is perhaps the most important and paradigm-shifting event since the founding of the Organization of African Unity (OAU), which eventually became the African Union (AU) in 2002. Additionally, it is likely the largest trade deal since the founding of the World Trade Organization (WTO), and a tangible, verifiable completion of the African Renaissance and Afro-optimism. This vision of a changed Africa culminated in the establishment of policy initiatives and bodies such as NEPAD, APRM, and the New Africa Initiative (NAI), among others. Much of this may have been influenced by similar developments in the West, for example, the EU. It is part of a broader effort to strengthen Africa's capability to compete, integrate, cooperate, and progress in the future. The AfCFTA is one of the fruits of that development, and it is perhaps the most significant crop [1].

AfCFTA's Working Structure. The AfCFTA Agreement was implemented by the AU on March 21, 2018 (see: Fig. 3). Article 3 of the Constituent Act of the AU ensuring the political and socio-economic unification of the African continent was grounded in the Agreement. On May 30, 2019, the AfCFTA came into force. The agreement represented a move for the AU to bring the continental integration of people, capital, goods and services to free movement with a view to economic integration and the promotion of agricultural development, food security, industrialisation and the structural economic transformation in the African continent [23, p. 86]. It now has three protocols: Trade and Goods Protocol; Trade in Services Protocol; and Dispute Resolution Protocol. These treaties provide for measures relating to tariff reductions, customs cooperation, administrative aid for reciprocal purposes, the removal of technical trade obstacles, for example, compelling signatory countries. 54 of the 55 AU Member States have signed the agreement since March 2018. [8]. The primary mechanisms governing the free trade agreement's operational phase include: rules of origin cooperation; the surveillance and removal of non-tariff barriers; digital payment systems; and a dashboard on trade observatory. These steps are vital if trade connectivity and efficiency are to be improved and the advantages for the Member States will ultimately expand. Ghana was chosen

as host for the headquarters/secretariat where more work to execute the agreement would be done [71]. The AfCFTA is historically fast-track, with the AU legislative instruments in place likely to take effect more rapidly than the norm of five years. This would allow nations to enjoy pooling and increased sovereignty sooner. In accordance with Agenda 2063 [44], the historic agreement will provide all Africans a dignified life, while the laws of origin allow commodities to move duty-free inside the FTA [72].

AfCFTA Institutions. The functions of AfCFTA institutions include political oversight and policy direction as well as technical guidance and assistance.

i. The AU Assembly is the top AfCFTA decision-making body with a responsibility to offer supervision and strategic direction, including an action plan to stimulate intra-African trade (BIAT). It can adopt the interpretation of the agreement with the exclusive authority accorded it by the Council of Ministers, and taking decisions is by consensus and on a simple majority of states that are parties to it on substantive cases [5].

ii. The Council of Ministers.

The Agreement should be effectively implemented and implemented, and all essential measures must be undertaken to promote AfCFTA goals. The Assembly reports to the AU Executive Board.

iii. The Committee of Senior Trade Officials.

It is composed of a permanent or main secretariat for implementing the Council of Ministers decisions by each nation. It may set up working groups to carry out specified tasks. It may regulate, provide instructions and suggestions [70].

iv. The Secretariat.

It is to be established by the AU Assembly which will decide its nature and approve its structure. It is a functional body and an independent legal personality with autonomy within the AU. It gets its funds from the overall annual budgets of the AU, and its headquarters is in Accra, Ghana. Its roles and responsibilities will be determined by the Council of Ministers of Trade. The African Trade Observatory (ATO) will offer trustworthy and timely information on trade statistics, regional value chain opportunities, market conditions and regulatory compliance, registered exporters and importers, and permitted economic players [70].

Objectives of the African Continental Free Trade Area:

- Establish a continental internal market for products and services that will accelerate the creation of the Continental Customs Union via free mobility of businesses, professional and investment.

- Expand intra-African commerce via improved harmonization and coordination in RECs and throughout Africa of trade, liberalization and facilitation.

- Find solutions and speed up integration procedures to the issues of various and overlapping memberships.

- Improve capital and business competitiveness through explore options for large-scale economies of production, continental market access and improved resource relocation [15].

CONCLUSION

The study has been able to trace the evolution of African integration process and its emergent regional economic communities. (RECs), their objectives and mandates towards the continent. The study equally x-rayed problems confronting their growth and expansion, while noted their benefits to the continent member states and

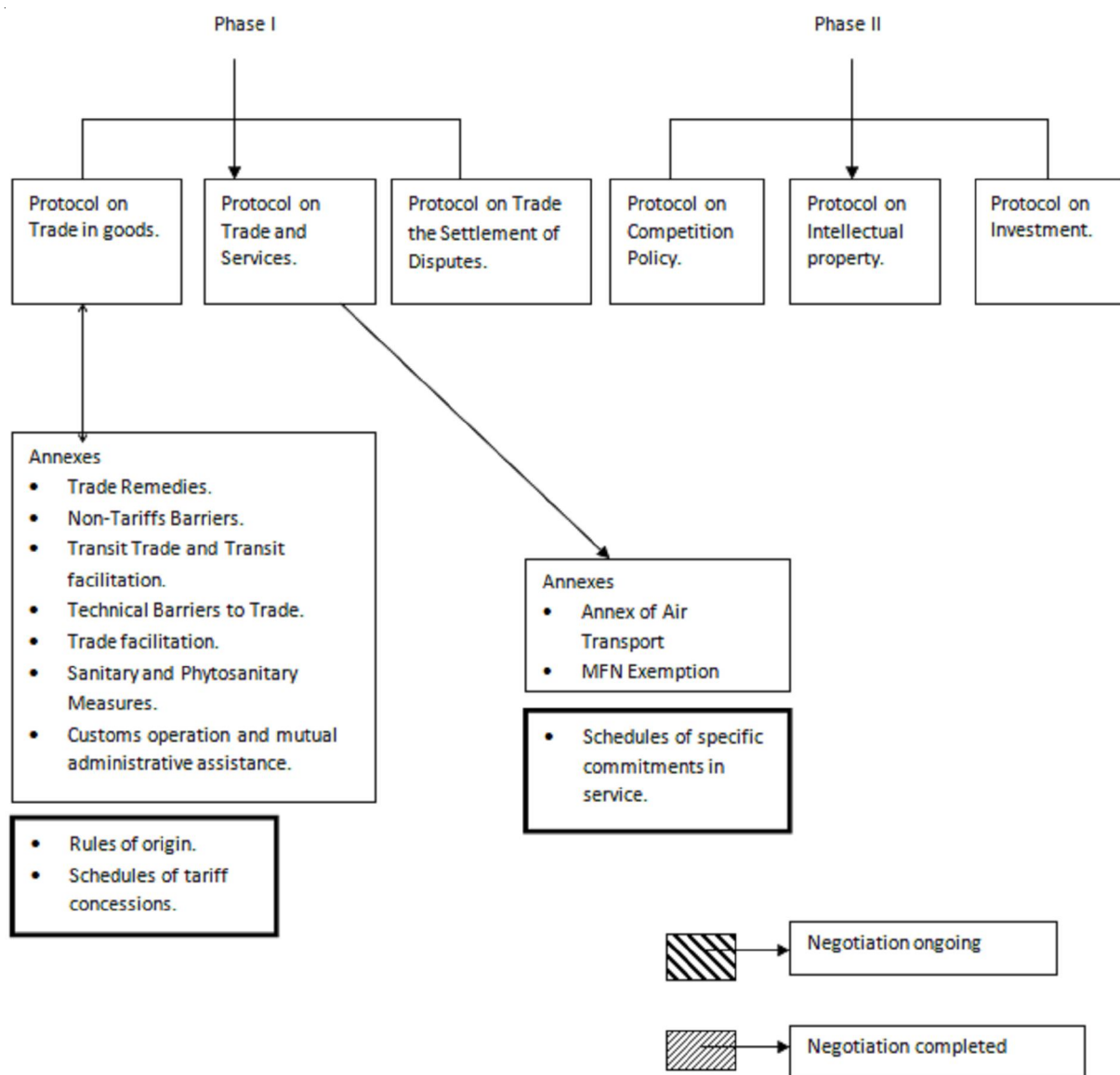

Fig. 3. Agreement Establishing AfCFTA

Note. Source: [65, p. 3].

Africans as well, future prospects for RECs were noted with the implementation of the African Continental Free Trade Agreement (AfCFTA). The actualization of the objectives of the African Union with regional economic communities towards economic and monetary integration have benefited the continent enormously since the creation of economic groupings in their various sectors. These collaboration and cooperation with their associated programmes have taken a central aspect to promote economic growth, sustainable development and improving the bargaining power of Africa in the global politics for optimal recognition through a strong political and economic integration platforms.

PROSPECTS/RECOMMENDATIONS

- The regionalization of economic activities will enable national economies to build capacities in all critical areas from the absorption and generation of new technology for production and marketing as a springboard for more meaningful participation in the world economy.

- While the foundation for regional economic cooperation and integration in Africa has been well laid through the establishment of the African Economic Community (AEC) and Regional Economic Communities (RECs) should continue to build their capacities, harmonize and coordinate their institutions, improve performance and avoid wasteful duplication of efforts. This will include the harmonization of national reconstruction programme of the member states with those of the RECs in such a way that one can complement the other.

- External aid is incentive to African states to signal their supports for the programmes and policies of regional economic integration.

- Rationalizing Africa's many different regional economic communities/institutions to reduce overlap and inefficiency [33].

- Improved regional economic communities coordination and commitment of donors to such policies which will equally breeds success for the creation of a stable monetary union [12, p. 8].

- With the collaboration and integrative efforts of RECs in Africa, the African Union is expected to accelerate its project of Agenda 2063 for the development vision which will contribute to the achievement of United Nations 2030

sustainable development goals and the actualization of African Continental Free Trade Area Agreement (AfCFTA) through regional economic interventions and cooperation [56].

- The idea of common security is evolved from the acknowledgment that the new technology where common problems transcend national boundaries and countries could not protect their people through unilateral military ways. They have and need to share intelligence information and strategies in joint interest, therefore organize/input their security policies in cooperation/collaboration with one another for collective safety [21, p. 64].

REFERENCES

1. Abati R. *The Kigali AU Summit: Nigeria's Diplomatic Blunder. The Cable*. URL: <https://www.bellanjia.com/2018/03/reuben-abati-kigali-au-summit-nigerias-diplomatic-ng/kigali-all-submit...> 2018 (accessed 5 May 2019).
2. Abuka C. *Infrastructure, Regional Integration and Growth in Africa: The National, Regional and International Challenges*. The Hague, FONDA, 2005, pp. 122-128.
3. Addis A., Zhu Z. The Political Situation, Trends and Geopolitical Implications of Sub-Saharan and North African Countries: Comparative Studies. *Open Journal of Political Science*, 2018, pp. 108-127.
4. Aalex A. *Can Africa's Regional Economic Communities Produce a Continental Market?* URL: <https://www.aalex.com/can-africas-regional-economic-communities-produce-a-continental-market-part-1/> (accessed 2 February 2022).
5. *African Union Integration Report: The Status of Regional Integration in Africa, Advancing Intra African Trade for Post Covid Recovery*, 2020, pp. 1-117.
6. Agubuzu L.O.C. *Nigeria, the African Union and the Prospects of Continental Union and Policy: Issues, Challenges and Prospects*. Lagos, Nigerian Institute of International Affairs, 2010. 13 p.
7. Ake C. Explaining Political Instability in New States. *Journal of Modern African Studies*, 1973, vol. 2, pp. 259-347.
8. Andercen J.P *Nigeria: President Signs the Agreement Establishing the African Continental Free Trade Area*. URL: <https://www.mondaq.com/Nigeria/x/826642> (accessed 18 August 2019).
9. Arkhangelskaya A., Shubin V. *Global Powers and Africa Programme: Russia's Africa Policy*. Johannesburg, South African Institute of International Affairs, 2013. 27 p. (Occasional paper, 157).

10. Asongu S.A., Nnanna J., Tchamyu V.S. The Comparative African Regional Economics of Globalization in Financial Allocation Efficiency: The Pre-Crisis Era Revisited. *Finac Innovation*, 6 (3). DOI: <https://doi.org/10.1186/540854-019-0116-9> (accessed 2 February 2022).
11. Aworawo F. Regional Integration and Development in Africa: Between the Present Realities and Overcoming Future Challenges. *African Journal of Governance and Development*, 2015, vol. 4, no. 2, pp. 5-16.
12. Bash D.C. The Revival of Regional Integration in Africa. Asiwaju A.I., Bash D.C., eds. *Transfrontier Regionalism: The Revival of Regional Integration in Africa*. Ibadan, Open Edition, IFRA-Nigeria, 1999. 82 p.
13. Bretton P., Hofmann B. Cautions Optimism for Regional Integration in Sub-Saharan Africa. *Great Insights*, 2016, vol. 5, no. 4, pp. 1-15.
14. Brunei C. *Magreeb Regional Integration*. URL: <https://www.researchgate.net/publication/magreeb-regional-integration/> (accessed 4 June 2019).
15. Cazares J. *Rules of Origin, Key to Success of African Continental Free Trade Area*. URL: unctad.org/news/rules-origin-key-success-african-continental-free-trade-area/ (accessed 20 August 2019).
16. Chirisa F.M., Mumba A., Dorwai S.O. *A Review of the Evolution and Trajectory of the African Union as an Instrument of Regional Integration*. URL: <https://www.springerplus.com/content/3/1/101> (accessed 25 May 2014).
17. *COMESA Treaty. The Role of COMESA in Advancing Africa's Sustainable Development Agenda*. URL: www.trade.go.ke/comesa-treaty-the-role-of-comesain-advancing-africa's-sustainable-developmentagenda/ (accessed 2 June 2019).
18. Daniel D.A., Sama M.C. *Regional Integration and Infrastructural Development Challenges and Opportunities for Cote d'Ivoire*. URL: <https://journals.sagepub.com/doi/abs/10.1177/0974930620961478> (accessed 2 February 2022).
19. Demuyneck M., Weijenbergh H. *The Upcoming SADC Intervention: A New Way Ahead to Combat Terrorism in Mozambique*. URL: <https://icct.nl/publication/the-upcoming-sadc-intervention-a-new-way-ahead-to-combat-terrorism-in-mozambique/> (accessed 2 February 2022).
20. Deutsch K. *Problems of World Modeling: Political and Social Implications*. Texas, Harper Collins publisher, 1979. 423 p.
21. Dieter H., Lamb G., Melber H., *Prospects for Regional Co-Operation in Southern Africa in Discussion Paper. Regionalism and Regional Integration in Africa: A Debate of Current Aspects and Issue*. Uppsala, Sweden University Printers, 2001. 74 p.
22. Goldstein J.S., Pevehouse J.C. *International Relations*. Boston, Pearson Longman, 2012. 572 p.
23. Gor S.O. The Africa Regional Integration Index: A Selective Audit, Trade. *Development Review*, 2017, vol. 9, no. 1-2, pp. 86-98.
24. Gottschalik K. African Peacekeeping and African Integration: Current Challenges. Vasiliev A.M., Dyterey D.S., Shaw T.M *Africa and the Formation of the New System of International Relations: Rethinking Decolonization and Foreign Policy Concepts*. Switzerland, Springer Nature, 2021, pp. 678-686.
25. Haas E. International Integration: The European and the Universal Process. *International Organization*, vol. 15, no. 3, pp. 366-392.
26. Hailu M.B. Regional Economic Integration in Africa: Challenges and Process. *MIZAN Law Review*, 2014, vol. 8, no. 2, pp. 299-332.
27. Harsh E. *Making African Integration a Reality Africa Renewal*. URL: <https://www.un.org/africarenewal/magazine/september.2002/making-african-integration-a-reality/> (accessed 13 June 2019).
28. Hartzenberg T. Regional Integration in Africa. *World Trade Organization – Economic Research and Statistics Division. Staff Working Paper ERSD*, 2011, pp. 1-27.
29. Hezekman B., Aaditya M., Philip E. Development, Trade and the World Trade Organisation. *The World Bank*, 2002, pp. 1-672.
30. *International Democracy Watch (IDW) Economic Community of Central African states (ECCA)*. URL: www.internationaldemocracywatch.org/index.php/economic-community-of-central-african-states/ (accessed 2 May 2019).
31. *International Food and Agricultural Trade Policy Council (IPC) Economic Partnership Agreement and African Regional Integration: Have Negotiations Helped or Hindered Regional Integration?* URL: www.gmfus.org/publication/economics-partnership-agreement-and-african-regional-integration/ (accessed 4 June 2019).
32. Jobodwana Z.N. Political and Economic integration in the SADC: Reforming the Energy Sector Regulatory System. *Journal of Law, Society and Development*, 2014, vol. 1, no. 1, pp. 1-2.
33. Joshua S., Olanrewaju F. The AU's Progress and Achievements in the Realm of Peace and Security, *India Quarterly*, 2017, vol. 73, no. 4 pp. 454-471.
34. Juma C., Mangeni F. *African Regional Economic Integration: The Emergence, Evolution and Impact of Institutional Innovation*. URL: <https://www.hks.harvard.edu/publications/african-regional-economic-integration-emergence-evolution-impact-of-institutional-innovation/> (accessed 17 August 2019).
35. Kaplan M. *A System and Process in International Politics*. New York, John Wiley & Sons 1957. 283 p.

36. Kent R.C., Nielsson G.P. *The Study and Teaching of International Relations*. New York, Nichols Publishing Company, 1980. 358 p.
37. Khadiagula G.M. *Institution Building for African Regionalism*. S. 1., Asian Development Bank, 2011. 44 p. (Asian Development Bank Working Paper Series on Regional Economic integration, vol. 85).
38. Kiplagat P.K. Jurisdictional Uncertainties and Integration Processes in Africa: The Need for Harmony. *Tulans Journal of International & Comparative Law*, 1995, vol. 4, no. 1, pp. 33-56.
39. Kortunov A. *We Should Exempt Africa from the UK-Russia Geopolitical Confrontation*. URL: <https://rusi.org/explore-our-research/publications/commentary/we-should-exempt-africa-from-uk-russia-geopolitical-confrontation/> (accessed 2 February 2022).
40. Laporte G., Mackie S., eds. *Building the AU: An Assessment of Past Progress and Future Prospect for the African Union's Institutional Architecture*. Maastricht, ECDPM, 2010. 117 p. (ECDPM Policy and Management Report 18).
41. Madyo M.R. *The Importance of Regional Economic Integration in Africa*. MA Unpublished Thesis. 2008. 85 p.
42. Maruping M. *Africa in the World Economy: The National Regional and International Challenges*. The Haque, FONDAD, 2005. 245 p.
43. Mitranly D. *The Progress of International Government*. London, Allen & Union, 1933. 176 p.
44. Muchanga A. *Creating One Market Under the African Free Trade Area: Progress and Challenges*. *African in Focus*. URL: <https://www.brookings.edu/blog/african-in-focus/2019/01/16/creating-one-market-under-the-african-free-trade-area-progress-and-challenges/> (accessed 18 August 2019).
45. Mulugeta K. *The Case of IGAD: The Regional and the International Organization in Resolving the Somali Conflict*. Addis Ababa, Friedrich-shifting Foundation, 2009. 64 p.
46. Mwashha O.N. *The Benefits of Regional Economic Integration for Developing Countries in Africa: A Case of East African Community (EAC)*. URL: <https://www.semanticscholar.org/paper/The-Benefits-of-Regional-Economic-Integration-for-%3A-Mwashha/18beea4e9968371264a4a0b3a577d657073bde88> (accessed 25 May 2019).
47. Nye J. Comparative Regional Integration: Concepts and Measurement. *International Organization*, 1968, vol. 22, no. 44, pp. 885-880.
48. Nzewi O. *Africa's Regional Integration: A Reflection on Grand Theory*. URL: <https://www.researchgate.net/publication/330360403-africa's-regional-integration-a-reflection-on-grand-theory/> (accessed 12 October 2019).
49. Ogundipe S. *AU Summit Opens with Focus on Reducing Armed Conflict*. URL: <https://www.premiumtimesng.com/foreign/africa/376034-au-summit-opens-with-focus-on-reducing-armed-conflict/> (accessed 3 February 2020).
50. Ogunnowo S.E. *Africa's Integration Process: External Influences in Africa's Integration Process*. Lagos, Nigerian Institute of International Affairs, 2018. 16 p.
51. Ogwezy M. Appraisal for the Legal History of Sub-Regional Economic Communities in Africa. *IMO Journal of Adekunle Ajasin University, Akungba-Akoko*, 2015, vol. 9, no. 1, pp. 1-19.
52. Ojeme V. *Heads of State of the Economic Community of West African States (ECOWAS). Will Make a Final Decision on the Operational Take-Off of a Single Currency Soon*. URL: <https://www.vanguardings.com/heads-of-state-of-the-economic-community-of-west-african-states/will-make-a-final-decision-on-the-operational-take-off-of-a-single-currency-soon/> (accessed 3 June 2019).
53. Okoro A.S., Ujunwa A., Umar F.S., Ukemenam A. Does Regional Trade Promote Economic Growth? Evidence from Economic Community of West African States (ECOWAS). *Journal of Economics and Development*, vol. 22, no. 1, pp. 131-147.
54. Okunade S. *African Moves Towards Intracontinental Free Movement for Its Booming Population*. URL: <https://www.migrationpolicy.org/article/africa-intracontinental-free-movement-for-its-booming-population/> (accessed 2 February 2022).
55. Olarreaga M., Rocha M. Multilateralism and Regionalism: Trade Opportunities for Sub-Saharan Africa. *African Spectrum*, 2003, vol. 38, no. 1, pp. 99-109.
56. Olawoyin O. *Explainer: 10 Potential Benefits of AfCFTA*. URL: <https://premiumtimesng.com/business/business-interviews/340239-explainer-10-potentials-benefits-of-afcfta.html/> (accessed 18 August 2019).
57. Olu-Adeyemi L., Ayodele B. The Challenges of Regional Integration for Development in Africa: Problems and Prospects. *Journal of Social Sciences*, 2017, vol. 15, no. 3, pp. 213-218.
58. Park I., Park S. *Reform Creating Regional Trade Agreement and Foreign Direct Integration: Application for East Asia*. 2007. 36 p. (Working Paper Series 2007-01).
59. Qobo M. *The Challenges of Regional Integration in Africa in the Context of Globalisation and the Prospect for a United State of Africa*. S. 1., Institute for Security Studies, 2007. 16 p.
60. Ritzer G. Sociological Metatheory: A Defense of a Subfield by a Delineation of Its Parameters. *Sociological Theory*, 1988, vol. 6, no. 2, pp. 187-200.
61. Sako S. *Challenges Facing Africa's Regional Economic Communities in Capacity Building*. Harare, The African Capacity Building Foundation, 2006. 37 p.

62. Sesay A., Akonai R.I. Where are the Leaders of the Regional Grouping? The All Regional Economic Communities, RECs and the Maintenance of Regional Security. Eze O.C., Aningbo C.A., Dokubo C.O. *Nigeria Security Interest in Africa*. Lagos, Nigerian Institute of International Affairs, 2010, pp. 33-62.
63. Sesay A., Omotosho M. The Politics of Regional Integration in West Africa. *West Africa Civil Society Institute*, 2011, vol. 2, no. 2, pp. 1-39.
64. Sidorov V.A. *The Role of South Africa in Africa's Economy*. URL: <https://asaf-today.ru/s0321-50750000616-3-1> (accessed 2 February 2022).
65. Signe L., Van Der ven C. *Keys to Success for the AfCFTA Negotiations for Africa's Growth Initiative Bookings Institutions*. URL: <https://www.brookings.edu/research/keys-for-the-afcfta-negotiations-for-africas-growth/> (accessed 19 August 2019).
66. Soko M. *The Political Economy of Regional Integration in Southern Africa*. URL: <https://www.institutdelors.eu/uploads/2020/08/the-political-economy-of-regional-integration-in-southern-africa/> (accessed 2 February 2022).
67. *Southern African Development Community. Towards a Common Future*. URL: <https://www.sadaint/about-sadc-southern-african-development-community-towards-a-common-future/> (accessed 4 June 2019).
68. Springer S.O. Sub-Regionalism Within the Africa Union: Does It Enhance Regional Integration? *International Journal of Africa Development*, 2016, vol. 4, no. 1, pp. 41-54.
69. Togba J.G. *The Challenges of Regional Integration in Africa: The Case of ECOWAS and SADC*. URL: <https://www.tralac.org/resources/infographic-the-challenges-of-regional-integration-in-africa/> (accessed 12 November 2020).
70. Tralac B. *The Institutions of the African Continental Free Trade Area*. URL: <https://www.tralac.org/blog/article>/the-institutions-of-the-african-continental-free-trade-area/> (accessed 29 January 2020).
71. Unab L. *Can Africa's Free Trade Agreement Transform the Continent?* URL: <https://www.trtworld.com/magazine/can-africa-free-trade-agreement-transform-the-continent/> (accessed 18 August 2019).
72. UNCTAD-UN East African Community *Regional Integration: Trade and Gender Implications*. URL: <https://unctad.org/en/publicationslibrary/dite2/unctad-un-east-african-community-regional-integration/> (accessed 3 May 2019).
73. *United Nations Economic Commission for Africa; Community of Sahel-Saharan States (CEN-SAD)*. URL: <https://www.uneca.org/oria/pages/cen-sad-community-sahel-saharan-states/> (accessed 2 June 2019).
74. Vasiliev A.M., Abramova M.N., Bondarenko O. *African Studies in Russia Works of the Institute for African Studies of the Russian Academy of Sciences. Post Colonial Africa: State and Nation-Building*. URL: <https://africanstudies.org/opportunities/russian-academic-of-sciences-institute-for-african-studies-march-1-4-2022/> (accessed 3 February 2022).
75. Vayez A. *A Changing Dynamic: The Evolution of Russia-Africa Relations*. URL: <https://republic.com.ng/august-september-2000/a-changing-dynamic/> (accessed 2 February 2022).
76. Yiga F. *Politics Interfering with Trade in East African Community*. URL: <https://m.dw.com/en/politics-interfering-with-trade-in-east-african-community/a-45448541> (accessed 29 January 2022).

Information About the Author

Mustapha Ayodele Haruna, PhD, Department of Social Sciences, Rufus Giwa Polytechnic, 08062475286 Owo, Ondo State, Nigeria, harunmustapha721@gmail.com, <https://orcid.org/0000-0003-2683-5789>

Информация об авторе

Мустафа Айоделе Харуна, доктор философии факультета социальных наук, Политехнический институт Руфуса Гивы, 08062475286 г. Ово, штат Ондо, Нигерия, harunmustapha721@gmail.com, <https://orcid.org/0000-0003-2683-5789>



DOI: <https://doi.org/10.15688/jvolsu4.2022.3.21>

UDC 332.021
LBC 65.04

Submitted: 14.03.2022
Accepted: 02.04.2022

ANTI-CRISIS POLICY OF THE SOUTHERN RUSSIAN REGIONS IN THE CONDITIONS OF THE COVID-19 PANDEMIC¹

Alla E. Kalinina

Volgograd State University, Volgograd, Russian Federation

Inna V. Mitrofanova

Federal Research Centre the Southern Scientific Centre of the Russian Academy of Sciences,
Rostov-on-Don, Russian Federation;
Volgograd State University, Volgograd, Russian Federation

Olga A. Chernova

Southern Federal University, Rostov-on-Don, Russian Federation

Abstract. Introduction. This study analyzes the anti-crisis policy of the southern Russian regions during the three waves of the pandemic, and also assesses the nature of its change as the corona crisis develops. It was important to identify how the regional anti-crisis policy determines the choice of mechanisms and tools for solving the problems of socio-economic development of regions. *Methodology and methods.* The analysis was carried out in accordance with the methodology proposed by G. Buckert, in the following areas of anti-crisis management: monitoring, training, decision-making, coordination, communication, leadership and recovery potential. The following methods were used to conduct the study: context analysis – a qualitative analysis of documents adopted by regional authorities; quantitative analysis – analysis of socio-economic indicators that reflect the reactions of the economy to decisions made by regional authorities. *Analysis.* The study showed that regardless of the strength of the impact of the corona crisis and the extent of the damage caused, the content of the policy of the regional authorities can be characterized as “following the center”, which is largely due to the desire to avoid responsibility for the consequences of decisions made. At the first stages of the development of the corona crisis, the goals of containing the spread of coronavirus and state support for the most affected sectors of the economy from the introduction of restrictive measures were the priority. Starting from the second and subsequent waves of the pandemic, the introduction of various measures related to the mass vaccination of the population has become a key area of regional policy. *Results.* The key problem of the implementation of regional policy measures is identified – inefficient information work of regional authorities, which led to information asymmetry with the increased influence of the media on the social moods of citizens. It is concluded that in order to increase the efficiency of regional policy implementation measures in order to increase the sustainability of regional development, it is important that the ongoing coordination interactions between the authorities at different levels of government have clear goals for restoring the regional economy, and restorative measures should be prioritized with the supply maintenance policy.

Key words: regional authorities, regional policy, crisis management, COVID-19, Southern Federal District, sustainable development, political decisions.

Citation. Kalinina A.E., Mitrofanova I.V., Chernova O.A. Anti-Crisis Policy of the Southern Russian Regions in the Conditions of the COVID-19 Pandemic. *Vestnik Volgogradskogo gosudarstvennogo universiteta. Seriya 4. Istoriya. Regionovedenie. Mezhdunarodnye otnosheniya* [Science Journal of Volgograd State University. History. Area Studies. International Relations], 2022, vol. 27, no. 3, pp. 296-316. (in Russian). DOI: <https://doi.org/10.15688/jvolsu4.2022.3.21>

АНТИКРИЗИСНАЯ ПОЛИТИКА ЮЖНОРОССИЙСКИХ РЕГИОНОВ В УСЛОВИЯХ ПАНДЕМИИ COVID-19 ¹

Алла Эдуардовна Калинина

Волгоградский государственный университет, г. Волгоград, Российская Федерация

Инна Васильевна Митрофанова

Федеральный исследовательский центр Южный научный центр РАН, г. Ростов-на-Дону, Российская Федерация;
Волгоградский государственный университет, г. Волгоград, Российская Федерация

Ольга Анатольевна Чернова

Южный федеральный университет, г. Ростов-на-Дону, Российская Федерация

Аннотация. *Введение.* В данном исследовании анализируется антикризисная политика южнороссийских регионов в период трех волн пандемии, а также оценивается характер ее изменения по мере развития коронакризиса. Важно было выявить, как региональная антикризисная политика определяет выбор механизмов и инструментов решения задач социально-экономического развития регионов. *Методология и методы.* Анализ проводился в соответствии с методологией, предложенной Г. Буккертом, по следующим направлениям антикризисного управления: мониторинг, обучение, принятие решений, координация, коммуникация, лидерство и восстановительный потенциал. Для проведения исследования были использованы методы: контекст-анализ – качественный анализ документов, принимаемых региональными властями; количественный анализ – анализ социально-экономических показателей, отражающих реакции экономики на решения, принимаемые региональными властями. *Анализ.* Исследование показало, что, независимо от силы воздействия коронакризиса и масштабов нанесенного ущерба, содержание политики региональных властей может быть охарактеризовано как «следование за центром», что во многом обусловлено стремлением избежать ответственности за последствия принимаемых решений. На первых стадиях развития коронакризиса в приоритете были цели сдерживания распространения коронавируса и государственная поддержка наиболее пострадавших отраслей экономики от введения ограничительных мер. Начиная со второй и последующих волн пандемии, ключевым направлением региональной политики стало введение разнообразных мер, связанных с массовой вакцинацией населения. *Результаты.* Выявлена ключевая проблема реализации мер региональной политики – неэффективная информационная работа региональных властей, что привело к информационной асимметрии с усилением влияния СМИ на социальные настроения граждан. Сделан вывод, что для увеличения эффективности мер реализации региональной политики в целях повышения устойчивости регионального развития важно, чтобы реализуемые координационные взаимодействия властей на разных уровнях управления имели четкие цели по восстановлению экономики регионов, а восстановительные меры должны быть приоритетно связаны с политикой поддержания предложения. *Вклад авторов.* А.Э. Калинина – разработка и обоснование концепции исследования, формирование его методологии, обобщение результатов исследования и формулировка выводов; И.В. Митрофанова – разработка дизайна исследования, проведение контекст-анализа документов, принимаемых региональными властями, интерпретация результатов исследования, оформление и редактирование рукописи; О.А. Чернова – сбор и систематизация данных, анализ и обобщение данных по научным источникам, проведение количественного анализа социально-экономических показателей, характеризующих реакции регионов на принимаемые региональными властями решения, работа с графическим материалом.

Ключевые слова: региональная власть, региональная политика, антикризисное управление, COVID-19, ЮФО, устойчивое развитие, политические решения.

Цитирование. Калинина А. Э., Митрофанова И. В., Чернова О. А. Антикризисная политика южнороссийских регионов в условиях пандемии COVID-19 // Вестник Волгоградского государственного университета. Серия 4, История. Регионоведение. Международные отношения. – 2022. – Т. 27, № 3. – С. 296–316. – DOI: <https://doi.org/10.15688/jvolsu4.2022.3.21>

Введение. Пандемия COVID-19 предъявила беспрецедентные вызовы государственной политике, поставив перед выбором: сохранить жизнь ценою экономического спада или поддержать экономику ценою человеческих жизней. Не прекращающийся до настоящего времени коронакризис побуждает власти задуматься о том, какие политические меры будут способствовать региону оправиться от экзогенных потрясений и сохранить устойчивость социально-экономического развития [2; 9; 20].

В России государственные меры антикризисной политики были предприняты уже на первых этапах развития пандемии. Учитывая, что региональная политика формируется в рамках конституционного принципа и что РФ – это социальное государство, данные меры были ориентированы на обеспечение адекватного уровня защиты населения, а также на поддержку наиболее пострадавших отраслей и сфер деятельности для смягчения полученного ими «первого удара». Наиболее распространенными инструментами государственной поддержки стали долговое финансирование, освобождение от налогов и содействие занятости. Несмотря на глобальный характер происходящих событий, для российских регионов была характерна асимметричная реакция на факторы пандемии. Поэтому региональным властям было разрешено расширить пакеты антикризисных мер с учетом потребностей и специфики конкретного региона [10; 11; 18].

В современных исследованиях все чаще подчеркивается роль проводимой антикризисной региональной политики в обеспечении устойчивости социально-экономического развития территории. Региональные власти могут воспринимать внешний шок как возможность превратить ситуацию в промышленное обновление и выйти на новую траекторию развития, а могут сослаться на необходимость достижения цели, служащей «старым структурам». Кроме того, траектория восстановительного роста регионов во многом определяется характером и скоростью реагирования (принятия решений) на возникающие вызовы региональных властей.

Цель данного исследования состоит в изучении антикризисной политики южнорос-

сийских регионов в период пандемии с выявлением того, какие полезные социально-экономические последствия, если таковые имеются, могут повысить региональную устойчивость к COVID-19 и кризисам такого рода в ближайшем будущем, что требует обзора поведения региональных властей, анализа того, какие решения были приняты на разных этапах развития пандемии и как на это реагировали региональные субъекты. В дополнение к этому будет предпринята попытка определить, какие именно решения региональных властей имеют положительные последствия для долгосрочного социально-экономического развития.

Методология и методы исследования. Зарубежные исследователи Х. Ху, Р. Хасинк и др. отмечают, что коронакризис следует рассматривать не только как социально-экономический кризис, но и как некий тест на способность региональных властей принимать эффективные управленческие решения для спасения человеческих жизней и поддержания социально-экономического развития территории [35; 36]. Региональные власти посредством поддерживающих и ограничивающих мер оказывают значительное воздействие на возможности повышения региональной устойчивости. Ряд исследователей отмечают, что государственное управление в этом отношении оказывает более серьезное влияние на региональную экономику, чем ее структурные пропорции, определяемые факторами предшествующего развития [30; 33]. При этом особо подчеркивается значимость государственного воздействия на ранних стадиях развития кризиса [36; 38]. По мнению авторов, и в долгосрочной перспективе устойчивость региональных экономик будет определяться тем, как власти смогут использовать свои ресурсы для достижения баланса выгод и потерь.

Понятие региональной устойчивости мы будем использовать для изучения факторов, формирующих реакцию региональных систем на предпринимаемые меры. При этом мы выходим за рамки представления способности регионов восстанавливаться от «традиционных» экономических кризисов. В данном исследовании мы рассматриваем устойчивость как способность региона мобилизовать ресурсы и механизмы не только для восста-

новления экономики (то есть возможности возврата в прежнее докризисное состояние), но и для развития способности «переориентироваться» (то есть выйти на новую траекторию развития, более приспособленную к новым условиям). Такой подход связан с тем, что в условиях коронакризиса теряются традиционные преимущества экономической устойчивости. В современных исследованиях реакций региональных экономик на шоки коронакризиса подчеркивается, что устойчивость – это способность реагировать на потрясения, адаптироваться к новым реалиям, менять старых участников, институты, ресурсы [34; 40; 49].

Учитывая, что региональным властям было дано право самостоятельно определять политику реагирования на коронакризис, проанализируем, были ли различия в предпринимаемых региональными властями антикризисных мерах, а также исследуем реакции регионов на данные меры.

Сосредоточимся на 8 регионах ЮФО, анализируя региональную политику через призму 7 аспектов антикризисного управления, выделяемых Г. Бруккертом: 1) мониторинг, 2) обучение, 3) принятие решений, 4) координация, 5) коммуникация, 6) лидерство, 7) восстановительный потенциал [32].

Выбор методологии Г. Бруккерта обусловлен следующим. Традиционные подходы анализа эффективности государственной политики базируются на результативном подходе и подразумевают оценку уровня достижения запланированных конкретных количественных показателей эффективности. Такой подход не может быть применен для оценки антикризисной политики, основные цели которой выражаются не в повышении эффективности деятельности, а в минимизации отрицательных последствий кризиса в условиях жестких временных ограничений. В существующих подходах к анализу антикризисной государственной политики также преобладает результативный подход. При этом фокус исследований, как правило, направлен на оценку эффективности использования отдельных инструментов государственной политики (налоговых, таможенно-тарифных, финансово-кредитных и пр.) в достижении определенных конечных и промежуточных результатов. Эффективность самого процесса

принятия решений, а также выявление факторов, определяющих выбор тех или иных решений, остаются вне сферы внимания. Г. Бруккерт использует менеджерский подход к оценке государственной антикризисной политики, рассматривая все аспекты процесса управления, начиная со сбора информации для принятия решений и заканчивая оценкой их результативности с точки зрения формирования восстановительного потенциала территории. Кроме того, он уделяет значительное внимание роли связующих процессов и институциональных механизмов в управлении кризисом. Поэтому для получения представления о том, как передача права принятия антикризисных мер на региональный уровень проявляется в различиях содержания антикризисной политики и какие факторы определяют данные различия, мы используем методологию Г. Бруккерта, которая в большей степени отвечает поставленным целям и задачам исследования.

Вначале дадим обзор развития пандемии в выбранных регионах. Затем мы проанализируем действия региональных властей на различных этапах ее развития через призму семи аспектов, далее обсудим общее и различия в региональных политиках и сделаем выводы о том, как изменялось содержание региональной политики по мере развития пандемии, а также насколько эффективны были принимаемые решения с точки зрения реакции региональных экономик.

Для проведения исследования будем использовать: контекст-анализ – качественный анализ документов, принимаемых региональными властями; количественный анализ – анализ социально-экономических показателей, отражающих реакции экономики регионов на решения, принимаемые региональными властями.

Результаты. Общие тенденции развития коронакризиса в южнороссийских регионах и политические ответы федеральных властей. 11 марта 2020 г. Всемирная организация здравоохранения определила COVID-19 как пандемию. В России официальной датой начала пандемии принято считать 12 марта 2020 г., когда были зафиксированы первые заболевшие. По состоянию на 1 января 2022 г. общее количество заболевших в ЮФО составляло 927 506 чел., а число умерших – 35 672 человек.

Коронавирус распространился по всей территории России с разной силой проявления в ее регионах. На рисунке 1 отражена динамика распространения коронавирусной инфекции в регионах Южного федерального округа (далее – ЮФО).

Несмотря на существенные межрегиональные различия в показателях заболеваемости, очевидным фактом является формирование выраженных 3 волн распространения пандемии, каждая из которых отличается большей продолжительностью и силой воздействия. При этом в ЮФО самые высокие показатели заражения и смертности в расчете на 100 тыс. населения в Севастополе и Республике Калмыкия, а самые низкие – в Краснодарском крае (см. рис. 2).

Оперативный федеральный штаб по борьбе с коронавирусом был создан в конце января 2020 г. распоряжением Председателя

Правительства РФ от 29 января 2020 г. в целях координации работы и взаимодействия органов исполнительной власти, а также мониторинга текущей ситуации по коронавирусу в стране и в мире. Первые социально-экономические последствия коронакризиса в российских регионах проявились с введением федеральными властями ограничительных мер деловой и социальной активности для предотвращения распространения вируса. Указом Президента РФ с 30 марта по 3 апреля 2020 г. были установлены нерабочие дни с сохранением заработной платы, которые затем были продлены с 4 по 30 апреля 2020 года. В это же время властями был определен перечень наиболее пострадавших от пандемии отраслей, нуждающихся в государственной поддержке. К таким отраслям, в частности, были отнесены сфера услуг, гостиничный бизнес, туризм, общественное питание и ряд других.



Рис. 1. Динамика прироста новых заражений в регионах Юга России на 1-е число каждого месяца, чел.

Fig. 1. Dynamics of the growth of new infections in the regions of the South of Russia on the 1st day of each month, people

Примечание. Составлено по: [17].

На фоне введенных ограничений среди населения фиксировался ажиотажный спрос на товары первой необходимости, лекарства и продукты питания. В экономической сфере многие малые и средние предприятия прекратили свою деятельность или были вынуждены прибегнуть к увольнениям. Постоянное увеличение числа заболевших не позволяло властям снять наложенные ограничения на деловую и социальную активность.

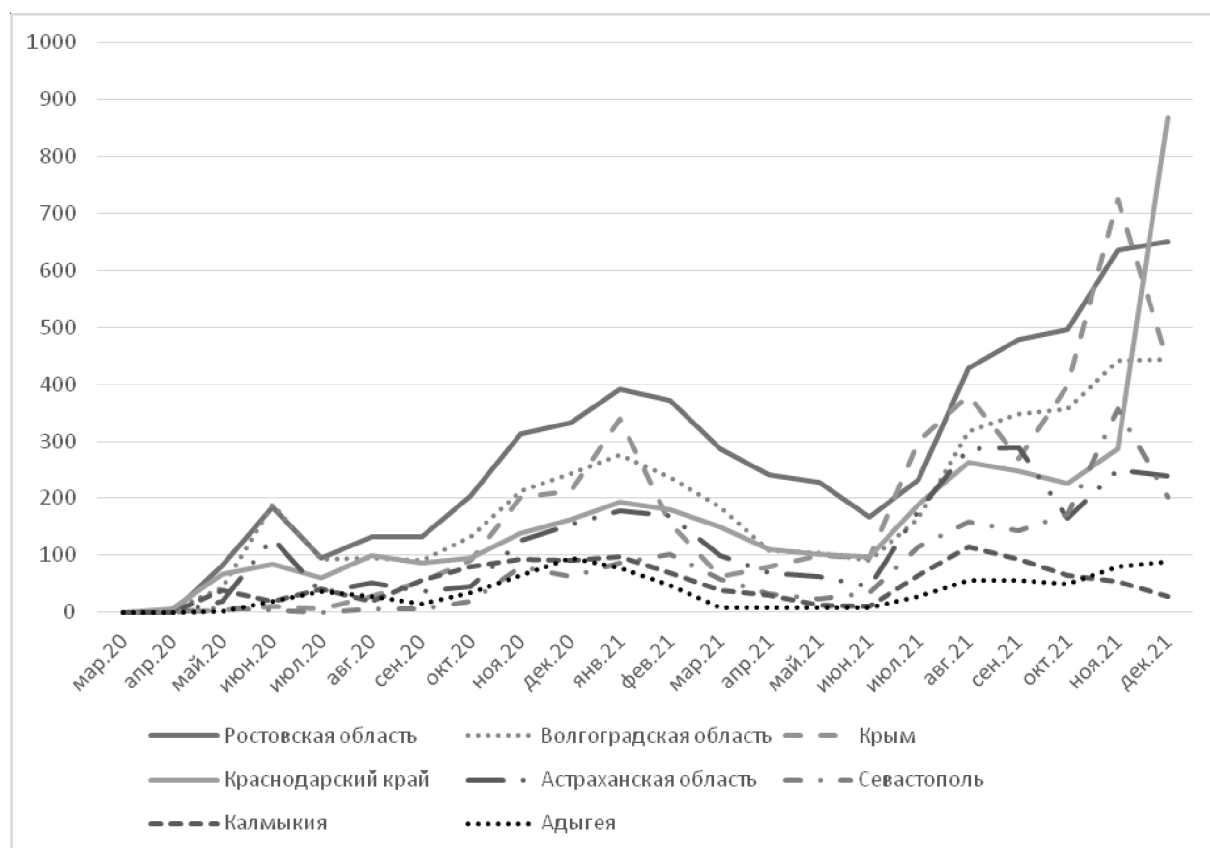
Принимая во внимание региональные различия в реагировании экономик на шоки, а также разные темпы и силу распространения коронакризиса, федеральное правительство предоставило региональным властям право в зависимости от серьезности сложившейся эпидемиологической ситуации самостоятельно определять антикризисную политику в регионах, включая право усиливать или ослаблять ограничительные меры и меры поддержки экономики. Следовательно, на региональные власти была возложена ответственность за все последствия принимаемых решений [1; 6; 14; 15].

В настоящее время на федеральном уровне в качестве системных мер сохраняется поддержка системы здравоохранения. С 18 января 2021 г. проводится массовая вакцинация от COVID-19. Для бизнеса реализуется льготная программа кредитования «ФОТ 3.0», ориентированная на содействие занятости; сохраняется поддержка системообразующих компаний и субъектов малого и среднего предпринимательства в виде отсрочки по уплате налогов, предоставления субсидий и государственных гарантий по кредитам, мораториев на проведение проверок и др. За регионами сохраняется право на введение ограничений и принятие мер для поддержания стабильности социально-экономической ситуации исходя из эпидемиологической ситуации.

Характеристика региональных политик реагирования на коронакризис. Региональная антикризисная политика представляет собой план действий с определенными целями, ценностями и стратегиями [18; 23; 24; 28]. Обзор содержания региональных политик реагирования на коронакризис мы проведем



Рис. 2. Показатели заражений и смертей в регионах Юга России на 100 тыс. чел. населения по состоянию на 1 января 2022 г.

Fig. 2. Indicators of infections and deaths in the regions of the South of Russia per 100 thousand people, population as of January 1, 2022

Примечание. Составлено по: [13].

по основным аспектам антикризисного управления, выделяемым Г. Буккертом.

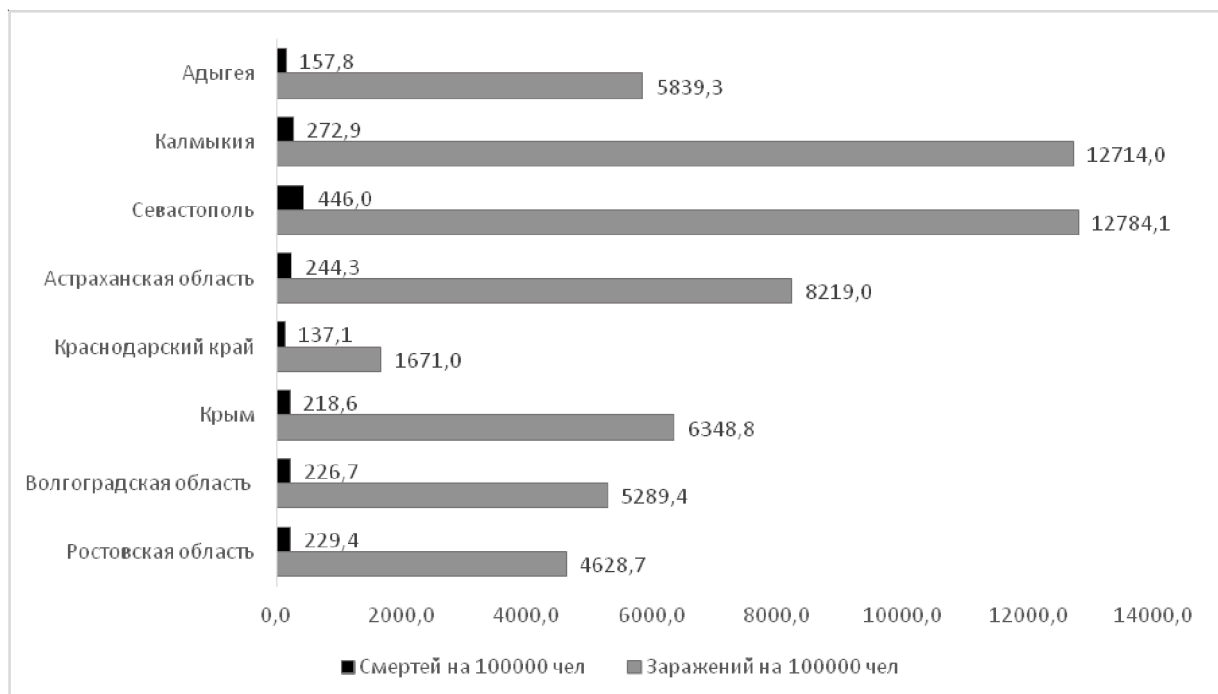
Мониторинг ситуации в регионах.

Во всех регионах для сбора и обработки данных в целях ее последующего преобразования в информацию для борьбы с коронакризисом в соответствии с Поручением Правительства РФ от 29 января 2020 г. в марте 2020 г. были созданы региональные штабы и центры для оперативного мониторинга и обобщения данных о количестве заболевших коронавирусом, лиц с подозрением на болезнь, а также граждан, помещенных под карантин или самоизоляцию. Одновременно Федеральной налоговой службой (далее – ФНС) в регионах были сформированы региональные ситуационные центры ФНС России, в задачи которых входит мониторинг рисков возникновения экономических проблем и ухудшения финансового, социального и экономического положения в регионах [22].

С точки зрения собираемой информации региональные системы мониторинга в целом характеризуются однородностью: информация о числе новых заражений и смертей, о числе выздоровевших, а также данные, характеризующее текущее социально-экономическое положение в регионе (индексы потребительских цен, оборота торговли, услуг и пр.). В то же время имеется неоднородность в организации учета граждан, приезжающих из других регионов. Например, в Ростовской области с 16 апреля 2020 г. был введен особый учет всех граждан, въезжающих в регион, включая командированных; в Волгоградской области – с 24 апреля 2020 года. В других регионах ЮФО дополнительный учет прибывающих не проводился. Однако в Краснодарском крае с 31 марта 2020 г. был введен карантин и въезд был разрешен только при наличии специальных пропусков.

В Республике Крым, наряду с оперативным штабом, по указу главы республики на базе Крымского федерального университета (далее – КФУ) был создан Аналитический научно-практический центр по мониторингу ситуации и оценке эффективности мероприятий по противодействию распространению новой коронавирусной инфекции, в задачи которого входит не только анализ ситуации в здравоохранении и экономике, но и подготовка предло-

жений по работе этих сфер во время пандемии [21]. Для решения данных задач учеными КФУ было определено более 100 показателей для проведения мониторинга (включая данные по заработной плате, количеству закрывшихся предприятий, количеству уволенных работников и др.), позволяющих вычислить индекс экономических последствий коронакризиса.

Обучение. Согласно подходам Г. Буккерта, обучение предполагает извлечение уроков из прошлых кризисов. Учитывая, что южно-российские регионы (как и все российские регионы) имеют ограниченный по времени и в пространстве опыт функционирования в условиях кризисов и никогда не сталкивались с кризисами, вызванными пандемией, найти свидетельства об использовании прошлого опыта мы не можем. Кроме того, предыдущие кризисы имели кардинальное отличие от коронакризиса в связи с иной природой происхождения. Социально-экономические последствия текущей пандемии не соответствуют последствиям традиционных экономических кризисов, предполагая иные механизмы и инструменты воздействия. Например, высокоурбанизированные регионы с широкими глобальными связями в цепочках поставок, обладая значительным потенциалом устойчивости в условиях традиционных кризисов, показали наибольшую уязвимость к коронакризису [20; 39; 47].

В то же время можно говорить об обучении в процессе развития волн пандемии. Так, например, большинство стран, в том числе Россия, отказались от введения локдауна в период 2-й и 3-й волн пандемии, поскольку его воздействие на предотвращение распространения заражения оказалось не столь сильным, как ожидалось, тогда как экономике был нанесен значительный ущерб наряду с ухудшением социальных настроений в обществе [26; 27; 29; 49]. Исследователи назвали встречный эффект от внедрения локдауна «эффектом кобры», когда стратегия блокировки, направленная на сглаживание кривой распространения коронавируса, фактически усилила ее. Как отмечают П. Тертхана и К. Джо Арун, основная причина такого контрэффекта – панические покупки, которые привели к скоплению людей в очередях, в транспорте, на рын-

как с игнорированием норм социального дистанцирования [44].

Региональная политика может опираться не только на собственный опыт, но и на опыт других регионов и стран. Как правило, проводя антикризисную политику, южнороссийские регионы транслировали опыт Москвы и Московской области: введение режима самоизоляции; введения режима QR-кодов для посещения ряда общественных мест; обязательная вакцинация для отдельных категорий работников; пакеты поддержки мер медикам и др. [24].

Принятие решений. Принятие решений относится к характеристике мер, принятых региональными властями для борьбы с коронакризисом. Как было упомянуто ранее, большинство принимаемых на региональном уровне мер находится в рамках, очерченных федеральным правительством, а также транслирует меры, предпринимаемые в Москве и Московской области. Поэтому в реализуемых региональных антикризисных политиках имеется большое сходство. Однако отмечаются и определенные различия в их осуществлении и полученных результатах.

Одними из первых регионов ЮФО, отреагировавших на ситуацию с пандемией и разработавших региональные пакеты поддержки малого и среднего бизнеса, были Ростовская область и Краснодарский край. Почти сразу после введения ограничений на деловую и социальную активность в конце марта 2020 г. правительства этих регионов создали рабочие группы для мониторинга финансово-экономической ситуации и выработки рекомендаций по региональным пакетам поддержки МСП. Позже, в начале апреля, аналогичные рабочие группы были созданы и в других регионах.

Одним из первых шагов, которые приняли региональные правительства, было рассмотрение и расширение или сокращение (при необходимости) федерального списка «наиболее затронутых коронакризисом секторов». Например, Ростовская область исключила из списка наиболее пострадавших секторов экономики оптово-розничную торговлю и деятельность кинотеатров [19]. В дополнение к «наиболее пострадавшим секторам» региональные правительства имели право уста-

новить список «якорных» компании, оказывающих системообразующее воздействие на социально-экономическое состояние региона.

Анализируя перечень мер поддержки бизнеса в регионах ЮФО, можно отметить, что в 2020 г. во всех регионах были введены налоговые преференции, выражающиеся в снижении ставки налога по УСН, ставки ЕНВД, налога на имущества, предоставлены отсрочки по уплате пени и штрафов по задолженности по арендным и налоговым платежам. Активно развивалась система микрозаймов с предоставлением льготных займов, снизились ставки гарантийного вознаграждения и вознаграждения за поручительство. Был введен мораторий на все плановые проверки малого бизнеса и пр. В социальной сфере были увеличены пособия по безработице и предоставлены субсидии работодателям на трудоустройство граждан.

В 2021 г. в большинстве регионов мера поддержки экономики от коронакризиса выразилась в развитии систем кредитования бизнеса, а также в реализации Федеральной льготной кредитной программы «ФОТ 3.0».

Если говорить об уникальных мерах поддержки, оказываемых региональными властями в регионах, то в соответствии с данными, представленными на официальных сайтах региональных органов власти, можно выделить Ростовскую и Астраханскую области. В Ростовской области в 2021 г. осуществлялась серьезная поддержка сельскохозяйственных товаропроизводителей: субсидии и субвенции, возмещение части затрат. До 1 апреля 2021 г. действовал мораторий на демонтаж нестационарных торговых объектов. Сохранились пониженные ставки на получение микрозаймов, гарантийную поддержку, а также предоставление льготного лизинга АО «РЛК РО» на коммерческую технику, спецтехнику и сельхозтехнику от 3,3 млн руб. при ставке удорожания от 4,25 % [16]. В Астраханской области была снижена налоговая ставка для предприятий наиболее пострадавших отраслей, применяющих УСН (до 3 и до 7,5 %), а также установлены налоговые каникулы до 2023 г. для впервые зарегистрированных предпринимателей, применяющих УСН и ПСН [14].

Следует также отметить, что на сайте Министерства экономического развития РФ

имеется информация о том, что в Республике Калмыкия вводятся дополнительные меры поддержки предпринимателей, создавших новые места на территории республики, для чего Индивидуальной программой предусмотрено выделение более 263 млн руб. (новость от 3 августа 2021 г.) [3]. Однако на официальном сайте Правительства Республики Калмыкия сведений, подтверждающих данную информацию, нет.

Наряду с поддерживаемыми мерами региональные власти в рамках антикризисной политики вводили ограничивающие социальную и деловую активность меры. Во всех регионах сохраняется масочный режим. Жесткие карантинные меры (с 31 марта до 21 июня 2020 г.), ограничивающие въезд в регион, были введены в единственном на Юге России регионе – Краснодарском крае во избежание притока туристов, учитывая его статус всероссийской здравницы. С 1 августа 2021 г. въезд в регион для туристов был разрешен при условии вакцинации от коронавируса, отрицательного результата ПЦР-теста, проведенного в течение 3 дней до заселения, или сертификата о перенесенном не позже 6 месяцев заболевании, вызванном коронавирусной инфекцией, с личного кабинета портала государственных и муниципальных услуг. Все южнороссийские регионы ввели обязательную вакцинацию от коронавируса для работников ряда сфер.

В регионах по мере ухудшения санитарно-эпидемиологической ситуации вводились меры по приостановлению проведения массовых мероприятий культурного, зрелищного и развлекательного характера в общественных местах, ограничения по посещению физкультурных и спортивных мероприятий с участием зрителей. Попытка в начале августа ввести в Ростовской области QR-коды на посещение центров социального обслуживания населения, почты, банков не удалась. В связи с многочисленными жалобами граждан и высказываемым недовольством в социальных сетях данное постановление было отменено уже на следующий день.

Строгость мер, предпринимаемых региональными властями, во многом определялась реакцией на них населения. При этом общественное восприятие в регионах было различ-

ным: если одна часть населения снисходительно воспринимала приказы носить маски и не посещать многолюдные места, то другая относилась к этому негативно, провоцируя оппортунистическое поведение. Безусловно, характер восприятия зависел от множества факторов, в том числе специфических для региона (подтвержденные показатели смертности в регионе) [15]. Однако исследования показывают, что в целом имелась тенденция, отражающая, что восприятие мер как чрезмерно строгих сокращает вероятность того, что эти меры будут приняты [37]. В этой связи региональные власти вынуждены были идти на послабление ограничительных мер.

В исследовании реакций граждан на предпринимаемые политические усилия Дж. Ли, К. Ким, Г. Пак и ряд других исследователей отмечают, что политическая поляризация существует и за пределами индивидуального уровня. Например, регионы, склоняющиеся к консервативному поведению в большей степени готовы позитивно воспринимать жесткие меры государственного воздействия [43; 45]. Однако, чтобы дать объяснения зависимости строгости политики и поведения экономических агентов, нужны дополнительные исследования, которые авторы предполагают провести в будущем.

Координация. При возникновении чрезвычайных ситуаций важным средством минимизации потерь является эффективное руководство и обеспечение оперативной координации деятельности отдельных служб.

На региональном уровне оперативные и управленческие процедуры были возложены на оперативные региональные штабы по коронавирусу, возглавляемые главой региона, в состав которых входили представители правительства региона, министерств здравоохранения, общего и профессионального образования, труда и социального развития, департамента потребительского рынка, представители по надзору в сфере защиты прав потребителя и иные представители органов управления. Данные ведомства были призваны обеспечивать на основе сотрудничества функционирование совместного механизма борьбы с коронакризисом.

Следует отметить, что на ранних стадиях у каждого из ведомств были собствен-

ные направления деятельности, которые по мере ухудшения ситуации постепенно объединялись. С развитием коронакризиса в регионах значительно повысился уровень административного влияния Роспотребнадзора, принимающего постановления об обязательности вакцинации для отдельных категорий работников, об обеспечении режимов изоляции и др. Тем самым в антикризисной политике стали преобладать социальные цели над экономическими. Цели поддержки наиболее пострадавших отраслей, поставленные на ранней стадии развития пандемии, сменились на цели предотвращения распространения инфекции с активным использованием, наряду с позитивными (подарочные сертификаты, розыгрыши призов), негативных стимулов (штрафы, отстранение от работы, ограничение доступа в организации торговли и пр.).

В отношении координации взаимодействия между федеральными и региональными властями можно отметить, что большинство задач, связанных с оперативной передачей информации, было эффективно решено. Некоторая напряженность отмечалась в координации взаимодействий в системе здравоохранения в отношении мониторинга в цепочках доставки необходимого оборудования в больницы. Фрагментарная координация региональным правительством данных взаимодействий приводила, зачастую, к трагическим последствиям.

Коммуникации. Как отмечают И. Боза, А. Кастелли, М. Кастелли и др., в условиях, когда эффективность реализации антикризисной политики критически зависит от поведения широких слоев населения, коммуникации становятся ключевым фактором управления как на национальном, так и на региональном уровне [31]. На протяжении всей пандемии общим направлением правительственных коммуникаций в регионах было предоставление ежедневной информации о количестве случаев заболевания и количестве смертей. Во время первой волны пандемии Президент РФ В.В. Путин неоднократно обращался в прямом эфире к населению для информирования о предпринимаемых на государственном уровне мерах сдерживания распространения вируса.

Однако в целом политическая коммуникация по своему содержанию и форме была довольно неоднородной. Меры, реализуемые региональными властями, часто приводили к смешанным и противоречивым сообщениям. Например, в какой-то момент появлялась информация о предстоящем введении QR-кодов в общественном транспорте, для посещения банков, торговых центров, потом данная информация опровергалась. Это порождало недоверие со стороны населения, провоцировало распространение разнообразных слухов.

Анализ качества предоставляемой на сайтах информации осуществлялся по следующим основным позициям: текущие данные об уровне заболеваемости и количестве смертей в регионе (в том числе в разрезе отдельных муниципальных образований); наличие информации о реализуемых мерах поддержки бизнеса; наличие информации о социальных мерах поддержки граждан в период пандемии; наличие информации о действующих в регионе ограничениях на социальную и деловую активность; наличие разъяснительной информации по соблюдению санитарно-эпидемиологических норм и правил, необходимости вводимых мер; наличие горячей линии для обратной связи. Проведенный анализ представленной на официальных сайтах правительств регионов информации о предпринимаемых мерах борьбы с коронавирусной инфекцией отражает значительные различия в характере ее раскрытия (см. табл. 1).

Как видно из результатов проведенного анализа, уровень информационного наполнения сайтов исполнительных органов государственной власти различен. В большинстве случаев на сайтах отражены текущие данные мониторинга об уровне заболеваемости в регионе, разъяснительная информация о профилактике коронавирусной инфекции и проводимой вакцинации, а также телефоны горячих линий. В меньшей степени представлена информация о реализуемых мерах поддержки на региональном уровне и действующих ограничениях.

Следует также выделить различия в удобстве доступа к данной информации, в стиле и форме ее представления. Отсутствие отлаженной системно проводимой информационной работы со стороны региональных властей в отношении разъяснительной деятель-

ности о необходимости и эффективности реализуемых мер порождает недоверие граждан к ним. В условиях возникающей информационной асимметрии основным инструментом, определяющим реакции населения на политические антикризисные меры, становятся социальные сети [2; 14; 20; 46].

Как отмечают исследователи, с точки зрения усиления уровня доверия граждан к правительству важно, чтобы региональные власти вели более отлаженную работу со средствами массовой информации в отношении регулярного предоставления актуального новостного контента в наиболее популярных и имеющих широкую аудиторию медиаканалах [43; 45]. Безусловно, пользователи имеют доступ к большому объему информации и отфильтровывают ее в соответствии с собственными предпочтениями. Тем не менее факт оперативного предоставления в СМИ актуальной новостной официально подтвержденной информации о текущей ситуации в регионе намного лучше, чем ее отсутствие, поскольку позволяет повысить уровень доверия к проводимой властями политики и снизить вероятность возникновения слухов и дезинформации.

Наряду с этим важен постоянный мониторинг общественных настроений в отноше-

нии восприятия населением строгости вводимых мер. Как было отмечено ранее, выбор инструментов региональной политики во многом определялся воспринимаемой строгостью мер населением. Исследователи фиксируют значительные различия в доверии к властям со стороны отдельных групп населения по возрастному признаку, сфере деятельности и пр. [35; 48]. Кроме того, отмечаются различия в реагировании на предпринимаемые властями меры в зависимости от доли мигрантов в регионе (в том числе трудовых мигрантов), имеющих более высокие показатели заболеваемости [41]. В этой связи подчеркнем, что эффективная коммуникация, основанная на понимании общественных настроений и адекватной интерпретации реакций со стороны отдельных групп населения, способствует принятию согласованных с региональной политикой мер.

Лидерство. В своих исследованиях под лидерами Г. Буккерт понимает тех, кто играет ведущую роль в определении мер и направлении региональной политики.

С самого начала пандемии стратегии реагирования национальных экономик определяются в соответствии с рекомендациями Всемирной организации здравоохранения (далее – ВОЗ). Временное руководство ВОЗ от 7 марта 2020 г. «Реагирование на распростра-

Таблица 1. Результаты анализа информации о пандемии и реализуемых мерах, представленной на официальных сайтах региональных правительств ЮФО

Table 1. The results of the analysis of information about the pandemic and the measures being implemented, presented on the official websites of the regional governments of the Southern Federal District

Регион ЮФО	Текущие данные мониторинга об уровне заболеваемости и количестве смертей в регионе	Реализуемые меры поддержки бизнеса	Реализуемые меры социальной поддержки	Информация о действующих ограничениях	Разъяснительная информация	Горячая линия
Адыгея	+	–	–	–	–	+
Калмыкия	–	–	–	+	+	+
Крым	+	+	–	–	+	+
Краснодарский край	–	+	+	–	+	+
Астраханская область	+	+	+	–	+	+
Волгоградская область	+	–	–	+	+	–
Ростовская область	+	+	+	–	+	+
Севастополь	–	–	–	–	–	–

Примечание. Составлено авторами.

нение COVID-19 в сообществах» [4], включающее рекомендации по введению медико-санитарных мер и порядку функционирования национальных систем здравоохранения, положено в основу большинства политических решений в российских регионах в рамках борьбы с распространением коронавирусной инфекции. При этом на федеральном уровне (на уровне актов Правительства РФ и Президента РФ) не было принято какого-либо документа, содержащего нормы о мерах борьбы с коронакризисом. Полномочия в отношении ограничительных, профилактических и восстановительных мер были переданы Указом Президента РФ главам регионов. В этих условиях регионы могли принимать полностью автономные решения (модель автономного выбора) либо следовать примеру столичных регионов (модель следования за центром), чтобы снизить возложенное бремя ответственности за принимаемые решения. Если модель следования за центром характеризуется повторением решений в части ограничивающих и поддерживающих антикризисных мер, принимаемых в Москве и Московской области, независимо от складывающейся санитарно-эпидемиологической и социально-экономической ситуации в регионе, то модель автономного выбора предполагает, что решения определяются конкретными региональными условиями и имеющимися социально-экономическими проблемами.

Для южнороссийских регионов в целом характерным стало использование модели следования за центром при формировании мер антикризисной политики. Все регионы работали в рамках мер, установленных федеральным правительством, включая фискальные меры, финансовые инструменты, отсрочки и пр. Финансовая поддержка бизнеса осуществлялась преимущественно за счет мер федеральной поддержки, консультационная и информационная поддержка также являлась отражением мер федерального правительства.

При введении ограничительных мер также сказывалась приверженность в выборе модели следования за центром. Некоторое отклонение от политики столичных регионов продемонстрировал Краснодарский край, где были введены ограничительные меры в туристический сезон (строгая изоляция в мае –

июне 2020 г. и режим QR-кодов для заселения в гостиницы в августе 2021 г.). Тем не менее это был единичный случай, когда принятые региональными властями меры отличались от «столичных», в целом же регион также придерживался стратегии поведения, ориентированного на «центр».

Процедура принятия решений в отношении введения антиковидных мер в регионах может быть представлена следующим образом. Инициативу о введении тех или иных мер брал на себя Роспотребнадзор, в соответствии с рекомендациями которого они вводились на региональном уровне. Кроме того, в южнороссийских регионах транслировались региональные инициативы, реализуемые в Москве и Московской области.

Таким образом, поскольку все южнороссийские регионы выбрали стратегию следования за центром, мы не можем привести конкретного примера лидерского подхода в регионах в реализации антикризисной политики.

Восстановительный потенциал. Восстановительный потенциал учитывает различные меры, предпринимаемые регионами для сдерживания процессов распространения инфекции и поддержания системы здравоохранения, а также для восстановления экономики региона. Среди основных инициатив региональных правительств в отношении восстановления социально-экономического потенциала территории можно выделить меры, ориентированные на восстановление здоровья населения, и меры по восстановлению экономики.

Так, к концу 2021 г. среди рассматриваемых регионов в Ростовской области действовало 34 ковидных госпиталя (в том числе 8 – в Ростове-на-Дону) на 5079 коек. В Краснодарском крае – 18 ковидных госпиталей с общим коечным фондом около 6700 мест. В Волгоградской области – 7228 инфекционных койки в 30 госпиталях. В Астраханской области были выделены 1602 койки в 6 больницах. В Калмыкии были открыты 15 инфекционных госпиталей с 1095 койко-мест. В Адыгее были развернуты 320 коек для коронавирусных больных в 3 госпиталях. В Республике Крым – 3859 коек, в Севастополе – 676 коек. Согласно оперативным данным сайта Стопкоронавирус.РФ, самая тяжелая ситуация с коечным

фондом сохранялась только в Республике Адыгея (заполняемость более 95 %).

По уровню летальности в ЮФО лидировал Краснодарский край с показателем 8,9 %, второе место занимала Ростовская область – 4,9 %. Наименьший уровень летальных исходов был зафиксирован в Республике Калмыкия – 2,02 % [5].

Региональные политики в настоящее время сосредоточены на вакцинации населения. По состоянию на 1 января 2022 г. среди регионов ЮФО по доле вакцинированного населения лидировал Севастополь – 63,1 %, далее следовали: Волгоградская область – 56,15 %, Калмыкия – 49,3 %, Ростовская область – 45,6 %, Крым – 41,5 %, Адыгея – 40,6 %, Краснодарский край – 39,3 %, Астраханская область – 38,7 % [13].

Выводы. Таким образом, суть антикризисной политики южнороссийских регионов выражалась в сглаживании негативных социально-экономических последствий коронакризиса и формировании условий для реализации восстановительного потенциала региональных экономик. Основными субъектами региональной антикризисной политики выступали губернатор и сформированные им региональные штабы по коронавирусу, включающие представителей различных ведомств и органов управления. На первых этапах развития пандемии региональная политика включала комплекс мер фискальной и денежно-кредитной политики, а с 2021 г. приоритетными стали инструменты денежно-кредитной политики, как менее затратные ответы на кризис.

На всех этапах развития коронакризиса политика региональных властей, несмотря на различия в нанесенном ущербе, может быть описана как модель «следование за центром», ключевой характеристикой которой стал приоритет в защите человеческих жизней над целями экономического развития. Путь, которым следовало развитие пандемии, а также накопленный опыт в реализации антикризисных мер выражались в последовательной смене антикризисных целей региональных правительств. На первых стадиях развития коронакризиса (период первой волны пандемии) в приоритете были цели сдерживания распространения коронавируса и государственная поддержка наиболее пострадавших отраслей эко-

номики от введения ограничительных мер. Однако впоследствии данные цели не стали доминирующими и, начиная со второй и последующих волн пандемии, ключевым направлением региональной политики стало введение профилактических мер, связанных с массовой вакцинацией населения. Можно также отметить изменение скорости реагирования властей на ситуацию по мере развития пандемии. На первых стадиях коронакризиса демонстрировались быстрые изменения, связанные с принятием решения о поддержке предприятий, о предоставлении государственных гарантий и пр. С развитием коронакризиса изменения стали медленными, постепенно переходя на решение проблем, связанных с поддержкой системы здравоохранения.

Регионы демонстрировали высокую степень чувствительности к решениям властей в отношении реализуемых антикризисных мер, результаты которых находят выражение в показателях социально-экономического положения регионов (см. табл. 2).

В целом можно сказать, что наиболее низкий потенциал восстановления среди регионов ЮФО имеют Астраханская и Волгоградская области. Наряду с этим Волгоградская область имеет наиболее высокие в ЮФО показатели естественной убыли населения. Остальные регионы ЮФО характеризуются достаточно высоким потенциалом восстановительного роста. По темпам экономического развития явно лидируют Республика Крым и Ростовская область.

Как показывают результаты проводимых авторами исследований, в том числе представленных в источниках [25; 46; 47], основные причины различий в полученных результатах социально-экономических показателей при применении одной и той же модели реализации антикризисной политики связаны с докризисным состоянием региональных экономик, определяющим уровень их чувствительности к факторам коронакризиса. Так, сырьевые регионы с внешними цепочками поставок промышленной продукции, как правило, демонстрируют более низкие показатели промышленного развития (Астраханская область). Одновременно высокий уровень развития внутрирегиональных интеграционных связей способствует проявлению «эффекта домино» в

смежных отраслях и сферах деятельности, в том числе непосредственно влияя на оборот оптовой торговли (Астраханская и Волгоградская области). Регионы с агропромышленной специализацией чаще всего демонстрируют большую восстановительную способность, что во многом связано с меньшим уровнем распространения заболеваемости по причине низкого уровня урбанизации территории (Республика Крым, Краснодарский край, Республика Адыгея) и отсутствием ограничений на деятельность предприятий сферы АПК (Ростовская область).

Наряду с этим можно отметить, что различия в реакциях регионов на одни и те же антикризисные решения объясняются тем, что они определялись не столько реальной социально-экономической ситуацией в регионе, сколько позицией следования «примеру столицы». Поэтому наибольшую эффективность данные решения показали в тех регионах, развитие коронакризиса в которых было идентично развитию ситуации в Москве и Московской области (например, Ростовская область).

Однако для понимания того, в какой мере имеющиеся различия социально-экономических показателей регионов являлись результатом мер антикризисной политики, а в какой мере они предопределялись докризисным со-

стоянием социально-экономического потенциала и региональной спецификой развития коронакризиса, безусловно, необходимы дополнительные исследования.

С точки зрения перспектив долгосрочного устойчивого развития территории для повышения эффективности мер реализации региональной политики необходимо обеспечить, чтобы реализуемые координационные взаимодействия властей на разных уровнях управления имели четкие цели по восстановлению экономики регионов. При этом с точки зрения стратегических последствий реализуемая в настоящее время политика стимулирования спроса несет значительные социально-экономические риски, связанные с усилением финансовой нестабильности [42]. Такая политика служит «старым структурам». Несмотря на издержки, связанные с политикой поддержания предложения, именно она позволит в итоге увеличить доходы в бюджет и будет способствовать поддержанию занятости и росту производственного потенциала. Тем самым будут сформированы предпосылки для промышленного обновления и выхода на новую траекторию развития.

Ключевой проблемой реализации мер региональной политики является неэффективная информационная работа (разъяснитель-

Таблица 2. Основные показатели социально-экономического положения в регионах ЮФО (январь – август 2021 г.)

Table 2. Key indicators of the socio-economic situation in the regions of the Southern Federal District (January – August 2021)

Регионы ЮФО	Индекс промышленного производства, %	Оборот розничной торговли, %	Оборот общественного питания, %	Объем платных услуг населению, %	Оборот оптовой торговли, %	Темпы роста внешней торговли, %	Индексы потребительских цен в августе 2021 к декабрю 2020, %	Безработица, август 2021, %	Естественный прирост / убыль населения на 1 тыс. чел
Адыгея	108,2	122,9	106,4	116,5	130,6	113,9	105,4	1,3	-5,1
Калмыкия	102,1	105,3	133,9	111,7	103,3	29,9	105,4	1,9	-2,6
Крым	109,0	106,4	171,8	139,7	112,9	102,6	105,0	1,5	-7,8
Краснодарский край	112,0	117,3	125,0	124,9	98,1	125,7	106,2	0,8	-5,4
Астраханская область	96,8	99,3	120,4	109,0	82,6	225,4	105,4	1,8	-4,0
Волгоградская область	97,0	108,3	105,6	110,6	69,4	133,1	104,6	0,6	-8,9
Ростовская область	109,2	114,0	121,9	116,7	108,6	136,5	104,5	1,1	-8,4
Севастополь	128,0	108,9	127,8	121,4	122,5	108,1	106,1	0,5	-5,9

Примечание. Составлено по: [7].

ная, пропагандистская) со стороны региональных властей, что ведет к информационной асимметрии с усилением влияния СМИ на социальные настроения граждан [8; 18]. Более того, широта и объем негативного информационного потока из неофициальных источников оказывается намного больше. Следовательно, необходимо, чтобы региональные власти взяли на себя ответственность за прозрачное раскрытие информации о ситуации в регионе, а также о реализуемых в связи с этим мерах.

Важный вопрос дальнейших исследований состоит в том, в какой мере уроки коронакризиса повлияют на ключевые принципы регионального управления в российских регионах.

ПРИМЕЧАНИЕ

¹ Публикация подготовлена в рамках реализации Государственного задания Южного научного центра РАН, проект «Стратегические векторы развития социоэкономического комплекса Юга России с учетом региональной резилентности (экономические и демографические аспекты)», № гос. регистрации 122020100349-6.

The publication was prepared as part of the implementation of the State Assignment of the Southern Scientific Centre of the Russian Academy of Sciences, project “Strategic vectors of development of the socio-economic complex of the south of Russia taking into account regional resilience (economic and demographic aspects)”, state registration No. 122020100349-6.

СПИСОК ЛИТЕРАТУРЫ

1. Ахмерова, А. М. Влияние кризиса пандемии COVID-19 на поведение фирм и потребителей / А. М. Ахмерова // Государственное управление. Электронный вестник. – 2021. – № 87. – С. 105–112. – DOI: <https://doi.org/10.24412/2070-1381-2021-87-105-112>
2. Владиславлева, Т. Б. Государственное управление региональным развитием в условиях пандемии COVID-19 / Т. Б. Владиславлева, В. А. Керов // Государственное управление. Электронный вестник. – 2020. – № 83. – С. 22–36. – DOI: <https://doi.org/10.24411/2070-1381-2020-10107>
3. В Калмыкии введут дополнительные меры поддержки предпринимателей. – Электрон. текстовые дан. – Режим доступа: https://www.economy.gov.ru/material/news/v_kalmykii_vvedut_dopolnitelnye_

[mery_podderzhki_predprinimateley.html](https://www.economy.gov.ru/material/news/v_kalmykii_vvedut_dopolnitelnye_mery_podderzhki_predprinimateley.html) (дата обращения: 23.10.2021). – Загл. с экрана.

4. Временное руководство Всемирной Организации Здравоохранения от 7 марта 2020 г. «Реагирование на распространение COVID-19 в сообществах». – Электрон. текстовые дан. – Режим доступа: <https://www.garant.ru/products/ipo/prime/doc/73728306/> (дата обращения: 23.10.2021). – Загл. с экрана.

5. Все известные случаи в России // Коронавирус: дашборд. – Электрон. текстовые дан. – Режим доступа: https://datalens.yandex/7o7is1q6ikh23?tab=X1&utm_source=cbregion (дата обращения: 20.09.2021). – Загл. с экрана.

6. Глигич-Золотарева, М. Эффективность федеративного государства в условиях пандемии коронавируса / М. Глигич-Золотарева, Н. Лукьянова // Федерализм. – 2020. – Т. 25, № 3 (99). – С. 145–168. – DOI: <http://dx.doi.org/10.21686/2073-1051-2020-3-145-168>

7. Информация для ведения мониторинга социально-экономического положения субъектов Российской Федерации. – Электрон. текстовые дан. – Режим доступа: <https://rosstat.gov.ru/folder/11109/document/13259> (дата обращения: 20.10.2021). – Загл. с экрана.

8. Кейсы поддержки социально-экономической стабильности в регионах в условиях пандемии COVID-19: потенциал тиражирования успешных практик в условиях новых вызовов // Аналитический бюллетень НИУ ВШЭ об экономических и социальных последствиях коронавируса в России и в мире. – М.: Высш. шк. экономики, 2020. – 5 июня (№ 4). – С. 58–63.

9. Климанов, В. Регионы после пандемии: извлеченные уроки / В. Климанов. – Электрон. текстовые дан. – Режим доступа: <https://regcomment.ru/analytics/regiony-posle-pandemii-izvlechennye-uroki/> (дата обращения: 12.08.2020). – Загл. с экрана.

10. Лагутина, М. Актуальные тенденции в развитии регионализма в период пандемии / М. Лагутина. – Электрон. текстовые дан. – Режим доступа: <https://ru.valdaiclub.com/a/highlights/aktualnyetendentsii-v-razvitiiregionalizma/> (дата обращения: 23.12.2021). – Загл. с экрана.

11. Лисоволик, Я. Синхронность экономической политики в условиях пандемии / Я. Лисоволик. – Электрон. текстовые дан. – Режим доступа: <https://russiancouncil.ru/analytics-and-comments/comments/sinkhronnost-ekonomicheskoy-politiki-v-usloviyakh-pandemii/> (дата обращения: 20.11.2021). – Загл. с экрана.

12. Меры поддержки предпринимателей в условиях распространения новой коронавирусной инфекции COVID-19 в Астраханской области // Министерство экономического развития Астраханской области. – Электрон. текстовые дан. – Ре-

жим доступа: <https://minec.astrobl.ru/ru/novost/mery-podderzhki-predprinimateley-v-usloviyakh-gasprostraneniya-novoy-koronavirusnoy-infekcii> (дата обращения: 24.11.2021). – Загл. с экрана.

13. Официальная статистика коронавируса // GOGOV. О главном в России без политики. – Электрон. текстовые дан. – Режим доступа: <https://gogov.ru/articles/covid-19> (дата обращения: 10.01.2022). – Загл. с экрана.

14. Панкратов, С. А. «Дистант» коммуникации: трансформация взаимодействия российского общества и власти в эпоху глобальной пандемии / С. А. Панкратов, С. И. Морозов // Вестник Волгоградского государственного университета. Серия 4, История. Регионоведение. Международные отношения. – 2021. – Т. 26, № 3. – С. 172–181. – DOI: <https://doi.org/10.15688/jvolsu4.2021.3.15>

15. Политика изоляции населения во время пандемии COVID-19: какие стратегии выгодны государству? / А. М. Калинин, Л. С. Засимова, М.Г. Колосницына, Н.А. Хоркина // Вопросы государственного и муниципального управления. – 2020. – № 4. – С. 7–30.

16. Противодействие коронавирусной инфекции // Официальный портал Правительства Ростовской области. – Электрон. текстовые дан. – Режим доступа: <https://www.donland.ru/activity/2648/> (дата обращения: 30.11.2021). – Загл. с экрана.

17. Развитие событий // Коронавирус: статистика. – Электрон. текстовые дан. – Режим доступа: https://yandex.ru/covid19/stat?utm_source=main_graph&utm_source=main_notif&geoId=11029 (дата обращения: 30.11.2021). – Загл. с экрана.

18. Российская практика функционирования институтов регионального развития в условиях пандемии / С. Г. Пьянкова, И. В. Митрофанова, О. Т. Ергунова, Е. Ю. Хоружая // Экономика: вчера, сегодня завтра. – 2020. – Т. 10, № 9А. – С. 176–189. – DOI: <https://doi.org/10.34670/AR.2020.12.91.018>

19. Список отдельных сфер деятельности, наиболее пострадавших в условиях ухудшения ситуации в связи с распространением новой коронавирусной инфекции, для оказания первоочередной адресной поддержки. – Электрон. текстовые дан. – Режим доступа: <https://www.donland.ru/upload/uf/d35/26032020.pdf> (дата обращения: 30.11.2021). – Загл. с экрана.

20. Страновые стратегии противодействия COVID-19: опыт системного анализа / М. А. Абишева, Т. В. Мармонтова, Р. Т. Дуламбаева, Б. Баглай // Вестник Волгоградского государственного университета. Серия 4, История. Регионоведение. Международные отношения. – 2021. – Т. 26, № 5. – С. 167–179. – DOI: <https://doi.org/10.15688/jvolsu4.2021.5.13>

21. Указ Главы Республики Крым от 22 мая 2020 г. № 169-У «Об Аналитическом научно-практи-

ческом центре по мониторингу ситуации, оценке эффективности мероприятий по противодействию распространения новой коронавирусной инфекции (2019-nCov) при Главе Республики Крым». – Электрон. текстовые дан. – Режим доступа: <https://www.garant.ru/hotlaw/crimea/1377683/> (дата обращения: 30.05.2020). – Загл. с экрана.

22. ФНС России создает ситуационные центры для выявления проблем налогоплательщиков, возникающих из-за распространения COVID-19. – Электрон. текстовые дан. – Режим доступа: <https://www.garant.ru/news/1332971/> (дата обращения: 30.07.2020). – Загл. с экрана.

23. Чернова, О. А. Экономическая политика агропромышленных регионов Юга России в условиях COVID-19 / О. А. Чернова, И. В. Митрофанова // Региональная экономика. Юг России. – 2020. – Т. 8, № 3. – С. 150–162. – DOI: <https://doi.org/10.15688/re.volsu.2020.3.14>

24. Чубарова, Т. В. Государственная политика как фактор, влияющий на развитие пандемии COVID-19: выводы для России / Т. В. Чубарова, М. А. Шарова // Государственное управление. Электронный вестник. – 2020. – № 83. – С. 84–107. – DOI: <https://doi.org/10.24411/2070-1381-2020-10110>

25. Adaptation Potential of Inclusive Growth of the Regions of the South of Russia in the Context of the COVID-19 Pandemic / I. V. Mitrofanova, O. A. Chernova, H. Nagy, M. V. Pleshakova // Smart Innovation, Systems and Technologies. – 2022. – Vol. 287. – P. 35–46. – DOI: https://doi.org/10.1007/978-981-16-9804-0_4

26. Association Between Mental Health and Community Support in Lockdown Communities During the COVID-19 Pandemic: Evidence from Rural China / Z. Jia [et al.] // Journal of Rural Studies. – 2021. – Vol. 82. – P. 87–97. – DOI: <https://doi.org/10.1016/j.jrurstud.2021.01.01>

27. Becker, R. The Cost-Effectiveness of COVID-19 Lockdowns in the United States / R. Becker // Value in Health. – 2020. – Vol. 23, Supplement 2. – P. S567. – DOI: <https://doi.org/10.1016/j.jval.2020.08.980>

28. Characterizing the Patterns of China's Policies Against COVID-19: A Bibliometric Study / J. Wu, K. Wang, C. He, X. Huang, K. Dong // Information Processing & Management. – 2021. – Vol. 58, iss. 4. – Art. 102562. – DOI: <https://doi.org/10.1016/j.ipm.2021.102562>

29. Chesterman, A. Effects of Social Position and Household Affordances on COVID-19 Lockdown Resilience and Coping / A. Chesterman, M. de Battista, E. Causse // Journal of Environmental Psychology. – 2021. – Vol. 78. – Art. 101687. – DOI: <https://doi.org/10.1016/j.jenvp.2021.101687>

30. Chung, C. K. L. Geographies of COVID-19: How Space and Virus Shape Each Other / C. K. L. Chung, J. Xu, M. Zhang // Asian Geographer. – 2020. –

Vol. 37 (2). – P. 99–116. – DOI: <https://doi.org/10.1080/10225706.2020.1767423>

31. Corona-Regionalism? Differences in Regional Responses to COVID-19 in Italy / I. Bosa [et al.] // *Health Policy*. – 2021. – Vol. 125, iss. 9. – P. 1179–1187. – DOI: <https://doi.org/10.1016/j.healthpol.2021.07.012>

32. European Coronationalism? A Hot Spot Governing a Pandemic Crisis / G. Bouckaert [et al.] // *Public Administration Review*. – 2020. – Vol. 80 (5). – P. 765–773. – DOI: <https://doi.org/10.1111/puar.13242>

33. Ezcurra, R. Quality of Government and Regional Resilience in the European Union. Evidence from the Great Recession / R. Ezcurra, V. Rios // *Papers in Regional Science*. – 2019. – Vol. 98 (3). – P. 1267–1290. – DOI: <https://doi.org/10.1111/pirs.12417>

34. Global Behaviors and Perceptions at the Onset of the COVID-19 Pandemic / T. R. Fetzer [et al.]. – Cambridge, MA : National Bureau of Economic Research, 2020. – Working Paper 27082. – DOI: 10.3386/w27082

35. Hu, X. Adaptation, Adaptability and Regional Economic Resilience: A Conceptual Framework / X. Hu, R. Hassink // *Handbook on Regional Resilience* / ed. by G. Bristow, A. Healy. – Cheltenham : Edward Elgar, 2019. – Electronic text data. – Mode of access: https://www.researchgate.net/publication/327933102_Adaptation_adaptability_and_regional_economic_resilience_a_conceptual_framework (date of access: 30.10.2021). – Title from screen.

36. Hu, X. What Matters for Regional Economic Resilience Amid COVID-19? Evidence from Cities in Northeast China / X. Hu, L. Li, K. Dong // *Cities*. – 2022. – Vol. 120. – Art. 103440. – DOI: <https://doi.org/10.1016/j.cities.2021.103440>

37. Increasing Aggression During the COVID-19 Lockdowns / W. Killgore [et al.] // *Journal of Affective Disorders Reports*. – 2021. – Vol. 5. – Art. 100163. – DOI: <https://doi.org/10.1016/j.jadr.2021.100163>

38. Kakderi, C. Regional Economic Resilience: The Role of National and Regional Policies / C. Kakderi, A. Tasopoulou // *European Planning Studies*. – 2017. – Vol. 25 (8). – P. 1435–1453. – DOI: <https://doi.org/10.1080/09654313.2017.1322041>

39. Lawreniuk, S. Necrocapitalist Networks: COVID-19 and the ‘Dark Side’ of Economic Geography / S. Lawreniuk // *Dialogues in Human Geography*. – 2020. – Vol. 10 (2). – P. 199–202. – DOI: <https://doi.org/10.1177/2043820620934927>

40. Martin, R. Regional Economic Resilience: Evolution and Evaluation / R. Martin, P. Sunley // *Handbook on Regional Economic Resilience* / ed. by G. Bristow, A. Healy. – Cheltenham : Edward Elgar, 2020. – P. 10–35. – DOI: <https://doi.org/10.4337/9781785360862.00007>

41. Saunes, I. S. Nordic Responses to COVID-19: Governance and Policy Measures in the Early Phases of the Pandemic / I. S. Saunes, K. Vrangbæk, H. Byrkjeflot,

S. Jervelund [et al.] // *Health Policy*. – 2021. – DOI: <https://doi.org/10.1016/j.healthpol.2021.08.011>

42. Polyzos, S. Economic Stimulus Through Bank Regulation: Government Responses to the COVID-19 Crisis / S. Polyzos, A. Samitas, I. Kampouris // *Journal of International Financial Markets, Institutions and Money*. – 2021. – Vol. 75. – Art. 101444. – DOI: <https://doi.org/10.1016/j.intfin.2021.101444>

43. The Role of Online News and Social Media in Preventive Action in Times of Infodemic from a Social Capital Perspective: The Case of the COVID-19 Pandemic in South Korea / J. Lee, K. Kim, G. Park, N. Cha // *Telematics and Informatics*. – 2021. – Vol. 64. – Art. 101691. – DOI: <https://doi.org/10.1016/j.tele.2021.101691>

44. Theerthaana, P. Did Double Lockdown Strategy Backfire? Cobra Effect on Containment Strategy of COVID-19, International / P. Theerthaana, C. J. Arun // *Journal of Disaster Risk Reduction*. – 2021. – Vol. 65. – Art. 102523. – DOI: <https://doi.org/10.1016/j.ijdrr.2021.102523>

45. Too Stringent or too Lenient: Antecedents and Consequences of Perceived Stringency of COVID-19 Policies in the United States / S. Lee [et al.] // *Health Policy*. – 2021. – Vol. 2. – Art. 100047. – DOI: <https://doi.org/10.1016/j.hlopen.2021.100047>

46. Trends, Risks and Prospects for Industrial Complex Development of South of Russia in New Economic Realities / I. V. Mitrofanova, O. A. Chernova, V. V. Batmanova, O. Yu. Trilitskaya // *Serbian Journal of Management*. – 2021. – Vol. 16, № 2. – P. 419–436. – DOI: <https://doi.org/10.5937/sjm16-28723>

47. Turgel, I. D. Resilience, Robustness and Adaptivity: Large Urban Russian Federation Regions During the COVID-19 Crisis / I. D. Turgel, O. A. Chernova, A. A. Usoltceva // *Area Development and Policy*. – 2021. – DOI: <https://doi.org/10.1080/23792949.2021.1973522>

48. United but Divided: Policy Responses and People’s Perceptions in the EU During the COVID-19 Outbreak / I. Sabat [et al.] // *Health Policy*. – 2020. – Vol. 124. – P. 909–918. – DOI: <https://doi.org/10.1016/j.healthpol.2020.06.009>

49. “We Would Rather Die from COVID-19 than from Hunger” – Exploring Lockdown Stringencies in Five African Countries / R. Birner [et al.] // *Global Food Security*. – 2021. – Vol. 31. – Art. 100571. – DOI: <https://doi.org/10.1016/j.gfs.2021.100571>

REFERENCES

1. Akhmerova A.M. Vliyaniye krizisa pandemii COVID-19 na povedeniye firm i potrebiteley [COVID-19 Pandemic Crisis Impact on the Behavior of Firms and Consumers]. *Gosudarstvennoye upravleniye. Elektronnyy vestnik* [Public Administration E-Journal],

2021, no. 87, pp. 105-112. DOI: <https://doi.org/10.24412/2070-1381-2021-87-105-112>

2. Vladislavleva T.B., Kerov V.A. Gosudarstvennoye upravleniye regional'nym razvitiyem v usloviyakh pandemii COVID-19 [Public Administration of Regional Development amid COVID-19 Pandemic]. *Gosudarstvennoye upravleniye. Elektronnyy vestnik* [Public Administration E-journal], 2020, no. 83, pp. 22-36. DOI: <https://doi.org/10.24411/2070-1381-2020-10107>

3. V Kalmykii vvedut dopolnitel'nyye mery podderzhki predprinimateley [Kalmykia Will Introduce Additional Measures to Support Entrepreneurs]. URL: https://www.economy.gov.ru/material/news/v_kalmykii_vvedut_dopolnitelnye_mery_podderzhki_predprinimateley.html (accessed 23 October 2021).

4. *Vremennoye rukovodstvo Vsemirnoy Organizatsii Zdravookhraneniya ot 7 marta 2020 g. «Reagirovaniye na rasprostraneniye COVID-19 v soobshchestvakh* [World Health Organization Interim Guidance Dated March 7, 2020. Community Response to the Spread of COVID-19]. URL: <https://www.garant.ru/products/ipo/prime/doc/73728306/> (accessed 23 October 2021).

5. Vse izvestnyye sluchai v Rossii [All Known Cases in Russia]. *Koronavirus: dashboard* [Coronavirus: Dashboard]. URL: https://datalens.yandex/7o7is1q6ikh23?tab=X1&utm_source=cbregion (accessed 20 September 2021).

6. Gligich-Zolotareva M., Lukyanova N. Effektivnost' federativnogo gosudarstva v usloviyakh pandemii koronavirusa [Effectiveness of the Federal State in the Context of a Coronavirus Pandemic]. *Federalizm* [Federalism], 2020, vol. 25, no. 3 (99), pp. 145-168. DOI: <http://dx.doi.org/10.21686/2073-1051-2020-3-145-168>

7. *Informatsiya dlya vedeniya monitoringa sotsial'no-ekonomicheskogo polozheniya subyektov Rossiyskoy Federatsii* [Information for Monitoring the Socio-Economic Situation of the Constituent Entities of the Russian Federation]. URL: <https://rosstat.gov.ru/folder/11109/document/13259> (accessed 20 October 2021).

8. Keysy podderzhki sotsial'no-ekonomicheskoy stabil'nosti v regionakh v usloviyakh pandemii COVID-19: potentsial tirazhirovaniya uspekhnykh praktik v usloviyakh novykh vyzovov [Cases of Supporting Socio-Economic Stability in the Regions in the Context of the COVID-19 Pandemic: The Potential for Replication of Successful Practices in the Face of New Challenges]. *Analiticheskiy byulleten' NIU VShE ob ekonomicheskikh i sotsial'nykh posledstviyakh koronavirusa v Rossii i v mire* [HSE Analytical Bulletin on the Economic and Social Consequences of Coronavirus in Russia and in

the World]. Moscow, Vysh. shk. ekonomiki, 2020, June 5 (no. 4), pp. 58-63.

9. Klimanov V. *Regiony posle pandemii: izvlechennyye uroki* [Regions After the Pandemic: Lessons Learned]. URL: <https://regcomment.ru/analytics/regiony-posle-pandemii-izvlechennyye-uroki> (accessed 12 August 2020).

10. Lagutina M. *Aktual'nyye tendentsii v razvitii regionalizma v period pandemii* [Actual Trends in the Development of Regionalism During the Pandemic]. URL: <https://ru.valdaiclub.com/a/highlights/aktualnye-tendentsii-v-razvitii-regionalizma/> (accessed 23 December 2021).

11. Lissovolik Ya. *Sinkhronnost' ekonomicheskoy politiki v usloviyakh pandemii* [Synchronization of Economic Policy in a Pandemic]. URL: <https://russiancouncil.ru/analytics-and-comments/comments/sinkhronnost-ekonomicheskoy-politiki-v-usloviyakh-pandemii/> (accessed 20 November 2021).

12. Mery podderzhki predprinimateley v usloviyakh rasprostraneniya novoy koronavirusnoy infektsii COVID-19 v Astrakhanskoj oblasti [Measures to Support Entrepreneurs in the Context of the Spread of a New Coronavirus Infection COVID-19 in the Astrakhan Region]. *Ministerstvo ekonomicheskogo razvitiya Astrakhanskoj oblasti* [Ministry of Economic Development of Astrakhan Region]. URL: <https://minec.astrobl.ru/ru/novost/mery-podderzhki-predprinimateley-v-usloviyakh-rasprostraneniya-novoy-koronavirusnoy-infekcii> (accessed 24 November 2021).

13. Ofitsial'naya statistika koronavirusa [Official Statistics of the Coronavirus]. *GOGOV. O glavnom v Rossii bez politiki* [GOGOV. About the Main Thing in Russia Without Politics]. URL: <https://gogov.ru/articles/covid-19> (accessed 10 January 2022).

14. Pankratov S.A., Morozov S.I. «Distant» kommunikatsii: transformatsiya vzaimodeystviya rossiyskogo obshchestva i vlasti v epokhu global'noy pandemii [“Distant” Communication: Transformation of Interaction Between Russian Society and Authorities in the Era of the Global Pandemic]. *Vestnik Volgogradskogo gosudarstvennogo universiteta. Seriya 4. Istoriya. Regionovedenie. Mezhdunarodnye otnosheniya* [Science Journal of Volgograd State University. History. Area Studies. International Relations], 2021, vol. 26, no. 3, pp. 172-181. DOI: <https://doi.org/10.15688/jvolsu4.2021.3.15>

15. Kalinin A.M., Zasimova L.S., Kolosnitsyna M.G., Khorkina N.A. Politika izolatsii naseleniya vo vremena pandemii COVID-19: kakiye strategii vygodny gosudarstvu? [Social Isolation Policy During COVID-19 Pandemic: What Strategies Are the Most Beneficial for the State?]. *Voprosy gosudarstvennogo i munitsipal'nogo upravleniya* [Public Administration Issues], 2020, no. 4, pp. 7-30.

16. Protivodeystviye koronavirusnoy infektsii [Counteraction to Coronavirus Infection]. *Ofitsial'nyy portal Pravitel'stva Rostovskoy oblasti* [Official Portal of the Government of Rostov Region]. URL: <https://www.donland.ru/activity/2648/> (accessed 30 November 2021).
17. Razvitiye sobyitiy [Development of Events]. *Koronavirus: statistika* [Coronavirus: Statistics]. URL: https://yandex.ru/covid19/stat?utm_source=main_graph&utm_source=main_notif&geoId=11029 (accessed 30 November 2021).
18. P'yankova S.G., Mitrofanova I.V., Ergunova O.T., Khoruzhaya E.Yu. Rossiyskaya praktika funktsionirovaniya institutov regional'nogo razvitiya v usloviyakh pandemii [Russian Practice of the Functioning of Institutions Regional Development in a Pandemic]. *Ekonomika: vchera, segodnya, zavtra* [Economics: Yesterday, Today and Tomorrow], 2020, vol. 10, no. 9A, pp. 176-189. DOI: <https://doi.org/10.34670/AR.2020.12.91.018>
19. *Spisok otdel'nykh sfer deyatel'nosti, naiboleye postradavshikh v usloviyakh ukhudsheniya situatsii v svyazi s rasprostraneniym novoy koronavirusnoy infektsii, dlya okazaniya pervoocherednoy adresnoy podderzhki* [List of Individual Areas of Activity Most Affected in the Context of the Worsening Situation Due to the Spread of a New Coronavirus Infection, for the Provision of Priority Targeted Support]. URL: <https://www.donland.ru/upload/uf/d35/26032020.pdf> (accessed 30 November 2021).
20. Abisheva M.A., Marmontova T.V., Dulambayeva R.T., Baglay B. Stranovyye strategii protivodeystviya COVID-19: opyt sistemnogo analiza [COVID-19 Country Strategies Counteraction: A System Analysis Experience]. *Vestnik Volgogradskogo gosudarstvennogo universiteta. Seriya 4. Istoriya. Regionovedenie. Mezhdunarodnye otnosheniya* [Science Journal of Volgograd State University. History. Area Studies. International Relations], 2021, vol. 26, no. 5, pp. 167-179. DOI: <https://doi.org/10.15688/jvolsu4.2021.5.13>
21. *Ukaz Glavy Respubliki Krym ot 22 maya 2020 g. № 169-U "Ob Analiticheskom nauchno-prakticheskom tsentre po monitoringu situatsii, otsenke effektivnosti meropriyatiy po protivodeystviyu rasprostraneniya novoy koronavirusnoy infektsii (2019-nCov) pri Glave Respubliki Krym"* [Decree of the Head of the Republic of Crimea No. 169-U Dated May 22, 2020 "On the Analytical Scientific and Practical Center for Monitoring the Situation, Evaluating the Effectiveness of Measures to Counter the Spread of the Novel Coronavirus Infection (2019-nCov) Under the Head of the Republic of Crimea"]. URL: <https://www.garant.ru/hotlaw/crimea/1377683/> (accessed 30 May 2020).
22. *FNS Rossii sozdayet situatsionnyye tsentry dlya vyyavleniya problem nalogoplatel'shchikov, voznikayushchikh iz-za rasprostraneniya COVID-19* [The Federal Tax Service of Russia is Creating Situational Centers to Identify Taxpayer Problems Arising from the Spread of COVID-19]. URL: <https://www.garant.ru/news/1332971/> (accessed 30 July 2020).
23. Chernova O.A., Mitrofanova I.V. Ekonomicheskaya politika agropromyshlennykh regionov Yuga Rossii v usloviyakh COVID-19 [Economic Policy of Agro-Industrial Regions of the South of Russia in the Conditions of COVID-19]. *Regionalnaya ekonomika. Yug Rossii* [Regional Economy. South of Russia], vol. 8, no. 3, pp. 150-162. DOI: <https://doi.org/10.15688/re.volsu.2020.3.14>
24. Chubarova T.V., Sharova M.A. Gosudarstvennaya politika kak faktor, vliyayushchiy na razvitiye pandemii COVID-19: vyvody dlya Rossii [Public Policy As a Factor Influencing Spread of COVID-19 Pandemic: Lessons for Russia]. *Gosudarstvennoye upravleniye. Elektronnyy vestnik* [Public Administration E-Journal], 2020, no. 83, pp. 84-107. DOI: <https://doi.org/10.24411/2070-1381-2020-10110>
25. Mitrofanova I.V. Chernova O.A., Nagy H., Pleshakova M.V. Adaptation Potential of Inclusive Growth of the Regions of the South of Russia in the Context of the COVID-19 Pandemic. *Smart Innovation, Systems and Technologies*, 2022, vol. 287, pp. 35-46. DOI: https://doi.org/10.1007/978-981-16-9804-0_4
26. Jia Z., Xu S., Zhang Z., Cheng Z. et al. Association Between Mental Health and Community Support in Lockdown Communities During the COVID-19 Pandemic: Evidence from Rural China. *Journal of Rural Studies*, 2021, vol. 82, pp. 87-97. DOI: <https://doi.org/10.1016/j.jrurstud.2021.01.01>
27. Becker R. The Cost-Effectiveness of COVID-19 Lockdowns in the United States. *Value in Health*, 2020, vol. 23, suppl. 2, p. S567. DOI: <https://doi.org/10.1016/j.jval.2020.08.980>
28. Wu J., Wang K., He C., Huang X., Dong K. Characterizing the Patterns of China's Policies Against COVID-19: A Bibliometric Study. *Information Processing & Management*, 2021, vol. 58, iss. 4, art. 102562. DOI: <https://doi.org/10.1016/j.ipm.2021.102562>
29. Chesterman A., de Battista M., Causse E. Effects of Social Position and Household Affordances on COVID-19 Lockdown Resilience and Coping. *Journal of Environmental Psychology*, 2021, vol. 78, art. 101687. DOI: <https://doi.org/10.1016/j.jenvp.2021.101687>
30. Chung C.K.L., Xu J., Zhang M. Geographies of COVID-19: How Space and Virus Shape Each Other. *Asian Geographer*, 2020, vol. 37 (2), pp. 1-18. DOI: <https://doi.org/10.1080/10225706.2020.1767423>
31. Bosa I., Castelli A., Castelli M., Ciani O. et al. Corona-Regionalism? Differences in Regional Responses to COVID-19 in Italy. *Health Policy*, 2021, vol. 125, iss. 9, pp. 1179-1187. DOI: <https://doi.org/10.1016/j.healthpol.2021.07.012>

32. Bouckaert G., Galli D., Kuhlmann S., Reiter R., Van S. Hecke. European Coronationalism? A Hot Spot Governing a Pandemic Crisis. *Public Administration Review*, 2020, vol. 80 (5), pp. 765-773. DOI: <https://doi.org/10.1111/puar.13242>
33. Ezcurra R., Rios V. Quality of Government and Regional Resilience in the European Union. Evidence from the Great Recession. *Papers in Regional Science*, 2019, vol. 98 (3), pp. 1267-1290. DOI: <https://doi.org/10.1111/pirs.12417>
34. Fetzer T.R., Witte M., Hensel L., Jachimowicz J. et al. *Global Behaviors and Perceptions at the Onset of the COVID-19 Pandemic*. Cambridge, MA, National Bureau of Economic Research, 2020. Working Paper 27082. DOI: [10.3386/w27082](https://doi.org/10.3386/w27082)
35. Hu X., Hassink R. Adaptation, Adaptability and Regional Economic Resilience: A Conceptual Framework. Bristow G., Healy A., eds. *Handbook on Regional Resilience*. Cheltenham, Edward Elgar, 2019. URL: https://www.researchgate.net/publication/327933102_Adaptation_adaptability_and_regional_economic_resilience_a_conceptual_framework (accessed 30 October 2021).
36. Hu X., Li L., Dong K. What Matters for Regional Economic Resilience Amid COVID-19? Evidence from Cities in Northeast China. *Cities*, 2022, vol. 120, art. 103440. DOI: <https://doi.org/10.1016/j.cities.2021.103440>
37. Killgore W., Cloonan S., Taylor E., Anlap I., Dailey N. Increasing Aggression During the COVID-19 Lockdowns. *Journal of Affective Disorders Reports*, 2021, vol. 5, art. 100163. DOI: <https://doi.org/10.1016/j.jadr.2021.100163>
38. Kakderi C., Tasopoulou A. Regional Economic Resilience: The Role of National and Regional Policies. *European Planning Studies*, 2017, vol. 25 (8), pp. 1435-1453. DOI: <https://doi.org/10.1080/09654313.2017.1322041>
39. Lawreniuk S. Necrocapitalist Networks: COVID-19 and the 'Dark Side' of Economic Geography. *Dialogues in Human Geography*, 2020, vol. 10 (2), pp. 199-202. DOI: <https://doi.org/10.1177/2043820620934927>
40. Martin R., Sunley P. Regional Economic Resilience: Evolution and Evaluation. Bristow G., Healy A., eds. *Handbook on Regional Economic Resilience*. Cheltenham, Edward Elgar, 2020, pp. 10-35. DOI: <https://doi.org/10.4337/9781785360862.00007>
41. Saunes I.S., Vrangbæk K., Byrkjeflot H., Jervelund S. et al. Nordic Responses to COVID-19: Governance and Policy Measures in the Early Phases of the Pandemic. *Health Policy*, 2021. DOI: <https://doi.org/10.1016/j.healthpol.2021.08.011>
42. Polyzos S., Samitas A., Kampouris I. Economic Stimulus Through Bank Regulation: Government Responses to the COVID-19 Crisis. *Journal of International Financial Markets, Institutions and Money*, 2021, vol. 75, art. 101444. DOI: <https://doi.org/10.1016/j.intfin.2021.101444>
43. Lee J., Kim K., Park G., Cha N. The Role of Online News and Social Media in Preventive Action in Times of Infodemic from a Social Capital Perspective: The Case of the COVID-19 Pandemic in South Korea. *Telematics and Informatics*, 2021, vol. 64, art. 101691. DOI: <https://doi.org/10.1016/j.tele.2021.101691>
44. Theerthaana P., Arun C.J. Did Double Lockdown Strategy Backfire? Cobra Effect on Containment Strategy of COVID-19, International. *Journal of Disaster Risk Reduction*, 2021, vol. 65, art. 102523. DOI: <https://doi.org/10.1016/j.ijdr.2021.102523>
45. Lee S., Peng T.-Q., Lapinski M., Turner M., Jang Y., Schaaf A. Too Stringent or Too Lenient: Antecedents and Consequences of Perceived Stringency of COVID-19 Policies in the United States. *Health Policy*, 2021, vol. 2, art. 100047. DOI: <https://doi.org/10.1016/j.hpopen.2021.100047>
46. Mitrofanova I.V., Chernova O.A., Batmanova V.V., Trilitskaya O.Yu. Trends, Risks and Prospects for Industrial Complex Development of South of Russia in New Economic Realities. *Serbian Journal of Management*, 2021, vol. 16, no. 2, pp. 419-436. DOI: <https://doi.org/10.5937/sjm16-28723>
47. Turgel I.D., Chernova O.A., Usoltceva A.A. Resilience, Robustness and Adaptivity: Large Urban Russian Federation Regions During the COVID-19 Crisis. *Area Development and Policy*, 2021. DOI: <https://doi.org/10.1080/23792949.2021.1973522>
48. Sabat I., Neuman-Böhme S., Varghese N.E., Barros P.P. et al. United but Divided: Policy Responses and People's Perceptions in the EU During the COVID-19 Outbreak. *Health Policy*, 2020, vol. 124, pp. 909-918. DOI: <https://doi.org/10.1016/j.healthpol.2020.06.009>
49. Birner R., Blaschke N., Bosch C., Daum Th. et al. "We Would Rather Die from COVID-19 than from Hunger" – Exploring Lockdown Stringencies in Five African Countries. *Global Food Security*, 2021, vol. 31, art. 100571. DOI: <https://doi.org/10.1016/j.gfs.2021.100571>

Information About the Authors

Alla E. Kalinina, Doctor of Sciences (Economics), Professor, Rector, Volgograd State University, Prosp. Universitetsky, 100, 400062 Volgograd, Russian Federation, rector@volsu.ru, <https://orcid.org/0000-0002-1354-2015>

Inna V. Mitrofanova, Doctor of Sciences (Economics), Professor, Chief Researcher, Laboratory of Regional Economics, Federal Research Centre the Southern Scientific Centre of the Russian Academy of Sciences, Chekhova St, 41, 344006 Rostov-on-Don, Russian Federation; Professor, Department of Economic Theory, Regional Economics and Entrepreneurship, Volgograd State University, Prosp. Universitetsky, 100, 400062 Volgograd, Russian Federation, mitrofanova@volsu.ru, <https://orcid.org/0000-0003-1685-250X>

Olga A. Chernova, Doctor of Sciences (Economics), Professor, Department of Information Economics, Southern Federal University, M. Gorkogo St, 88, 344006 Rostov-on-Don, Russian Federation, chernova.olga71@yandex.ru, <https://orcid.org/0000-0001-5072-7070>

Информация об авторах

Алла Эдуардовна Калинина, доктор экономических наук, профессор, ректор, Волгоградский государственный университет, просп. Университетский, 100, 400062 г. Волгоград, Российская Федерация, rector@volsu.ru, <https://orcid.org/0000-0002-1354-2015>

Инна Васильевна Митрофанова, доктор экономических наук, профессор, главный научный сотрудник лаборатории региональной экономики, Федеральный исследовательский центр Южный научный центр РАН, просп. Чехова, 41, 344006 г. Ростов-на-Дону, Российская Федерация; профессор кафедры экономической теории, региональной экономики и предпринимательства, Волгоградский государственный университет, просп. Университетский, 100, 400062 г. Волгоград, Российская Федерация, mitrofanova@volsu.ru, <https://orcid.org/0000-0003-1685-250X>

Ольга Анатольевна Чернова, доктор экономических наук, профессор кафедры информационной экономики, Южный федеральный университет, ул. М. Горького, 88, 344006 г. Ростов-на-Дону, Российская Федерация, chernova.olga71@yandex.ru, <https://orcid.org/0000-0001-5072-7070>

Миссия журнала «Вестник Волгоградского государственного университета. Серия 4. История. Регионоведение. Международные отношения» – содействие коллаборации российского и международного профессионального сообщества в целях интернационализации исторической и политической наук.



Редакционная политика журнала направлена на публикацию статей, посвященных общим и частным проблемам истории Европы, Америки и России и вопросам политического развития современного мира. Редакция принимает к опубликованию рукописи, подготовленные в русле классических традиций и современных направлений исторической науки. Публикуемые статьи позволяют читателю увидеть тесную связь между историей и современным состоянием общества, показать различные взгляды профессионального сообщества на мировую и российскую историю. В журнале приветствуются междисциплинарные исследования и научные дискуссии по актуальным проблемам исторических и политических наук.

Цели журнала:

- публикация оригинальных исторических и политологических исследований, основанных на тщательном анализе источников и использовании классических или новых методологических подходов;
- ознакомление широкого круга исследователей с современными тенденциями и достижениями исторических и политических наук;
- содействие интеграции российской исторической науки в международное научное пространство;
- бережное отношение и критическое использование трудов и знаний, полученных историками прошлых лет, как российскими, так и зарубежными.

Уважаемые читатели!

Подписка на II полугодие 2022 года осуществляется по «Объединенному каталогу. Пресса России. Газеты и журналы». Т. 1. Подписной индекс 20988.

Стоимость подписки на II полугодие 2022 года 3120 руб. 18 коп.
Распространение журнала осуществляется по адресной системе.

The mission of *Science Journal of Volgograd State University. History. Area Studies. International Relations* is to promote the collaboration of the Russian and international professional community with the aim to internationalize historical scholarship and political science.



Following the Editorial policy, the journal covers articles on general and specific problems of the history of Europe, America and Russia and on political development of the modern world. The Editors publish articles prepared in accordance with both classical traditions and modern trends in historical scholarship. The published articles let readers reveal the close connection between history and modern society, show different views of professional community on world and Russian history. The journal also seeks to transcend traditional disciplinary boundaries and foster academic discussions on a wide range of topical issues of historical scholarship and political science.

Purposes of the journal:

- to publish original historical and political research based on thorough source studies, traditional and new methodological approaches;
 - to promote modern trends and advances in history and political science to a wide range of scholars;
 - to foster the integration of Russian historical scholarship into the international academia;
 - to respect and critically apply knowledge obtained by Russian and foreign historians of the past.
-
-

Dear readers!

Subscription for the 2nd half of 2022 is carried out through
“The United Catalog. Russian Press. Newspapers and Journals”. Vol. 1.
The subscription index is 20988.

The cost of subscription for the 2nd half of 2022 is 3120.18 rubles.
Distribution of the journal is carried out through the address system.

**УСЛОВИЯ ОПУБЛИКОВАНИЯ СТАТЕЙ
В ЖУРНАЛЕ «ВЕСТНИК ВолГУ.
Серия 4. ИСТОРИЯ. РЕГИОНОВЕДЕНИЕ. МЕЖДУНАРОДНЫЕ ОТНОШЕНИЯ»**

1. Редакционная коллегия журнала «Вестник ВолГУ. Серия 4. История. Регионоведение. Международные отношения» принимает к печати оригинальные авторские статьи.

2. Подача, рецензирование, редактирование и публикация статей в журнале являются бесплатными. Никаких авторских взносов не предусмотрено.

3. Авторство должно ограничиваться теми, кто внес значительный вклад в концепцию, дизайн, исполнение или интерпретацию опубликованного исследования. Все они должны быть указаны в качестве соавторов.

4. Статья должна быть актуальной, обладать новизной, содержать постановку задач (проблем), описание основных результатов исследования, полученных автором, выводы. Представляемая для публикации статья не должна быть ранее опубликована в других изданиях.

5. Автор несет полную ответственность за подбор и достоверность приведенных фактов, цитат, статистических и социологических данных, имен собственных, географических названий и прочих сведений, за точность библиографической информации, содержащейся в статье.

6. В случае обнаружения ошибок или неточностей в своей опубликованной работе автор обязан незамедлительно уведомить об этом редактора журнала (или издателя) и сотрудничать с ним, чтобы отменить статью или внести в нее исправления.

7. Автор обязан указать все источники финансирования исследования.

8. Представленная статья должна соответствовать **принятым журналом правилам оформления**.

9. Текст статьи представляется по электронной почте на адрес редколлегии журнала (vestnik4@volsu.ru). Бумажный вариант не требуется. **Обязательно** наличие сопроводительных документов.

10. Полнотекстовые версии статей, аннотации, ключевые слова, информация об авторах на русском и английском языках размещаются в **открытом доступе (Open Access)** в Интернете.

Отправка автором рукописи статьи и сопроводительных документов на e-mail редакции vestnik4@volsu.ru является формой **акцента оферты** на принятие договора (публичной оферты) предоставления права использования произведения в периодическом печатном издании «Вестник Волгоградского государственного университета. Серия 4. История. Регионоведение. Международные отношения».

Редколлегия приступает к работе со статьей после получения всех сопроводительных документов по электронной почте.

Решение о публикации статей принимается редакционной коллегией после рецензирования. Редакция оставляет за собой право отклонить или отправить представленные статьи на доработку на основании соответствующих заключений рецензентов. Переработанные варианты статей рассматриваются заново.

Среднее количество времени между подачей и принятием статьи составляет восемь недель.

Более подробно о процессе подачи, направления, рецензирования и опубликования научных статей смотрите на сайте журнала <https://hfrir.jvolsu.com> в разделе «Для авторов».

CONDITIONS OF PUBLICATION
IN SCIENCE JOURNAL OF VOLGOGRAD STATE UNIVERSITY.
HISTORY. AREA STUDIES. INTERNATIONAL RELATIONS

1. The Editorial Staff of *Science Journal of Volgograd State University. History. Area Studies. International Relations* publishes only original articles.

2. The submission, reviewing, editing and publication of articles in the journal are free of charge. No author fees are involved.

3. Authorship should be limited to those who have made a significant contribution to the conception, design, execution, or interpretation of the reported study. All those who have made significant contributions should be listed as co-authors.

4. An article must be relevant and must include a task (issue) statement, the description of main research results and conclusions. The submitted article must not be previously published in other journals.

5. The author bears full responsibility for the selection and accuracy of facts, citations, statistical and sociological data, proper names, geographical names, bibliographic information and other data contained in the article.

6. If the author discovers a significant error or inaccuracy in his/her own published work, it is the author's obligation to promptly notify the journal editor or publisher and cooperate with the editor or publisher to retract or correct the article.

7. The author must disclose all sources of the financial support for the article.

8. The submitted article must comply with the **journal's format requirements**.

9. Articles should be submitted in electronic format only via e-mail vestnik4@volsu.ru. The author **must** submit the article accompanied by cover documents.

10. Full-text versions of published articles and their metadata (abstracts, key words, information about the author(s) in Russian and English) are available in the **Open Access** on the Internet.

Submitting an article and cover documents via the indicated e-mail vestnik4@volsu.ru the author **accepts the offer** of granting rights (public offer) to use the article in *Science Journal of Volgograd State University. History. Area Studies. International Relations* printed periodical.

The Editorial Staff starts the reviewing process after receiving all cover documents by e-mail.

The decision to publish articles is made by the Editorial Staff after reviewing. The Editors reserve the right to reject or send submitted articles for revision on the basis of the relevant opinions of the reviewers. Revised versions of articles are reviewed repeatedly.

The review usually takes 8 weeks.

For more detailed information regarding the submission, reviewing, and publication of academic articles, please refer to the journal's website <https://hfrir.jvolsu.com/index.php/en/> (section "For Author").

Science Journal of Volgograd State University. History. Area Studies. International Relations
is indexed by:

